

Кондиционирование воздуха
Технические данные

FXSQ-A

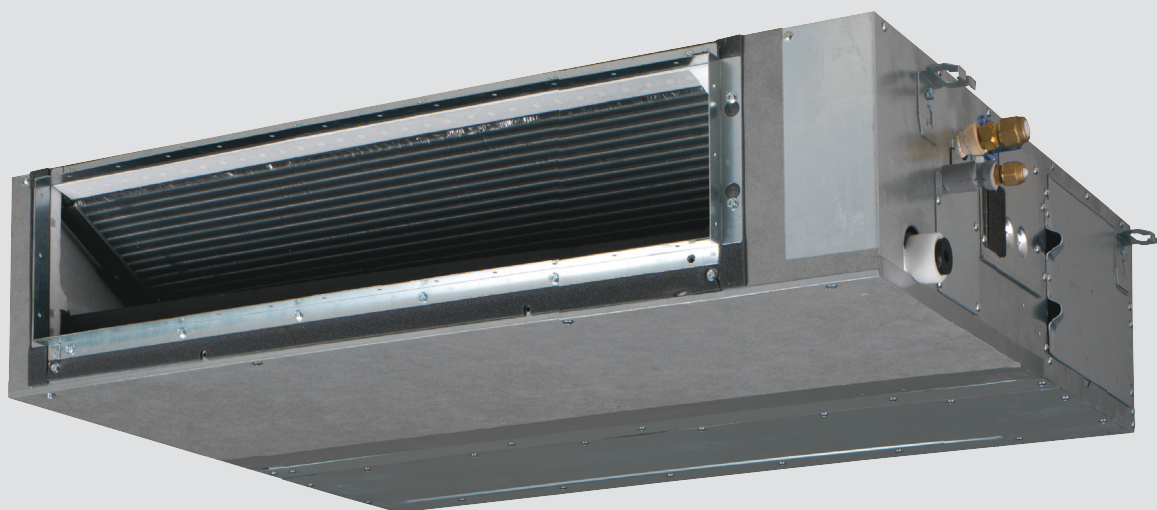

- > FXSQ15A2VEB
- > FXSQ20A2VEB
- > FXSQ25A2VEB
- > FXSQ32A2VEB
- > FXSQ40A2VEB
- > FXSQ50A2VEB

- > FXSQ63A2VEB
- > FXSQ80A2VEB
- > FXSQ100A2VEB
- > FXSQ125A2VEB
- > FXSQ140A2VEB

СОДЕРЖАНИЕ

FXSQ-A

1	Характеристики	2
2	Технические характеристики	3
	Технические параметры	3
	Технические параметры	4
	Электрические параметры	5
	Электрические параметры	5
3	Электрические параметры	6
	Электрические данные	6
4	Установки защитного устройства	7
5	Опции	8
6	Таблицы производительности	9
	Таблицы холодопроизводительности	9
	Таблицы теплопроизводительностей	10
7	Размерные чертежи	11
8	Центр тяжести	14
9	Схемы трубопроводов	15
10	Монтажные схемы	16
	Монтажные схемы - Одна фаза	16
11	Данные об уровне шума	17
	Спектр звуковой мощности	17
	Спектр звукового давления	26
12	Характеристики вентилятора	31
13	Установка	36
	Способ монтажа	36

1 Характеристики

Самый тонкий, но самый мощный на рынке блок со средним внешним статическим давлением

- Самый тонкий блок в своем классе, всего 245 мм (высота встраивания 300 мм), поэтому узкие потолочные пространства больше не являются неразрешимой проблемой
- Бесшумная работа: до уровня звукового давления 25 дБА
- Среднее внешнее статическое давление до 150 Па дает возможность применять гибкие воздуховоды различной длины
- Возможность изменять внешнее статическое давление блока при помощи проводного пульта дистанционного управления позволяет оптимизировать расход воздуха
- Компоненты системы скрыты за стеной: видны только воздухозаборные и воздухораспределительные решетки
- Блоки 15-го типоразмера специально разработаны для небольших и хорошо теплоизолированных помещений, таких как гостиничные номера, небольшие офисы ...
- Сниженное потребление энергии благодаря особой конструкции двигателя вентилятора постоянного тока и дренажного насоса
- Дополнительный комплект для забора свежего воздуха
- Многовариантная установка: всасывание воздуха может осуществляться с тыльной стороны или снизу; можно выбрать использование в неизменном виде или с дополнительными воздухозаборными решетками
- Стандартный встроенный дренажный насос с высотой подъема 625 мм повышает гибкость системы и скорость установки

1

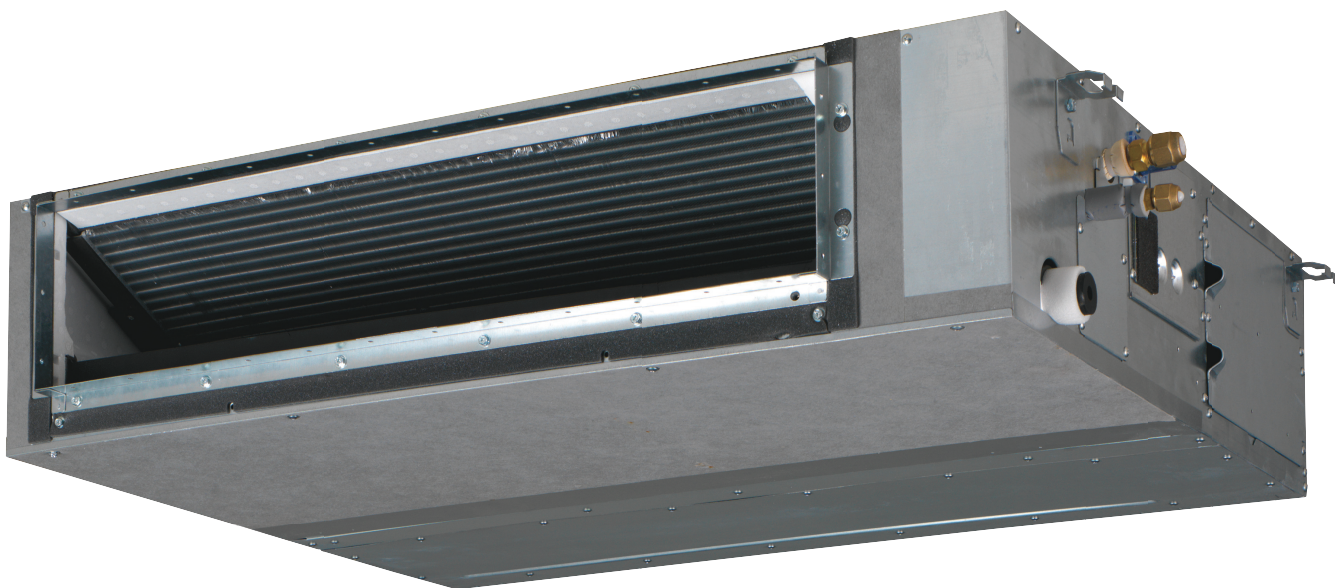

Режим работы во время Вашего отсутствия



Только вентилятор



Автоматическое переключение режимов охлаждения-нагрева



Тихая работа



Ступенчатое регулирование скорости вентилятора



Режим снижения влажности



Воздушный фильтр



Недельный таймер



Пульт дистанционного управления



Проводной пульт дистанционного управления



Централизованное управление



Автоматический перезапуск



Самодиагностика



Несколько арендаторов



Комплект дренажного насоса

2 Технические характеристики

2-1 Технические параметры				FXSQ15A	FXSQ20A	FXSQ25A	FXSQ32A	FXSQ40A	FXSQ50A	
Холодопроизводительность	Ном.	кВт		1,7	2,2	2,8	3,6	4,5	5,6	
Теплопроизводительность	Ном.	кВт		1,9	2,5	3,2	4,0	5,0	6,3	
Входная мощность - 50 Гц	Охлаждение	Ном.	кВт	0,041			0,045	0,092	0,095	
	Нагрев	Ном.	кВт	0,038			0,042	0,089	0,092	
Размеры	Блок	Высота	мм	245						
		Ширина	мм	550				700		
		Глубина	мм	800						
	Упакованный блок	Высота	мм	890						
		Ширина	мм	750				900		
		Глубина	мм	295						
Вес	Блок	кг	23,5			24	28,5	29		
	Упакованный блок	кг	25			25,5	30	30,5		
Корпус	Цвет	Не покрашен (оцинкован)								
	Материал	Плита из оцинкованной стали								
Теплообменник	Ребро	Тип	Теплообменник с поперечным соединением оребрения (многочелювые ребра с гидрофильным покрытием и трубки Ø5Hi-XA)							
Фан	Тип		Вентилятор Sirocco							
	Количество		1							
	Расход воздуха - 50Гц	Охлаждение	Выс.	м /мин	8,7	9		9,5	15	15,2
			Низк.	м /мин	6,5			7,0		11
		Нагрев	Выс.	м /мин	8,7	9		9,5	15	15,2
			Низк.	м /мин	6,5			7		11
	Внешнее статическое давление - 50 Гц	Выс.	Па	150 (0,000)						
Ном.		Па	30							
Двигатель вентилятора	Количество		1							
	Модель		Бесщеточный двигатель постоянного тока							
	Скорость	Ступени	3							
	Выход	Выс.	W	78				130		
Воздушный фильтр	Тип		Полимерная сетка, стойкая к образованию плесени							
Уровень звуковой мощности	Охлаждение	Ном.	дБ(А)	54			55	60		
Уровень звукового давления	Охлаждение	Выс.	дБ(А)	29,5	30		31	35		
		Ном.	дБ(А)	28			29	32		
		Низк.	дБ(А)	25			26	29		
	Нагрев	Выс.	дБ(А)	31,5	32		33	37		
		Ном.	дБ(А)	29			30	34		
		Низк.	дБ(А)	26			27	29		
Хладагент	Тип		R-410A							
Подсоединения труб	Жидкость	Тип	Раструб							
		НД	мм	6,35						
	Газ	Тип	Раструб							
		НД	мм	12,7						
	Дренаж		VP20 (I.D. 20/O.D. 26)							
	Теплоизоляция		Пенополистирол/полиэтилен							
	Звукопоглощающая изоляция		Бутиловый каучук							
Высота подъема дренажа			мм	625						
Системы управления	ИК пульт дист. управления		BRC4C65							
	Проводной пульт ДУ		BRC1E53A / BRC1E53B / BRC1E53C / BRC1D52							
	Упрощенный проводной пульт ДУ для гостиниц		BRC2E52C (с рекуперацией теплоты) / BRC3E52C (тепловой насос)							

Стандартные аксессуары : Руководство по установке и эксплуатации; Количество : 1;

Стандартные аксессуары : Сливной шланг; Количество : 1;

Стандартные аксессуары : Металлический зажим для сливного шланга; Количество : 1;

Стандартные аксессуары : Шайба для подвесного кронштейна; Количество : 8;

Стандартные аксессуары : Винты; Количество : 40;

2 Технические характеристики

Стандартные аксессуары : Изоляция фитинга; Количество : 2;

Стандартные аксессуары : Уплотнительная подушка; Количество : 5;

Стандартные аксессуары : Зажимы; Количество : 4;

2

2-2 Технические параметры				FXSQ63A	FXSQ80A	FXSQ100A	FXSQ125A	FXSQ140A	
Холодопроизводительность	Ном.		кВт	7,1	9,0	11,2	14,0	16,0	
Теплопроизводительность	Ном.		кВт	8,0	10,0	12,5	16,0	18,0	
Входная мощность - 50 Гц	Охлаждение	Ном.	кВт	0,095	0,121	0,157	0,214	0,243	
	Нагрев	Ном.	кВт	0,092	0,118	0,154	0,211	0,240	
Размеры	Блок	Высота	мм	245					
		Ширина	мм	1.000		1.400		1.550	
		Глубина	мм	800					
	Упакованный блок	Высота	мм	890					
		Ширина	мм	1.200		1.600		1.750	
		Глубина	мм	295					
Вес	Блок		кг	35,5	36,5	46	47	51	
	Упакованный блок		кг	37,5	38,5	48	49	53	
Корпус	Цвет	Не покрашен (оцинкован)							
	Материал	Плита из оцинкованной стали							
Теплообменник	Ребро	Тип	Теплообменник с поперечным соединением оребрения (многощелевые ребра с гидрофильным покрытием и трубки Ø5Hi-XA)						
Fan	Тип	Вентилятор Sirocco							
	Количество				2		3		
	Расход воздуха - 50Гц	Охлаждение	Выс.	м /мин	21,0	23	32	36	39
			Низк.	м /мин	15	16	23	26	28
		Нагрев	Выс.	м /мин	21	23	32	36	39
			Низк.	м /мин	15	16,0	23	26	28
	Внешнее статическое давление - 50 Гц	Выс.	Па	150 (0,000)					
Ном.		Па	30	40		50			
Двигатель вентилятора	Количество	1							
	Модель	Бесщеточный двигатель постоянного тока							
	Скорость	Ступени	3						
	Выход	Выс.	W	230		300		350	
Воздушный фильтр	Тип	Полимерная сетка, стойкая к образованию плесени							
Уровень звуковой мощности	Охлаждение	Ном.	дБ(А)	59	61		64		
Уровень звукового давления	Охлаждение	Выс.	дБ(А)	33	35	36	39	41,5	
		Ном.	дБ(А)	30	32	34	36	38	
		Низк.	дБ(А)	27	29	31	33	34	
	Нагрев	Выс.	дБ(А)	35	37		40	42	
		Ном.	дБ(А)	32	34		37	38,5	
		Низк.	дБ(А)	28	30	31	33	34	
Хладагент	Тип	R-410A							
Подсоединения труб	Жидкость	Тип	Раструб						
		НД	мм	9,52					
	Газ	Тип	Раструб						
		НД	мм	15,9					
	Дренаж	VP20 (I.D. 20/O.D. 26)							
	Теплоизоляция	Пенополистирол/полиэтилен							
Звукопоглощающая изоляция	Бутиловый каучук								
Высота подъема дренажа		мм	625						
Системы управления	ИК пульт дист. управления		BRC4C65						
	Проводной пульт ДУ		BRC1E53A / BRC1E53B / BRC1E53C / BRC1D52						
	Упрощенный проводной пульт ДУ для гостиниц		BRC2E52C (с рекуперацией теплоты) / BRC3E52C (тепловой насос)						

2 Технические характеристики

Стандартные аксессуары : Руководство по установке и эксплуатации; Количество : 1;
 Стандартные аксессуары : Сливной шланг; Количество : 1;
 Стандартные аксессуары : Металлический зажим для сливного шланга; Количество : 1;
 Стандартные аксессуары : Шайба для подвесного кронштейна; Количество : 8;
 Стандартные аксессуары : Винты; Количество : 40;
 Стандартные аксессуары : Изоляция фитинга; Количество : 2;
 Стандартные аксессуары : Уплотнительная подушка; Количество : 5;
 Стандартные аксессуары : Зажимы; Количество : 4;

2

2-3 Электрические параметры			FXSQ15A	FXSQ20A	FXSQ25A	FXSQ32A	FXSQ40A	FXSQ50A	
Электропитание	Наименование		VE						
	Фаза		1~						
	Частота	Гц	50/60						
	Напряжение	V	220-240/220						
Диапазон напряжений	Макс.	%	10						
	Мин.	%	-10						
Ток - 50 Гц	Мин. ток цепи (MCA)		A	0,7			1,1		
	Макс. ток предохранителя (MFA)		A	16					
	Ток полной нагрузки (FLA)	Общая	A	0,3			0,6		

2-4 Электрические параметры			FXSQ63A	FXSQ80A	FXSQ100A	FXSQ125A	FXSQ140A	
Электропитание	Наименование		VE					
	Фаза		1~					
	Частота	Гц	50/60					
	Напряжение	V	220-240/220					
Диапазон напряжений	Макс.	%	10					
	Мин.	%	-10					
Ток - 50 Гц	Мин. ток цепи (MCA)		A	1,5	1,7	2,2	2,4	2,5
	Макс. ток предохранителя (MFA)		A	16				
	Ток полной нагрузки (FLA)	Общая	A	0,7	0,8	1,2	1,6	1,5

Примечания

Уровень звуковой мощности является абсолютной величиной, указывающей мощность, производимую источником звука.

Диапазон напряжения: блоки могут использоваться с электрическими системами, где напряжение, подаваемое на клемму блока, находится в пределах указанного диапазона.

Выделите размер провода на основании значения MCA

Максимально допустимое изменение диапазона напряжений между фазами составляет 2%.

Вместо плавкого предохранителя пользуйтесь автоматическим выключателем.

MCA/MFA; MCA= 1,25 x FLA; MFA= \leq 4 x FLA; Следующее меньшее стандартное номинальное значение плавкого предохранителя - минимум 16 А.

Содержит фторированные парниковые газы

3 Электрические параметры

3 - 1 Электрические данные

FXSQ-A

Модель	Электропитание			MCA	MFA	IFM FLA	Потребляемая мощность [Вт]	
	①	②	③				Охлаждение	Нагрев
FXSQ15A2VEB	50/60	220	MAX. 50Hz 264V MIN. 50Hz 198V MAX. 60Hz 242 MIN. 60Hz 198	0,7	16	0,3	41	38
	50/60	230						
	50/60	240						
FXSQ20A2VEB	50/60	220	MAX. 50Hz 264V MIN. 50Hz 198V MAX. 60Hz 242 MIN. 60Hz 198	0,7	16	0,3	41	38
	50/60	230						
	50/60	240						
FXSQ25A2VEB	50/60	220	MAX. 50Hz 264V MIN. 50Hz 198V MAX. 60Hz 242 MIN. 60Hz 198	0,7	16	0,3	41	38
	50/60	230						
	50/60	240						
FXSQ32A2VEB	50/60	220	MAX. 50Hz 264V MIN. 50Hz 198V MAX. 60Hz 242 MIN. 60Hz 198	0,7	16	0,3	45	42
	50/60	230						
	50/60	240						
FXSQ40A2VEB	50/60	220	MAX. 50Hz 264V MIN. 50Hz 198V MAX. 60Hz 242 MIN. 60Hz 198	1,1	16	0,6	92	89
	50/60	230						
	50/60	240						
FXSQ50A2VEB	50/60	220	MAX. 50Hz 264V MIN. 50Hz 198V MAX. 60Hz 242 MIN. 60Hz 198	1,1	16	0,6	95	92
	50/60	230						
	50/60	240						
FXSQ63A2VEB	50/60	220	MAX. 50Hz 264V MIN. 50Hz 198V MAX. 60Hz 242 MIN. 60Hz 198	1,5	16	0,7	95	92
	50/60	230						
	50/60	240						
FXSQ80A2VEB	50/60	220	MAX. 50Hz 264V MIN. 50Hz 198V MAX. 60Hz 242 MIN. 60Hz 198	1,7	16	0,8	121	118
	50/60	230						
	50/60	240						
FXSQ100A2VEB	50/60	220	MAX. 50Hz 264V MIN. 50Hz 198V MAX. 60Hz 242 MIN. 60Hz 198	2,2	16	1,2	157	154
	50/60	230						
	50/60	240						
FXSQ125A2VEB	50/60	220	MAX. 50Hz 264V MIN. 50Hz 198V MAX. 60Hz 242 MIN. 60Hz 198	2,4	16	1,6	214	211
	50/60	230						
	50/60	240						
FXSQ140A2VEB	50/60	220	MAX. 50Hz 264V MIN. 50Hz 198V MAX. 60Hz 242 MIN. 60Hz 198	2,5	16	1,5	243	240
	50/60	230						
	50/60	240						

Примечания

- Диапазон изменения напряжения
Устройства подходят для использования в электрических системах, где подаваемое на разъемы блока напряжение не ниже и не выше указанных пределов.
- Сечение проводника следует выбирать по MCA.
- Максимально допустимое различие напряжения фаз составляет 2%.
- Используйте выключатель-автомат вместо плавкого предохранителя.
MCA/MFA
MCA=1.25 x FLA; MFA ≤ 4 x FLA
Следующее меньшее стандартное номинальное значение плавкого предохранителя - минимум 16 А.
- Редактируемые данные для этого чертежа доступны в системеGDE (E-BOM).

Обозначения

- ① Гц
- ② Напряжение
- ③ Диапазон изменения напряжения
- MCA Minimum Circuit Ampere (A)
- MFA Maximum Fuse Ampere (A)
- IFM Электродвигатель внутреннего вентилятора
- FLA Ток при полной нагрузке (A)

3D094864C

4 Установки защитного устройства

4 - 1 Установки защитного устройства

FXSQ-A

Защитные устройства		15	20	25	32	40	50	63	80	100	125	140
FXSQ	Печатная плата (основная)	250V, 3, 15A	250V, 3, 15A	250V, 3, 15A	250V, 3, 15A	250V, 3, 15A	250V, 3, 15A	250V, 3, 15A	250V, 3, 15A	250V, 3, 15A	250V, 3, 15A	250V, 3, 15A
	Печатная плата (вентилятор)	250V, 6, 3A	250V, 6, 3A	250V, 6, 3A	250V, 6, 3A	250V, 6, 3A	250V, 6, 3A	250V, 6, 3A	250V, 6, 3A	250V, 6, 3A	250V, 6, 3A	250V, 6, 3A
	Реле защиты от перегрева двигателя вентилятора	* C	---	---	---	---	---	---	---	---	---	---
	Предохранитель дренажного насоса	* C	145	145	145	145	145	145	145	145	145	145

3D094887A

5 Опции

5 - 1 Опции

FXSQ-A

Нагнетание

Описание	Дополнительный комплект	SA				VRV						
		FRQ350, FRQ600	FRQ600, FRQ710	FRQ1000	FRQ1250	FRQ1400	FRQ15A, FRQ25A, FRQ35A, FRQ50A	FRQ60A, FRQ80A	FRQ100A, FRQ125A	FRQ140A		
Переходник для выпуска воздуха для круглых воздуховодов	KDAP25A36A KDAP25A56A KDAP25A71A KDAP25A140A	X	X				X	X				X

Управление работой

Описание	Дополнительный комплект	SA				VRV						
		FRQ350, FRQ600	FRQ600, FRQ710	FRQ1000	FRQ1250	FRQ1400	FRQ15A, FRQ25A, FRQ35A, FRQ50A	FRQ60A, FRQ80A	FRQ100A, FRQ125A	FRQ140A		
Проводной пульт ДУ	BRC1D528 BRC1E5A7 BRC1E5B7 BRC1E5C7	X	X	X	X	X	X	X	X	X	X	X
Центральный пульт ДУ	DCC302CA51	X	X	X	X	X	X	X	X	X	X	X
Унифицированный пульт ВКЛ/Выкл	DCC301BA51	X	X	X	X	X	X	X	X	X	X	X
Интеллектуальный сенсорный пульт	DCC501C51	X	X	X	X	X	X	X	X	X	X	X
Таймер расписания	DS1301BA51	X	X	X	X	X	X	X	X	X	X	X
Адаптер проводки (блокировка для приточного вентилятора свежего воздуха)	KRP1B54	X	X	X	X	X	X	X	X	X	X	X
Проводной адаптер для дополнительного электрооборудования	KRP4A52	X(*4)	X(*4)	X(*4)	X(*4)	X(*4)	X(*4)	X(*4)	X(*4)	X(*4)	X(*4)	X(*4)
Проводной адаптер для дополнительного электрооборудования	KRP4A51	X(*2,4)	X(*2,4)	X(*2,4)	X(*2,4)	X(*2,4)	X(*2,4)	X(*2,4)	X(*2,4)	X(*2,4)	X(*2,4)	X(*2,4)
Дополнительная печатная плата для внешних электроннагревателей, увлажнителей и (или) счетчиков времени	EKRP1B2A	X(*1,2)	X(*1,2)	X(*1,2)	X(*1,2,3)	X(*1,2,3)	X(*1,2,3)	X(*1,2,3)	X(*1,2,3)	X(*1,2,3)	X(*1,2,3)	X(*1,2,3)
Беспроводной пульт дистанционного управления Н/У	BRC4C65	X	X	X	X	X	X	X	X	X	X	X
Беспроводной пульт дистанционного управления С/О	BRC4C66	X	X	X	X	X	X	X	X	X	X	X
Упрощенный пульт дистанционного управления для использования в гостиницах	BRC2E52C7	X(*6,10)	X(*6,10)	X(*6,10)	X(*6,10)	X(*6,10)	X(*6,10)	X(*6,10)	X(*6,10)	X(*6,10)	X(*6,10)	X(*6,10)
Дистанционное управление для использования в гостиницах	BRC3E52C7	X(*6,10)	X(*6,10)	X(*6,10)	X(*6,10)	X(*6,10)	X(*6,10)	X(*6,10)	X(*6,10)	X(*6,10)	X(*6,10)	X(*6,10)
Дистанционный датчик	KRC301-48	X	X	X	X	X	X	X	X	X	X	X
Распределительный шкаф с зажимом заземления (Зколоток)	KJB311A					X	X	X	X	X	X	X
Распределительный шкаф с зажимом заземления (Зколоток)	KJB212A					X	X	X	X	X	X	X
Распределительный шкаф с зажимом заземления	KJB411A	X	X	X	X	X	X	X	X	X	X	X
Внешний адаптер для наружного агрегата (монтаж на внутреннем агрегате)	DTA10A61					X	X	X	X	X	X	X
Плата для нескольких внутренних блоков	DTA11A61					X(*4)	X(*4)	X(*4)	X(*4)	X(*4)	X(*4)	X(*4)
Монтажный шкаф для печатной платы адаптера	KRP1BA101	X	X	X	X	X	X	X	X	X	X	X
Адаптер цифрового входа	KRP1B101	X	X	X	X	X	X	X	X	X	X	X
Touch Manager	BRP7A51	X(*3,5)	X(*3,5)	X(*3,5)	X(*3,5)	X(*3,5)	X(*3,5)	X(*3,5)	X(*3,5)	X(*3,5)	X(*3,5)	X(*3,5)
	DCM601A51	X	X	X	X	X	X	X	X	X	X	X

- (*1) Электронагреватели и увлажнители приобретаются по месту установки. Не устанавливайте их внутри оборудования (см. руководство по установке EKRP1B2A).
- (*2) Если устанавливаются электронагреватели, для каждого внутреннего агрегата требуется дополнительная печатная плата для внешних электронагревателей (EKRP1B2).
- Для этих опций требуется монтажная пластина KRP4A06.
- (*3) Можно установить не более 2 дополнительных печатных плат.
- (*4) Эта опция должна устанавливаться с монтажной коробкой KRP1B101/KRP1BA101.
- (*5) Возможно только в сочетании с пультом ДУ BRC2/3E52C7, BRC1E53A/B/C7.
- (*6) Поддерживаются следующие языки:
Языковой пакет 1: английский, немецкий, французский, нидерландский, испанский, итальянский и португальский.
С помощью кабеля персонального компьютера EKRC3A/B3 и программы Urdatet можно дополнительно изменить язык на один из следующих:
Языковой пакет 2: английский, болгарский, хорватский, чешский, венгерский, румынский и словенский.
Языковой пакет 3: английский, греческий, польский, русский, сербский, словацкий и турецкий.
- (*7) Поддерживаются следующие языки: английский, немецкий, французский, итальянский, испанский, португальский и нидерландский.
- (*8) Поддерживаются следующие языки: английский, чешский, хорватский, венгерский, словенский, румынский и болгарский.
- (*9) Поддерживаются следующие языки: английский, русский, греческий, турецкий, польский, албанский и словацкий.
- (*10) Языковой пакет 3 контроллера BRC1E53C7 отличается от пакета контроллера BRC2/3E52C7.
- (*11) Редактируемые данные для этого чертежа доступны в системеGDE (E-BOM).

30093374D

6 Таблицы производительности

6 - 1 Таблицы холодопроизводительности

FXSQ-A

FXSQ 50Гц	Типоразмер	Наружн. °CDB	14.0 WB		16.0 WB		18.0 WB		19.0 WB		20.0 WB		22.0 WB		24.0 WB	
			20.0 DB		23.0 DB		26.0 DB		27.0 DB		28.0 DB		30.0 DB		32.0 DB	
			TC	SHC	TC	SHC	TC	SHC	TC	SHC	TC	SHC	TC	SHC	TC	SHC
	15	35.0	1.1	0.9	1.4	1.1	1.6	1.2	1.7	1.2	1.7	1.2	1.8	1.2	1.8	1.2
	20	35.0	1.5	1.2	1.8	1.4	2.1	1.6	2.2	1.6	2.2	1.6	2.3	1.5	2.3	1.5
	25	35.0	1.9	1.5	2.3	1.8	2.6	2.0	2.8	2.0	2.8	2.0	2.9	1.9	3.0	1.9
	32	35.0	2.4	2.0	2.9	2.3	3.4	2.6	3.6	2.6	3.6	2.6	3.7	2.5	3.8	2.4
	40	35.0	3.0	2.5	3.6	2.9	4.2	3.3	4.5	3.3	4.6	3.3	4.7	3.2	4.8	3.1
	50	35.0	3.8	3.1	4.5	3.6	5.2	4.0	5.6	4.1	5.7	4.1	5.8	3.9	5.9	3.8
	63	35.0	4.8	3.9	5.7	4.5	6.6	5.1	7.1	5.2	7.2	5.1	7.4	4.9	7.5	4.8
	80	35.0	6.1	4.9	7.2	5.7	8.4	6.3	9.0	6.5	9.1	6.4	9.3	6.2	9.5	5.9
	100	35.0	7.6	6.3	9.0	7.2	10.5	8.1	11.2	8.3	11.3	8.2	11.6	7.9	11.9	7.7
	125	35.0	9.4	7.8	11.3	8.9	13.1	10.0	14.0	10.2	14.2	10.0	14.5	9.7	14.9	9.4
	140	35.0	10.8	8.9	12.9	10.2	15.0	11.4	16.0	11.7	16.2	11.5	16.6	11.2	17.0	10.8

TC: Общая мощность :кВт
 SHC: Производительность по сухому теплу :кВт

3D095999A

6 Таблицы производительности

6 - 2 Таблицы теплопроизводительностей

FXSQ-A

Типоразмер	Температура наружного воздуха		Темп. воздуха в пом. °CDB					
			16,0	18,0	20,0	21,0	22,0	24,0
	°CDB	°CWB	кВт	кВт	кВт	кВт	кВт	кВт
15	7,0	6,0	2,0	2,0	1,9	1,8	1,8	1,7
20	7,0	6,0	2,6	2,6	2,5	2,4	2,3	2,2
25	7,0	6,0	3,4	3,4	3,2	3,1	3,0	2,8
32	7,0	6,0	4,2	4,2	4,0	3,9	3,7	3,5
40	7,0	6,0	5,2	5,2	5,0	4,8	4,7	4,4
50	7,0	6,0	6,6	6,6	6,3	6,1	5,9	5,5
63	7,0	6,0	8,4	8,4	8,0	7,7	7,5	7,0
80	7,0	6,0	10,5	10,5	10,0	9,7	9,4	8,7
100	7,0	6,0	13,1	13,1	12,5	12,1	11,7	10,9
125	7,0	6,0	16,8	16,8	16,0	15,5	15,0	13,9
140	7,0	6,0	18,9	18,9	18,0	17,4	16,8	15,7

3D095294A

7 Размерные чертежи

7 - 1 Размерные чертежи

FXSQ15-32A

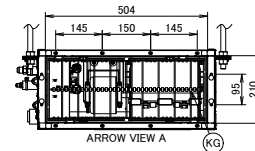
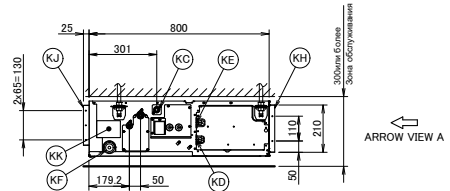
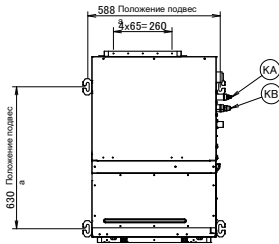
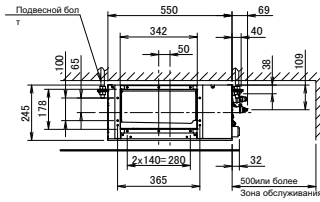
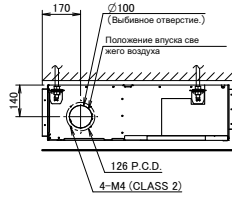

Позиция	Наименование	Описание
KA	Соединительный порт жидкостной линии	Соединение с накидными гайками Ø6.35
KB	Соединительный порт газовой трубки	Соединение с накидными гайками Ø12.70
KC	Соединение дренажной трубы	VP20 (Ø0 Ø26, ID Ø20)
KD	Проводка	/
KE	Подключение электропитания	/
KF	Дренажное отверстие	VP20 (Ø0 Ø26, ID Ø20)
KG	Воздушный фильтр	/
KH	Сторона всасывания воздуха	/
KJ	Сторона выпуска воздуха	/
KK	Паспортная табличка	/

Примечания

- При монтаже дополнительного оборудования руководствуйтесь соответствующей документацией.
- Глубина надпотолочного пространства изменяется в соответствии с документацией на конкретную систему.

3D094888A

FXSQ40-50A

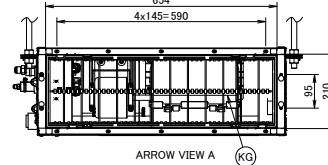
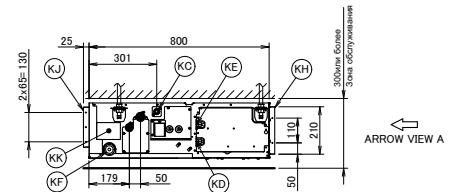
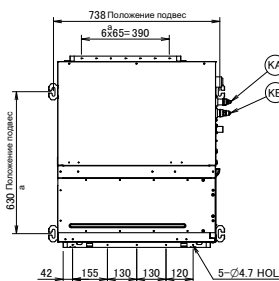
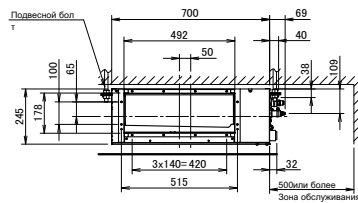
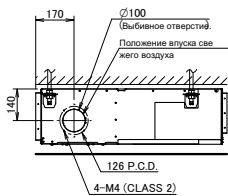

Позиция	Наименование	Описание
KA	Соединительный порт жидкостной линии	Соединение с накидными гайками Ø6.35
KB	Соединительный порт газовой трубки	Соединение с накидными гайками Ø12.70
KC	Соединение дренажной трубы	VP20 (Ø0 Ø26, ID Ø20)
KD	Проводка	/
KE	Подключение электропитания	/
KF	Дренажное отверстие	VP20 (Ø0 Ø26, ID Ø20)
KG	Воздушный фильтр	/
KH	Сторона всасывания воздуха	/
KJ	Сторона выпуска воздуха	/
KK	Паспортная табличка	/

Примечания

- При монтаже дополнительного оборудования руководствуйтесь соответствующей документацией.
- Глубина надпотолочного пространства изменяется в соответствии с документацией на конкретную систему.

3D094919A

7 Размерные чертежи

7 - 1 Размерные чертежи

7

FXSQ63-80A

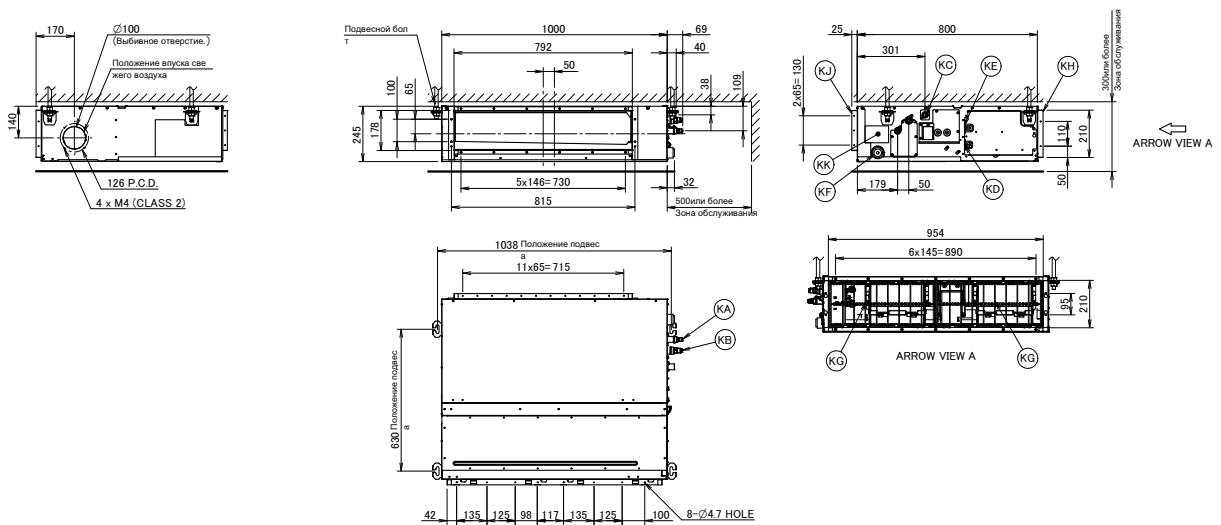

Позиция	Наименование	Описание
KA	Соединительный порт жидкостной линии	Соединение с накидными гайками Ø9.52
KB	Соединительный порт газовой трубки	Соединение с накидными гайками Ø15.90
KC	Соединение дренажной трубы	VP20 (OD Ø26, ID Ø20)
KD	Проводка	/
KE	Подключение электропитания	/
KF	Дренажное отверстие	VP20 (OD Ø26, ID Ø20)
KG	Воздушный фильтр	/
KH	Сторона всасывания воздуха	/
KJ	Сторона выпуска воздуха	/
KK	Паспортная табличка	/

Примечания

1. При монтаже дополнительного оборудования руководитесь соответствующей документацией.
2. Глубина надпотолочного пространства изменяется в соответствии с документацией на конкретную систему.

3D094916A

FXSQ100-125A

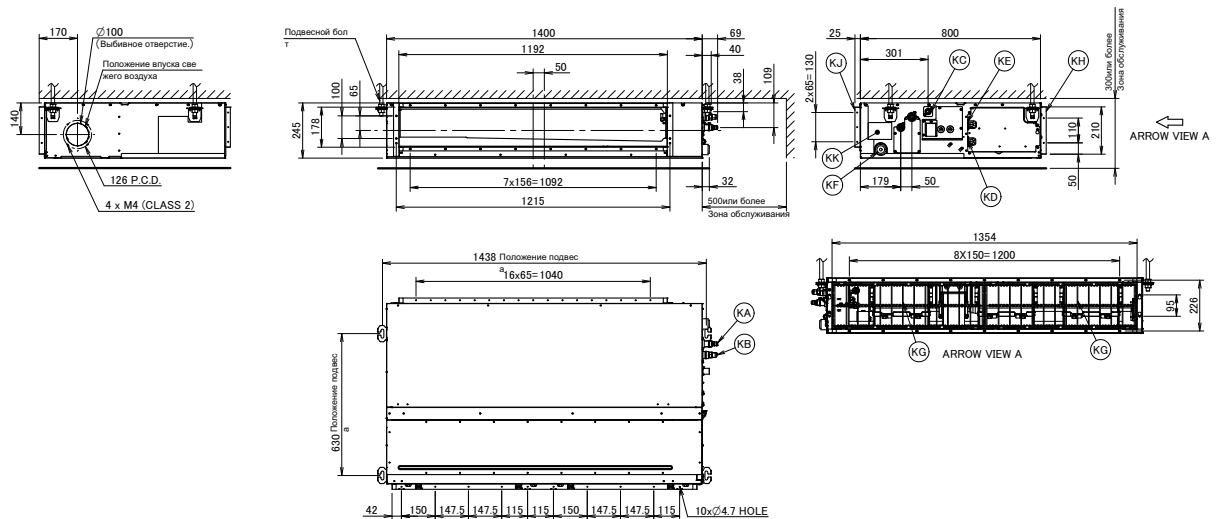

Позиция	Наименование	Описание
KA	Соединительный порт жидкостной линии	Соединение с накидными гайками Ø9.52
KB	Соединительный порт газовой трубки	Соединение с накидными гайками Ø15.90
KC	Соединение дренажной трубы	VP20 (OD Ø26, ID Ø20)
KD	Проводка	/
KE	Подключение электропитания	/
KF	Дренажное отверстие	VP20 (OD Ø26, ID Ø20)
KG	Воздушный фильтр	/
KH	Сторона всасывания воздуха	/
KJ	Сторона выпуска воздуха	/
KK	Паспортная табличка	/

Примечания

1. При монтаже дополнительного оборудования руководитесь соответствующей документацией.
2. Глубина надпотолочного пространства изменяется в соответствии с документацией на конкретную систему.

3D094917A

7 Размерные чертежи

7 - 1 Размерные чертежи

FXSQ140A

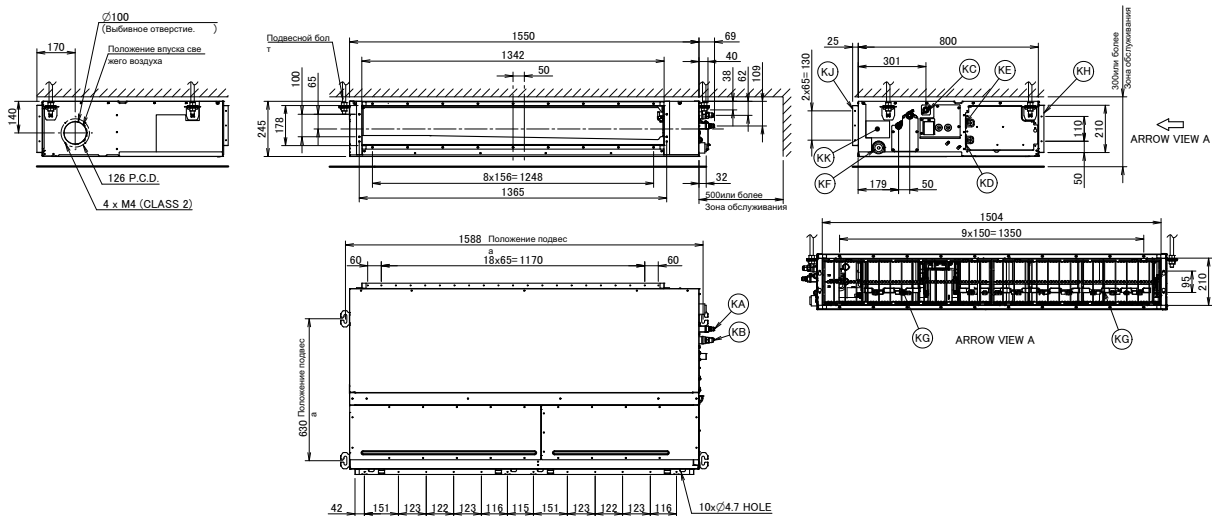

Позиция	Наименование	Описание
KA	Соединительный порт жидкостной линии	Соединение с накидными гайками Ø9.52
KB	Соединительный порт газовой трубки	Соединение с накидными гайками Ø15.90
KC	Соединение дренажной трубы	VP20 (ØØ 026, ID 020)
KD	Проводка	/
KE	Подключение электропитания	/
KF	Дренажное отверстие	VP20 (ØØ 026, ID 020)
KG	Воздушный фильтр	/
KH	Сторона всасывания воздуха	/
KJ	Сторона выпуска воздуха	/
KK	Паспортная табличка	/

Примечания

1. При монтаже дополнительного оборудования руководствуйтесь соответствующей документацией.
2. Глубина надпотолочного пространства изменяется в соответствии с документацией на конкретную систему.

3D094928A

8 Центр тяжести

8 - 1 Центр тяжести

FXSQ-A

8

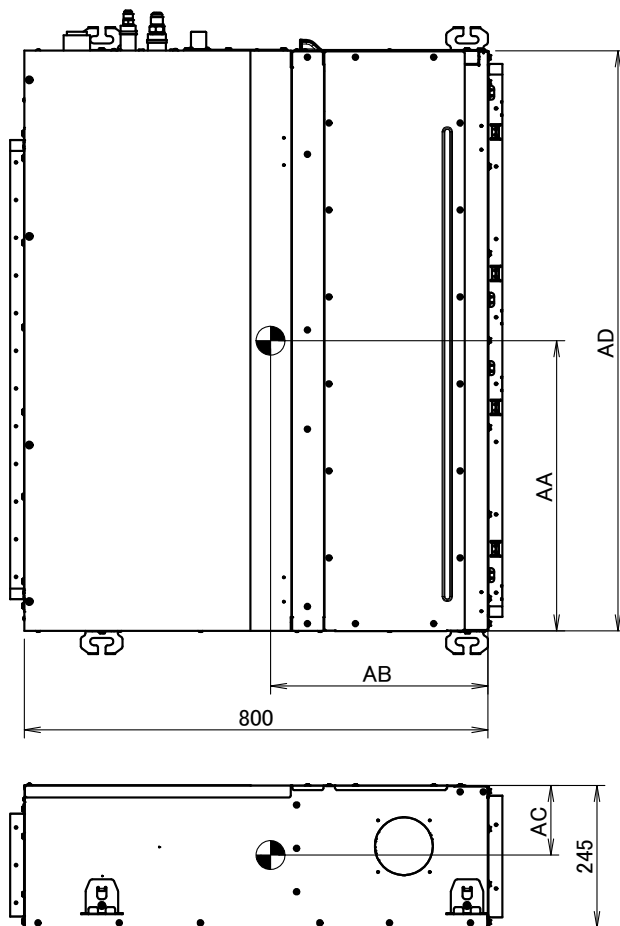

Соответствующие модели	AA	AB	AC	AD
FXSQ15/20/25/32	305	365	145	550
FXSQ40/50	410	375	125	700
FXSQ63/80	525	380	125	100
FXSQ100/125	760	390	115	1400
FXSQ140	870	385	120	1550

4D096407A

9 Схемы трубопроводов

9 - 1 Схемы трубопроводов

FXSQ-A

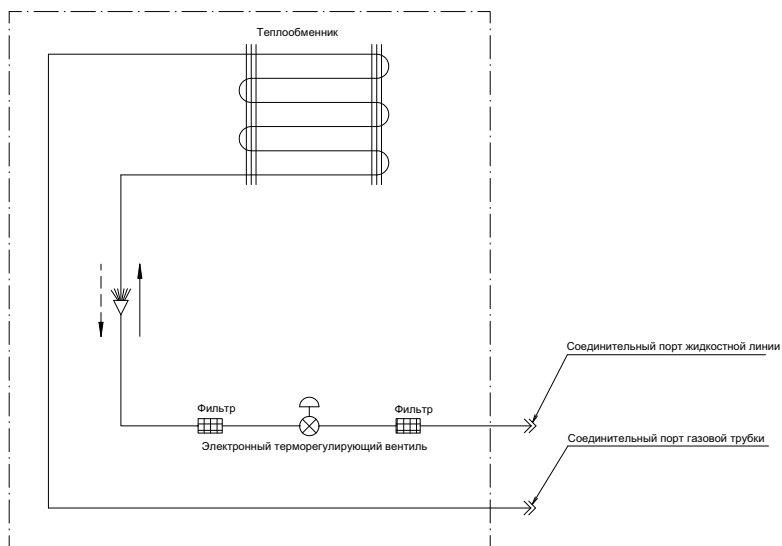

Расход хладагента
 Охлаждение —>
 Нагрев —<

Диаметр соединений трубопроводов

Модель	Газовая	Жидкостная
FXS015/20/25/32/40/50	Ø 12.70	Ø 6.35
FXS063/80/100/125/140	Ø 15.90	Ø 9.52

3D090269A

10 Монтажные схемы

10 - 1 Монтажные схемы - Одна фаза

10

FXSQ15-125A

Внутренний блок	
A1P	Печатная плата
A2P	Печатная плата (Вентилятор)
C1	Конденсатор
C105	Конденсатор
DS1	Селекторный переключатель
F1U	Плавкий предохранитель (T, 3.15A, 250V)
F2U	Плавкий предохранитель (T, 5A, 250V)
F3U	Плавкий предохранитель (T, 6.3A, 250V)
HAP	Индикаторные лампы
K1R	Магнитное реле
L1R	Реактор
M1P	Электродвигатель (Внутренний вентилятор)
M1P	Электродвигатель (Дренажный насос)
R1	Резистор (датчик тока)
R2	Резистор (Воздух/вода)
R2T	Термистор (Жидкость)
R3T	Термистор (Теплообменник)
S1L	Термистор (Теплообменник)
S1L	Полупроводниковый выключатель
V1R	Диодный мостик
PS	Включение питания
X1M	Контактная пластина (Электропитание)
X2M	Клеммная колодка(Регулирование)
Y1E	Катушка электронного расширительного клапана
Z1F	Противопомоховый фильтр
Z1C	Ферритовый сердечник
Z2C	Ферритовый сердечник
Q1D1	Прерыватель утечек на землю
Соединитель (Дополнительные аксессуары)	
X28A	Соединитель (Проводка электропитания)
X32A	Соединитель (для проводов)
X35A	Соединитель (Электропитание для адаптера)
X38A	Соединитель (для проводов)

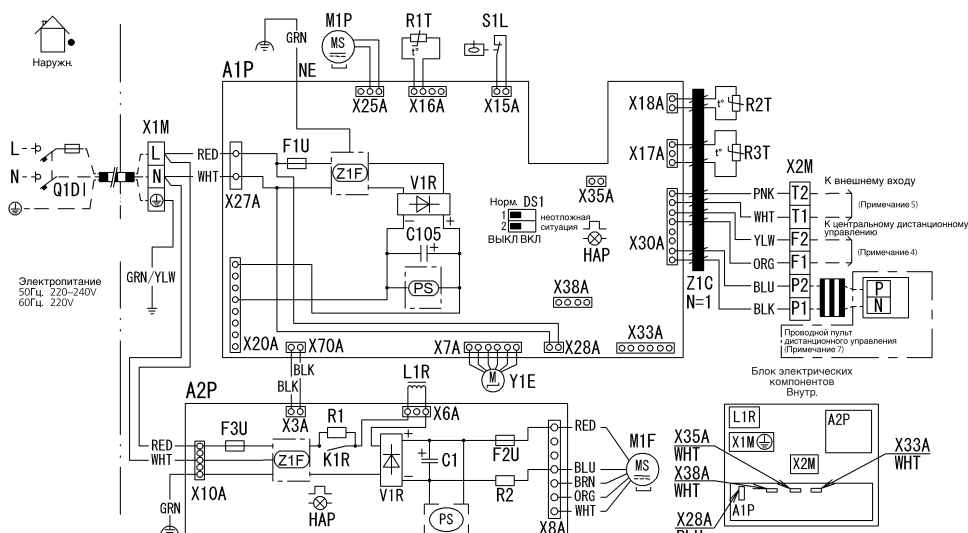

Примечания

- □ □ □ : Зажимной контакт □ □ □ □ : Соединитель, ■■■ : Местная проводка
- В случае системы с несколькими параллельно работающими внутренними блоками см. документацию по внутренним блокам.
- Более подробная информация приведена на схеме подключений, прикрепленной к наружному блоку.
- При использовании пульта центрального дистанционного управления подсоедините его к блоку в соответствии с указаниями в инструкции по установке.
- При подсоединении входных проводов снаружи на пульте дистанционного управления можно выделить операцию управления - форсированное Выхл/Вкл или Вкл/Выкл.
- Для систем с несколькими параллельно работающими внутренними блоками отношение подключений (количество внутренних блоков, которое можно подключить к наружному блоку) отличается. Перед подключением изучите раздел «Технические данные» Общего каталога.
- Порядок переключения между основным блоком и вспомогательными блоками приведен в руководстве по установке пульта дистанционного управления.
- Цвета: BLK:Черный; RED:Красный; BLU:Синий; WHT:Белый; GRN:Зеленый; YLW:Желтый; BRN:коричневый; ORG:Оранжевый; PNK:Розовый

3D090349A

FXSQ140A

Внутренний блок	
A1P	Печатная плата
A2P	Печатная плата (Вентилятор)
C1	Конденсатор
C105	Конденсатор
DS1	Селекторный переключатель
F1U	Плавкий предохранитель (T, 3.15A, 250V)
F2U	Плавкий предохранитель (T, 6.3A, 250V)
HAP	Индикаторные лампы
K1R	Магнитное реле
L1R	Реактор
M1P	Электродвигатель (Внутренний вентилятор)
M1P	Электродвигатель (Дренажный насос)
R1	Резистор (датчик тока)
R2	Резистор (Воздух/вода)
R2T	Термистор (Жидкость)
R3T	Термистор (Теплообменник)
R4T	Термистор (ограничение тока)
S1L	Термистор (Теплообменник)
S1L	Полупроводниковый выключатель
V1R	Диодный мостик
V2R	Модуль питания
PS	Включение питания
X1M	Контактная пластина (Электропитание)
X2M	Клеммная колодка(Регулирование)
Y1E	Катушка электронного расширительного клапана
Z1F	Противопомоховый фильтр
Z1C	Ферритовый сердечник
Q1D1	Прерыватель утечек на землю
Соединитель (Дополнительные аксессуары)	
X28A	Соединитель (Проводка электропитания)
X32A	Соединитель (для проводов)
X35A	Соединитель (Электропитание для адаптера)
X38A	Соединитель (для проводов)

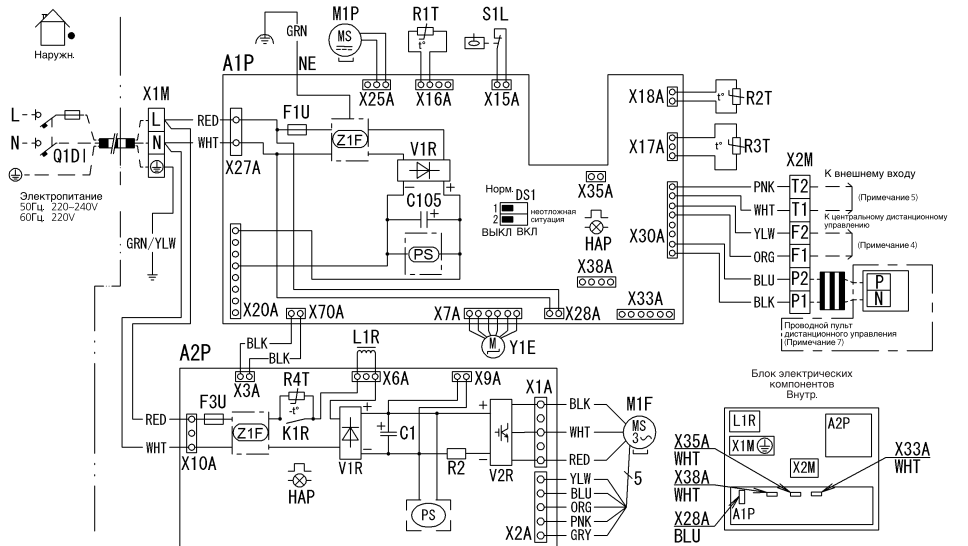

Примечания

- □ □ □ : Зажимной контакт □ □ □ □ : Соединитель, ■■■ : Местная проводка
- В случае системы с несколькими параллельно работающими внутренними блоками см. документацию по внутренним блокам.
- Более подробная информация приведена на схеме подключений, прикрепленной к наружному блоку.
- При использовании пульта центрального дистанционного управления подсоедините его к блоку в соответствии с указаниями в инструкции по установке.
- При подсоединении входных проводов снаружи на пульте дистанционного управления можно выделить операцию управления - форсированное Выхл/Вкл или Вкл/Выкл.
- Для систем с несколькими параллельно работающими внутренними блоками отношение подключений (количество внутренних блоков, которое можно подключить к наружному блоку) отличается. Перед подключением изучите раздел «Технические данные» Общего каталога.
- Порядок переключения между основным блоком и вспомогательными блоками приведен в руководстве по установке пульта дистанционного управления.
- Цвета: BLK:Черный; RED:Красный; BLU:Синий; WHT:Белый; GRN:Зеленый; YLW:Желтый; BRN:коричневый; ORG:Оранжевый; PNK:Розовый

3D090351

11 Данные об уровне шума

11 - 1 Спектр звуковой мощности

FXSQ15A

Режим охлаждения

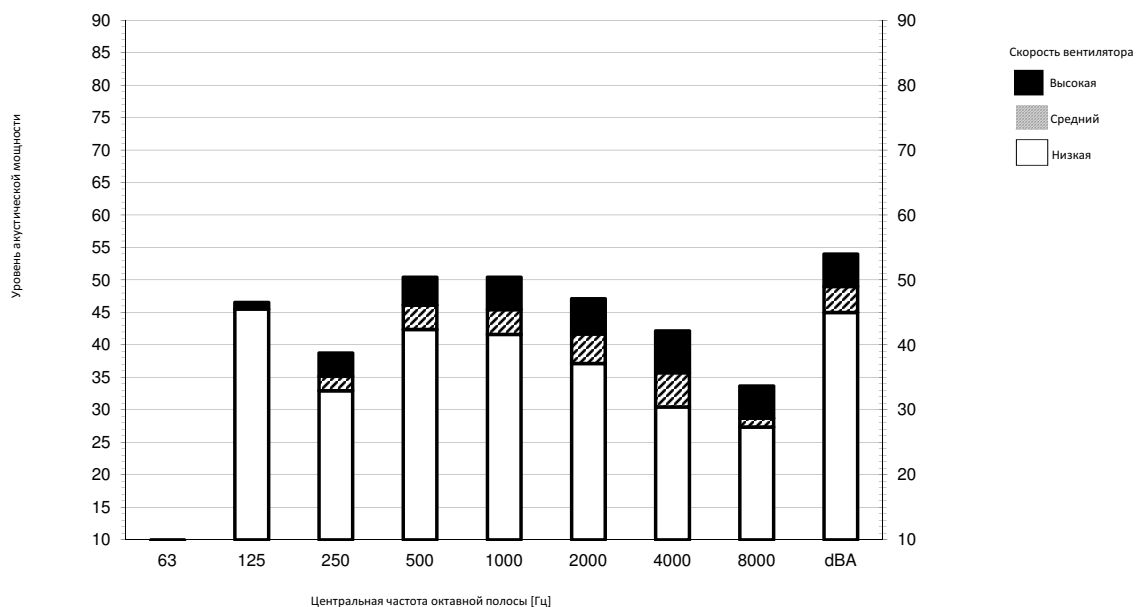

Примеч

1. dBA= уровень звуковой мощности по шкале A (шкала A по стандарту IEC).
2. Базовая акустическая интенсивность 0 дБ = 10E-6μW/m2
3. Измерения согласно стандарту ISO 3744

3D095590A

11 Данные об уровне шума

11 - 1 Спектр звуковой мощности

11

FXSQ20-25A

Режим охлаждения

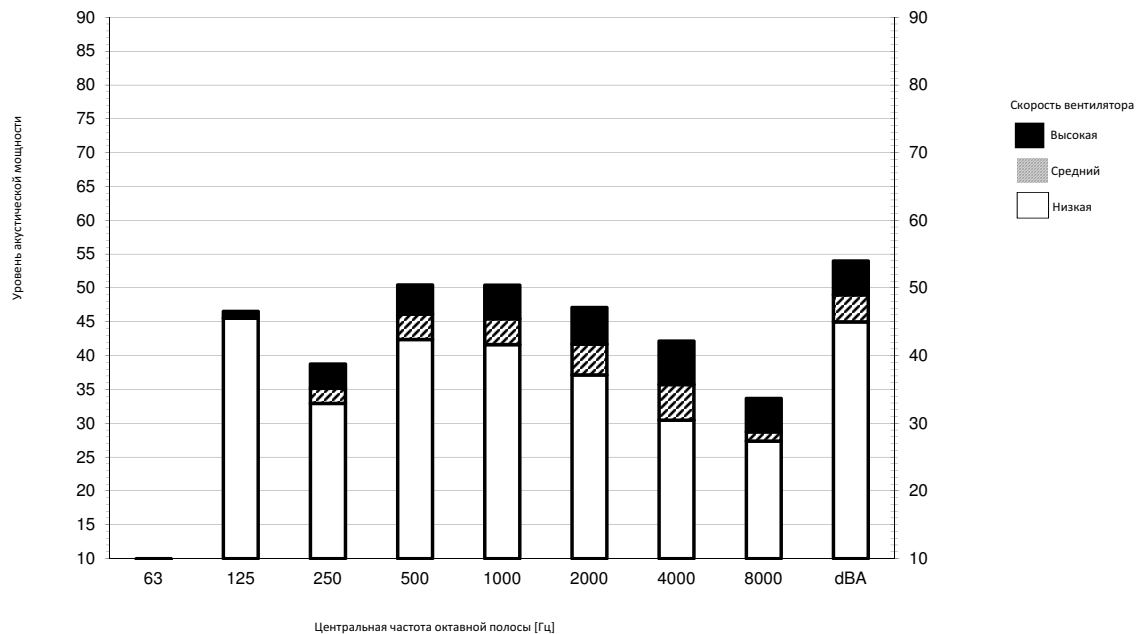

Примеч

1. dBA= уровень звуковой мощности по шкале A (шкала A по стандарту IEC).
2. Базовая акустическая интенсивность 0 дБ = 10E-6μW/m²
3. Измерения согласно стандарту ISO 3744

3D095591A

11 Данные об уровне шума

11 - 1 Спектр звуковой мощности

FXSQ32A

Режим охлаждения

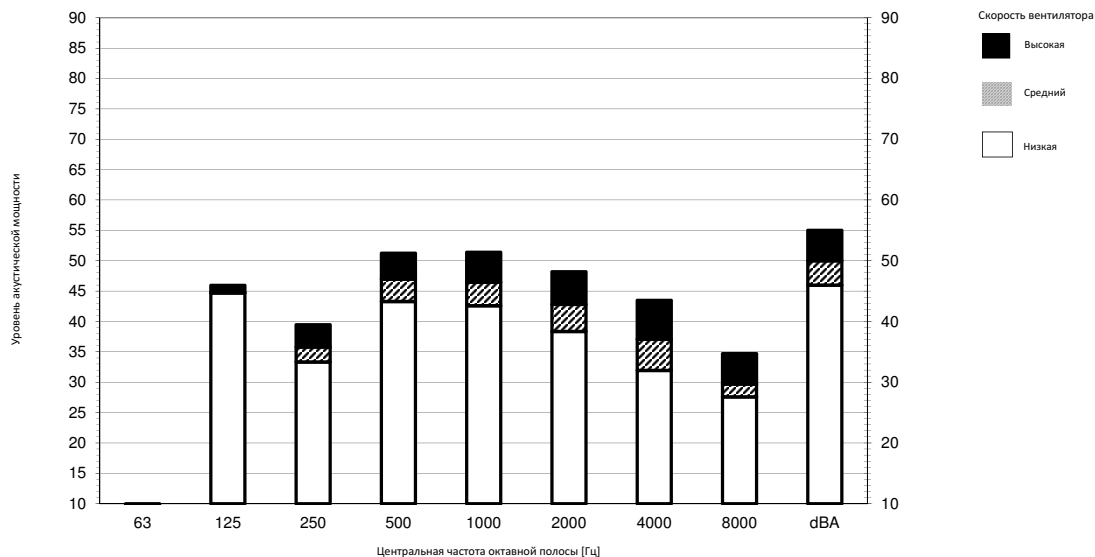

Примечание

1. dBA= уровень звуковой мощности по шкале A (шкала A по стандарту IEC).
2. Базовая акустическая интенсивность 0 дБ = 10E-6μW/m²
3. Измерения согласно стандарту ISO 3744

3D095592A

11 Данные об уровне шума

11 - 1 Спектр звуковой мощности

11

FXSQ40-50A

Режим охлаждения

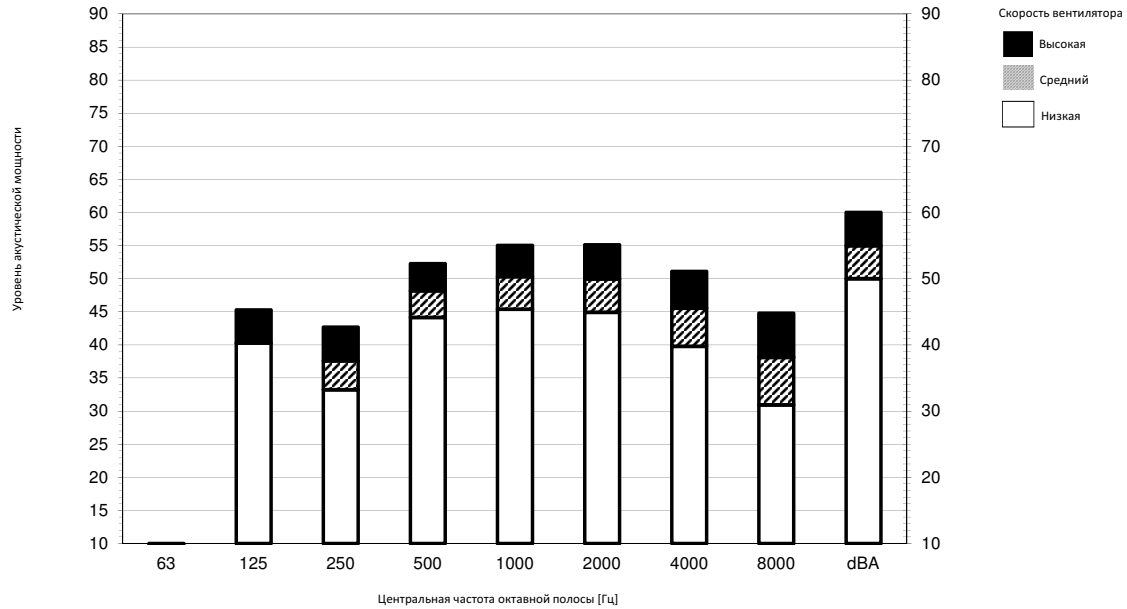

Примеч

1. dBA= уровень звуковой мощности по шкале A (шкала A по стандарту IEC).
2. Базовая акустическая интенсивность 0 дБ = 10E-6μW/m²
3. Измерения согласно стандарту ISO 3744

3D095579A

11 Данные об уровне шума

11 - 1 Спектр звуковой мощности

FXSQ63A

Режим охлаждения

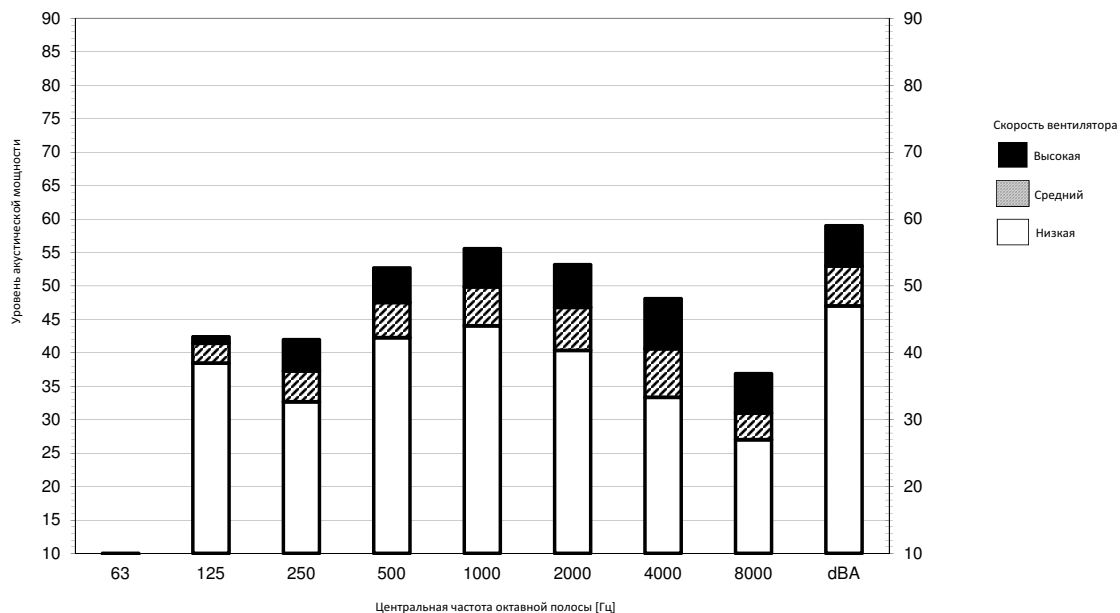

Примеч

1. dBA= уровень звуковой мощности по шкале A (шкала A по стандарту IEC).
2. Базовая акустическая интенсивность 0 дБ = 10E-6цW/m2
3. Измерения согласно стандарту ISO 3744

3D095593A

11 Данные об уровне шума

11 - 1 Спектр звуковой мощности

11

FXSQ80A

Режим охлаждения

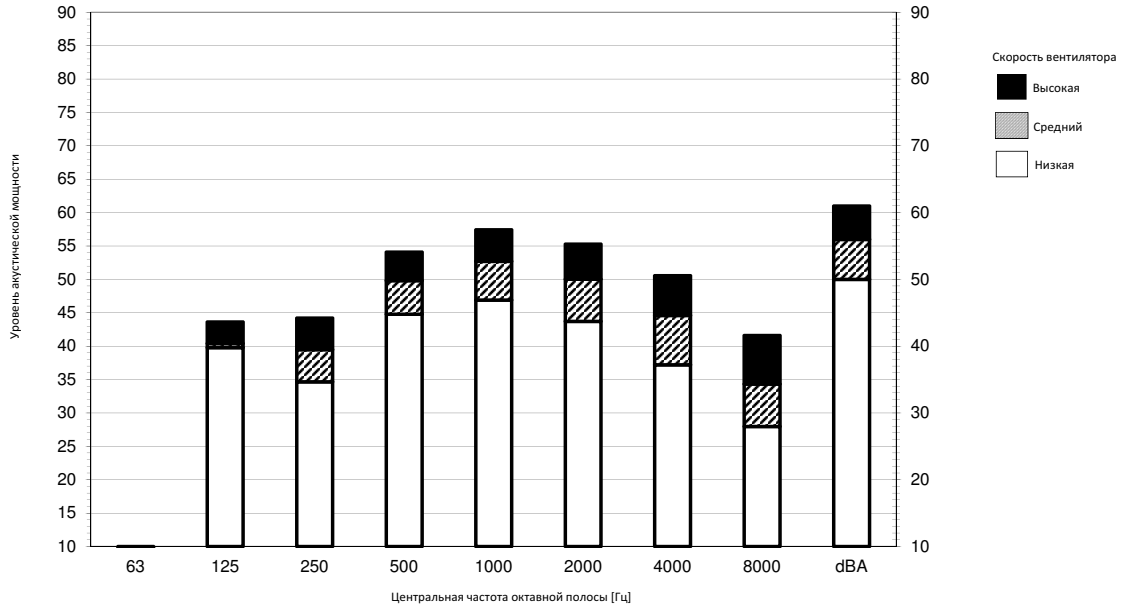

Примеч

1. dBA= уровень звуковой мощности по шкале A (шкала A по стандарту IEC).
2. Базовая акустическая интенсивность 0 дБ = 10E-6μW/m²
3. Измерения согласно стандарту ISO 3744

3D095594A

11 Данные об уровне шума

11 - 1 Спектр звуковой мощности

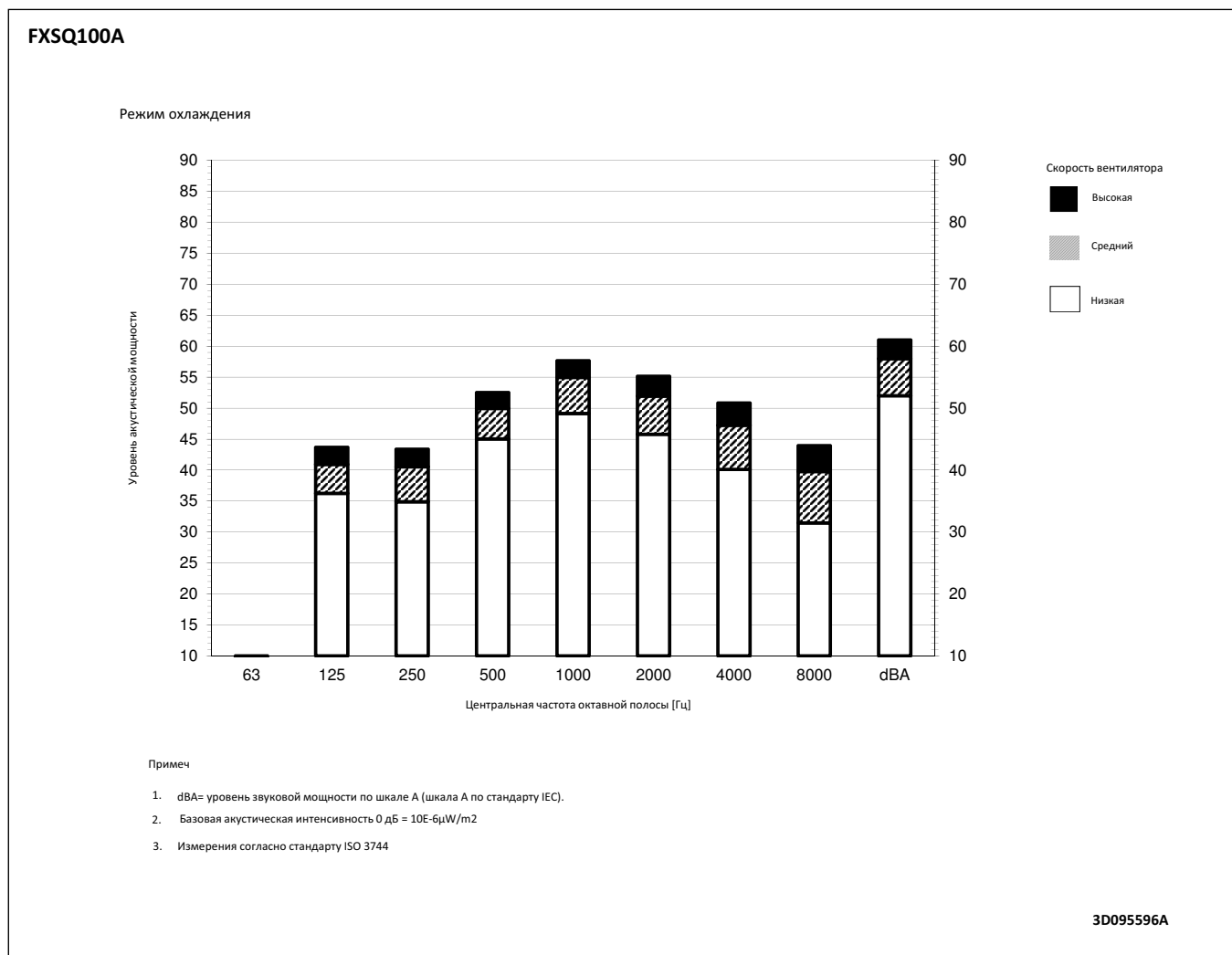

11 Данные об уровне шума

11 - 1 Спектр звуковой мощности

11

FXSQ125A

Режим охлаждения

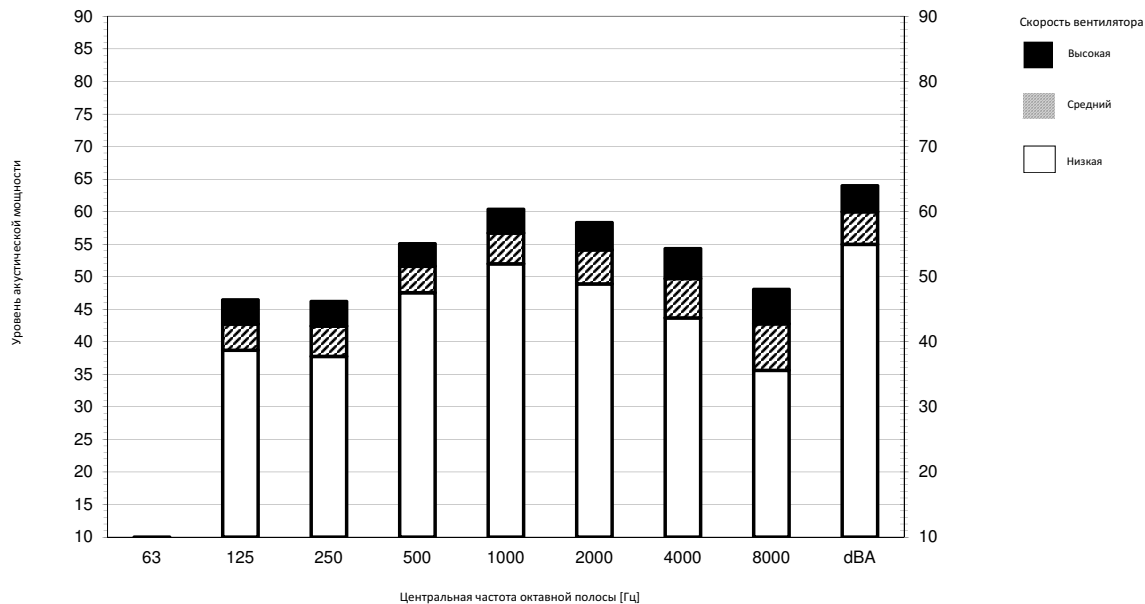

Примеч

1. Базовая акустическая интенсивность 0 дБ = 10E-6μW/m²
2. Измерения согласно стандарту ISO 3744

3D095597A

11 Данные об уровне шума

11 - 1 Спектр звуковой мощности

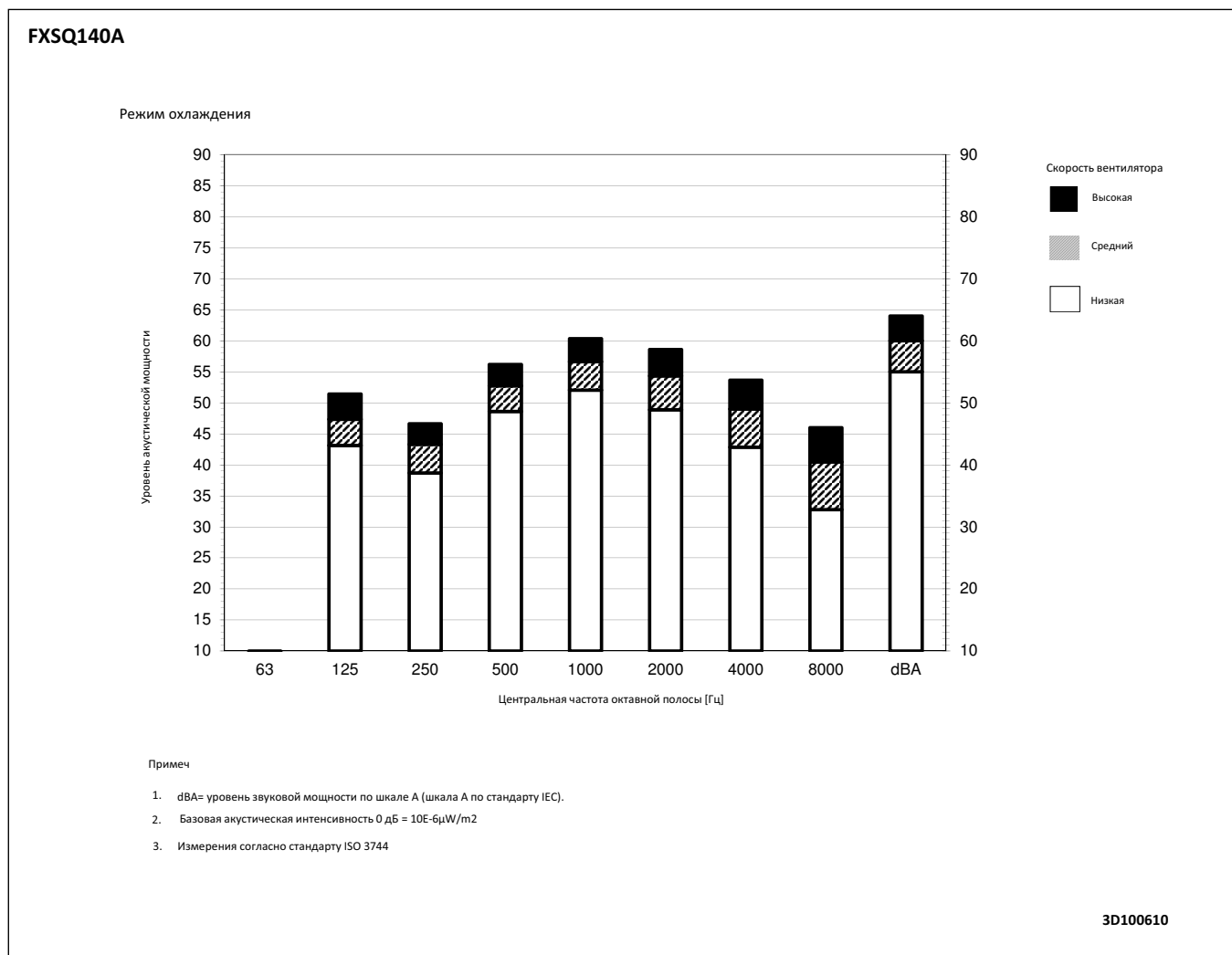

11 Данные об уровне шума

11 - 2 Спектр звукового давления

11

FXSQ125A

Режим охлаждения

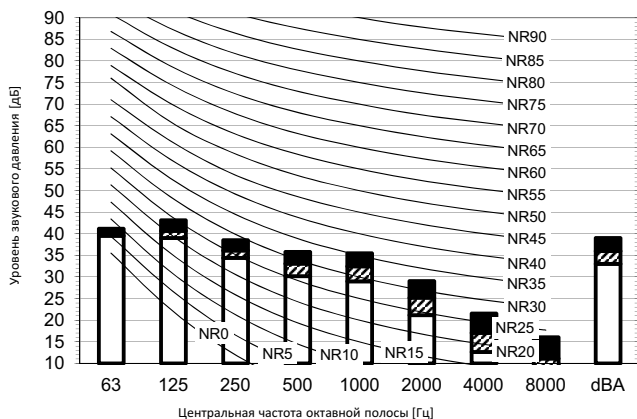

Режим нагрева

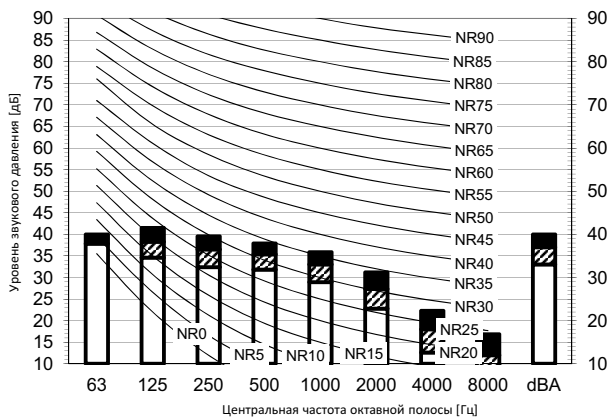

Обозначение

dBA= уровень звукового давления по шкале A (шкала A по стандарту IEC).

High-tap Medium-tap Low-tap

Местоположение микрофона

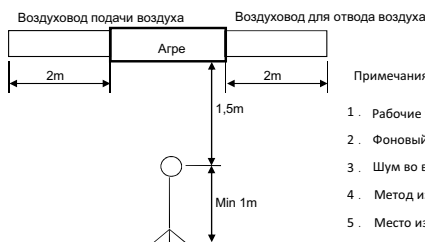

Примечания

1. Рабочие условия: электропитание 220-240 В / 220 В 50/60 Гц; стандарт JIS
2. Фоновый шум уже учтен.
3. Шум во время работы изменяется в зависимости от условий эксплуатации и условий окружающей среды.
4. Метод измерения шума в процессе работы соответствует JISC9612.
5. Место измерения: безэховая камера

3D095574A

FXSQ32A

Режим охлаждения

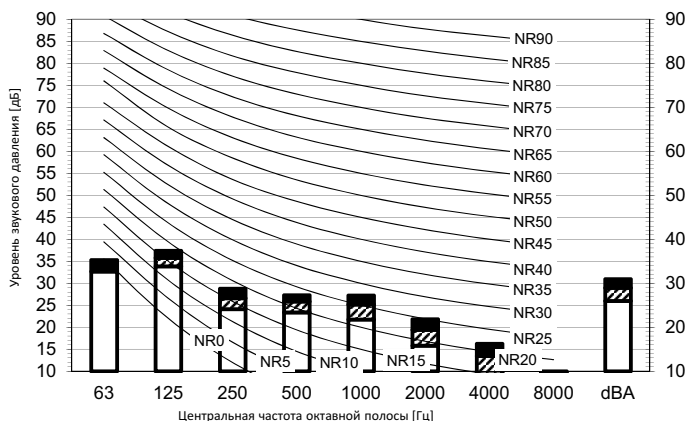

Режим нагрева

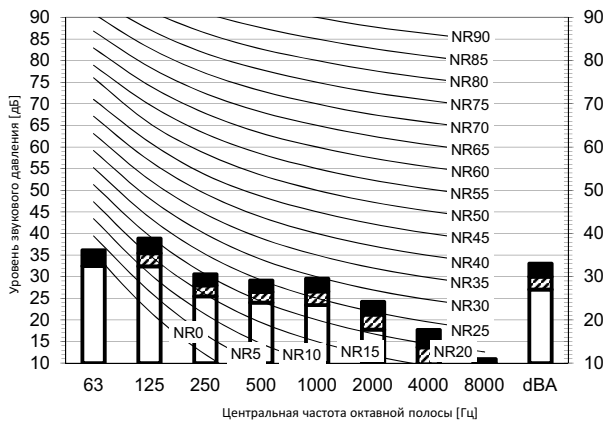

Обозначение

dBA= уровень звукового давления по шкале A (шкала A по стандарту IEC).

High-tap Medium-tap Low-tap

Местоположение микрофона

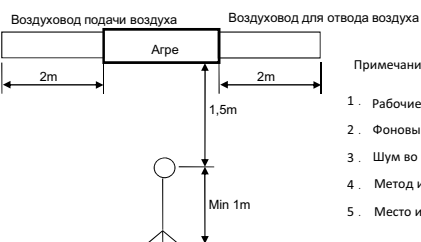

Примечания

1. Рабочие условия: электропитание 220-240 В / 220 В 50/60 Гц; стандарт JIS
2. Фоновый шум уже учтен.
3. Шум во время работы изменяется в зависимости от условий эксплуатации и условий окружающей среды.
4. Метод измерения шума в процессе работы соответствует JISC9612.
5. Место измерения: безэховая камера

3D095570A

11 Данные об уровне шума

11 - 2 Спектр звукового давления

FXSQ15A

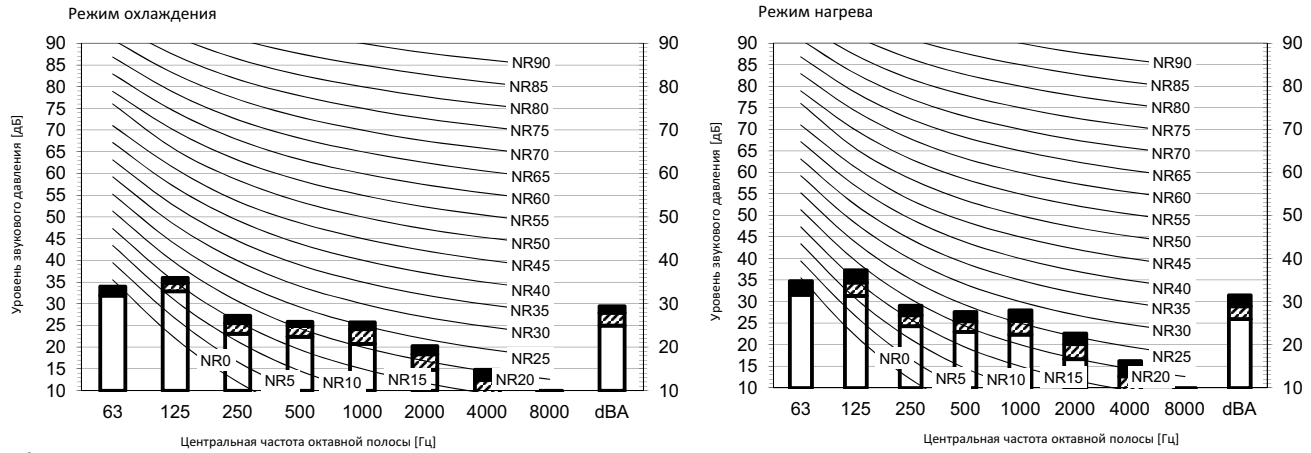

Обозначен
dBA= уровень звукового давления по шкале A (шкала A по стандарту IEC).
■ High-tap ▨ Medium-tap □ Low-tap

Местоположение микрофона

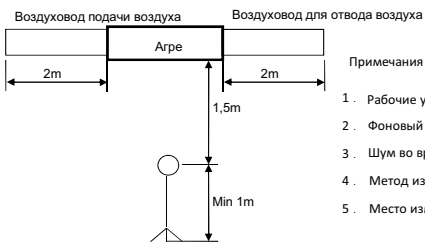

Примечания

1. Рабочие условия: электропитание 220-240 В / 220 В 50/60 Гц; стандарт JIS
2. Фоновый шум уже учтен.
3. Шум во время работы изменяется в зависимости от условий эксплуатации и условий окружающей среды.
4. Метод измерения шума в процессе работы соответствует JIS9612.
5. Место измерения: безэховая камера

3D095568A

FXSQ20-25A

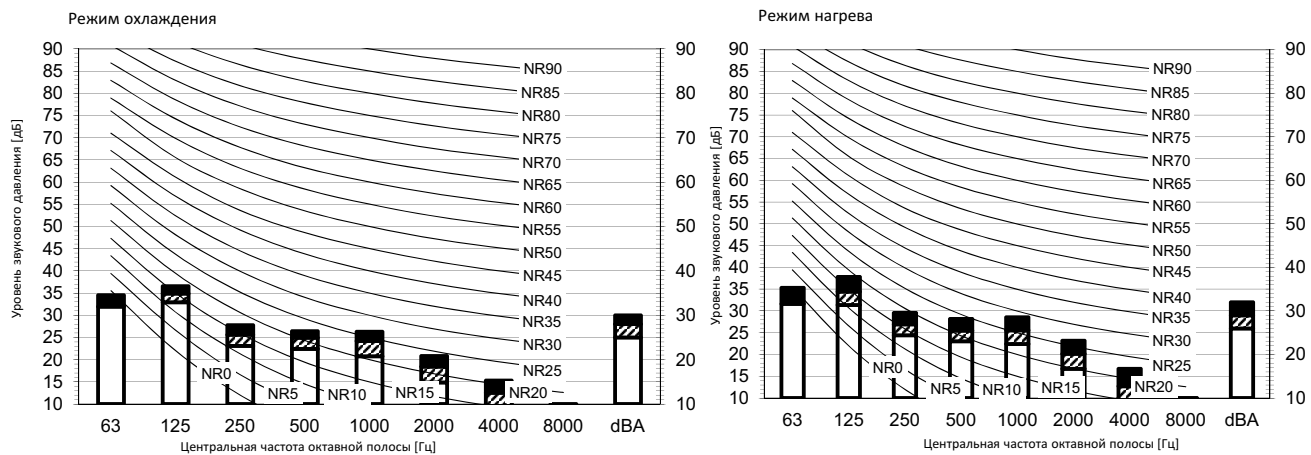

Обозначение
dBA= уровень звукового давления по шкале A (шкала A по стандарту IEC).
■ High-tap ▨ Medium-tap □ Low-tap

Местоположение микрофона

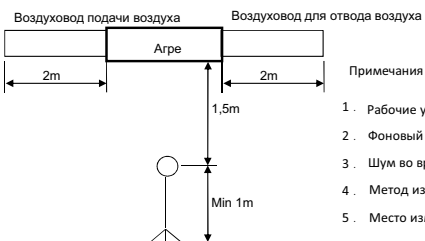

Примечания

1. Рабочие условия: электропитание 220-240 В / 220 В 50/60 Гц; стандарт JIS
2. Фоновый шум уже учтен.
3. Шум во время работы изменяется в зависимости от условий эксплуатации и условий окружающей среды.
4. Метод измерения шума в процессе работы соответствует JIS9612.
5. Место измерения: безэховая камера

3D095569A

11 Данные об уровне шума

11 - 2 Спектр звукового давления

11

FXSQ40-50A

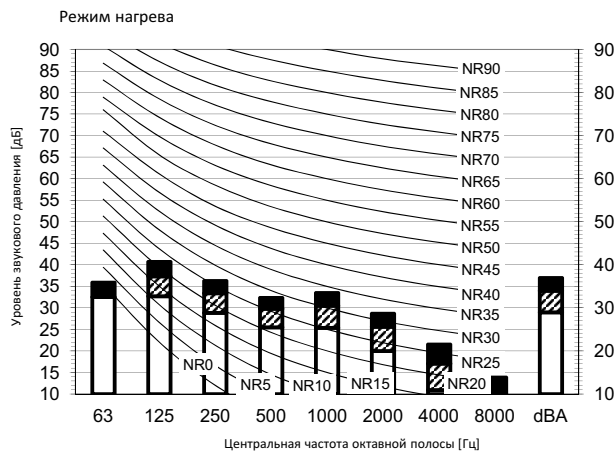
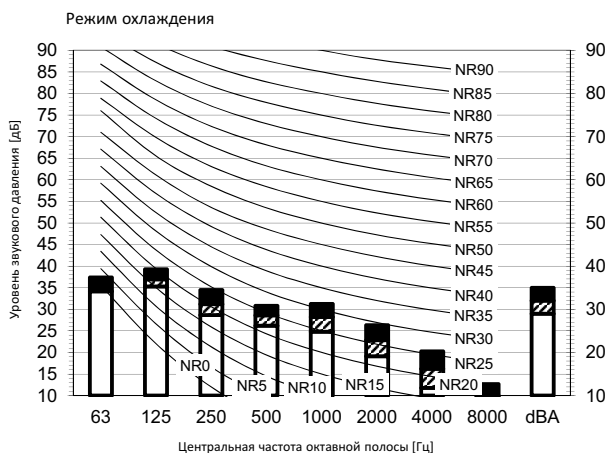

Обозначение

dBA- уровень звукового давления по шкале A (шкала A по стандарту IEC).

High-tap Medium-tap Low-tap

Местоположение микрофона

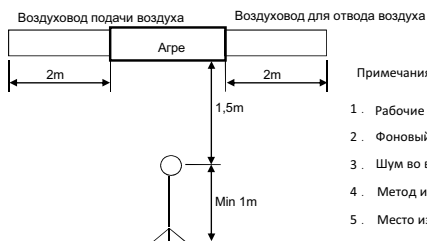

Примечания

1. Рабочие условия: электропитание 220-240 В / 220 В 50/60 Гц; стандарт JIS
2. Фоновый шум уже учтен.
3. Шум во время работы изменяется в зависимости от условий эксплуатации и условий окружающей среды.
4. Метод измерения шума в процессе работы соответствует JISC9612.
5. Место измерения: безэховая камера

3D095575A

FXSQ63A

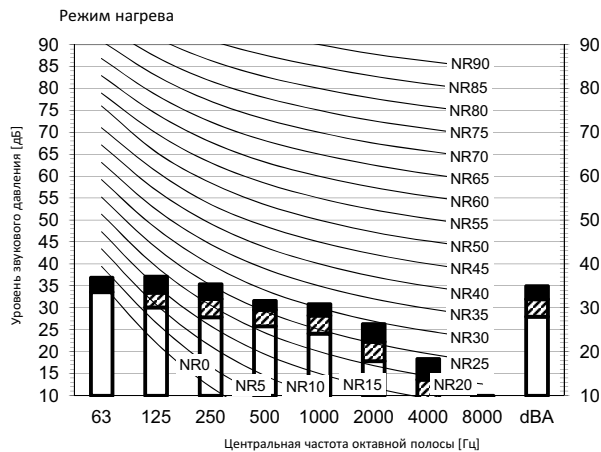
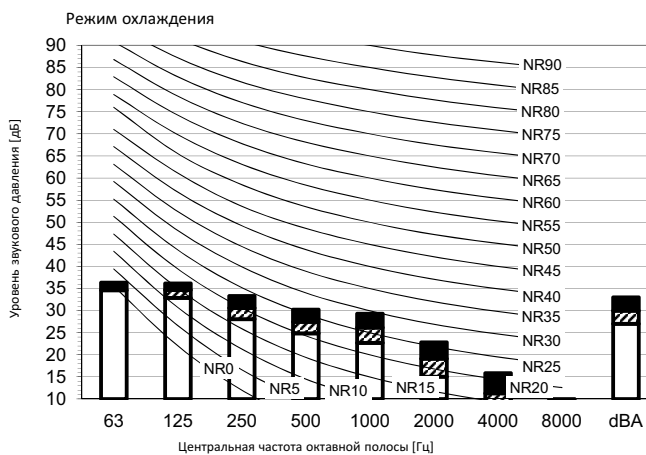

Обозначение

dBA- уровень звукового давления по шкале A (шкала A по стандарту IEC).

High-tap Medium-tap Low-tap

Местоположение микрофона

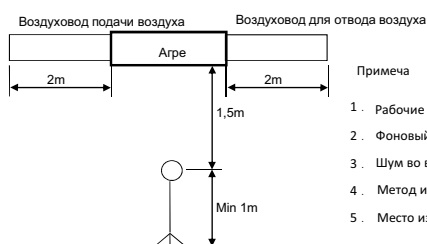

Примеч

1. Рабочие условия: электропитание 220-240 В / 220 В 50/60 Гц; стандарт JIS
2. Фоновый шум уже учтен.
3. Шум во время работы изменяется в зависимости от условий эксплуатации и условий окружающей среды.
4. Метод измерения шума в процессе работы соответствует JISC9612.
5. Место измерения: безэховая камера

3D095571A

11 Данные об уровне шума

11 - 2 Спектр звукового давления

FXSQ80A

Режим охлаждения

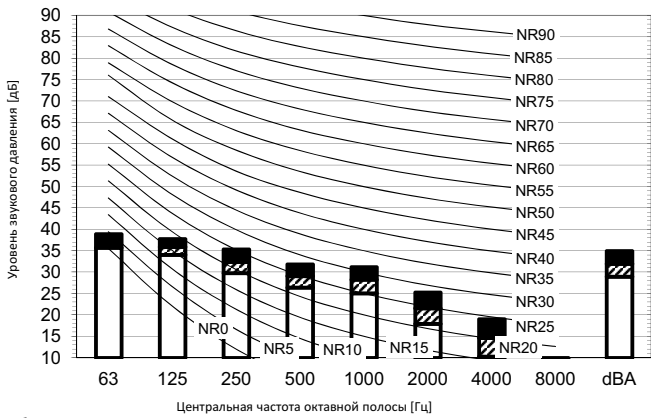

Режим нагрева

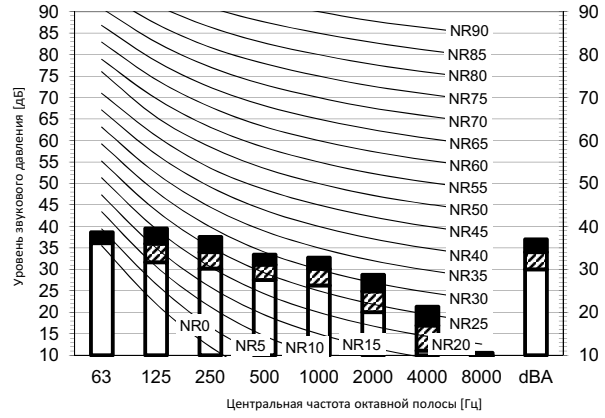

Обозначение

dBA= уровень звукового давления по шкале A (шкала A по стандарту IEC).

High-tap Medium-tap Low-tap

Местоположение микрофона

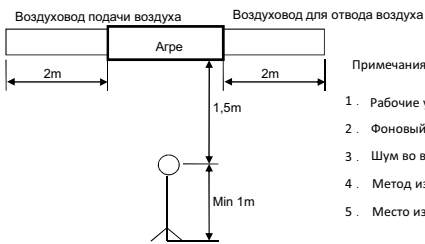

Примечания

1. Рабочие условия: электропитание 220-240 В / 220 В 50/60 Гц; стандарт JIS
2. Фоновый шум уже учтен.
3. Шум во время работы изменяется в зависимости от условий эксплуатации и условий окружающей среды.
4. Метод измерения шума в процессе работы соответствует JISC9612.
5. Место измерения: безэховая камера

3D095572A

FXSQ100A

Режим охлаждения

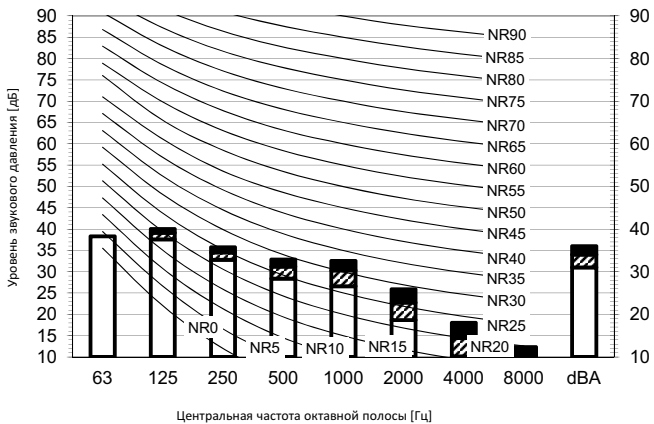

Режим нагрева

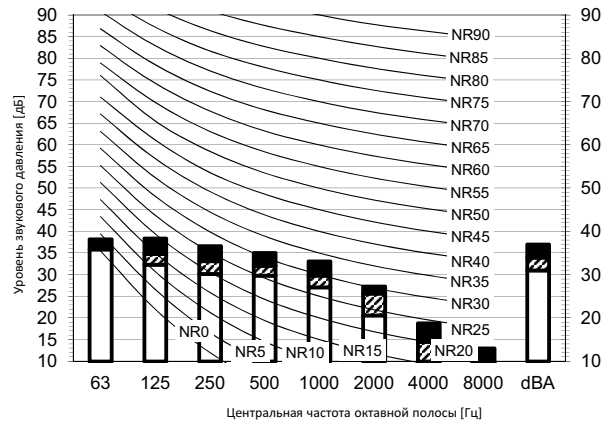

Обозначение

dBA= уровень звукового давления по шкале A (шкала A по стандарту IEC).

High-tap Medium-tap Low-tap

Местоположение микрофона

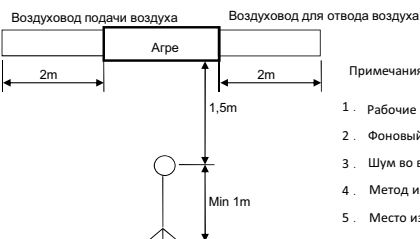

Примечания

1. Рабочие условия: электропитание 220-240 В / 220 В 50/60 Гц; стандарт JIS
2. Фоновый шум уже учтен.
3. Шум во время работы изменяется в зависимости от условий эксплуатации и условий окружающей среды.
4. Метод измерения шума в процессе работы соответствует JISC9612.
5. Место измерения: безэховая камера

3D095573A

11 Данные об уровне шума

11 - 2 Спектр звукового давления

11

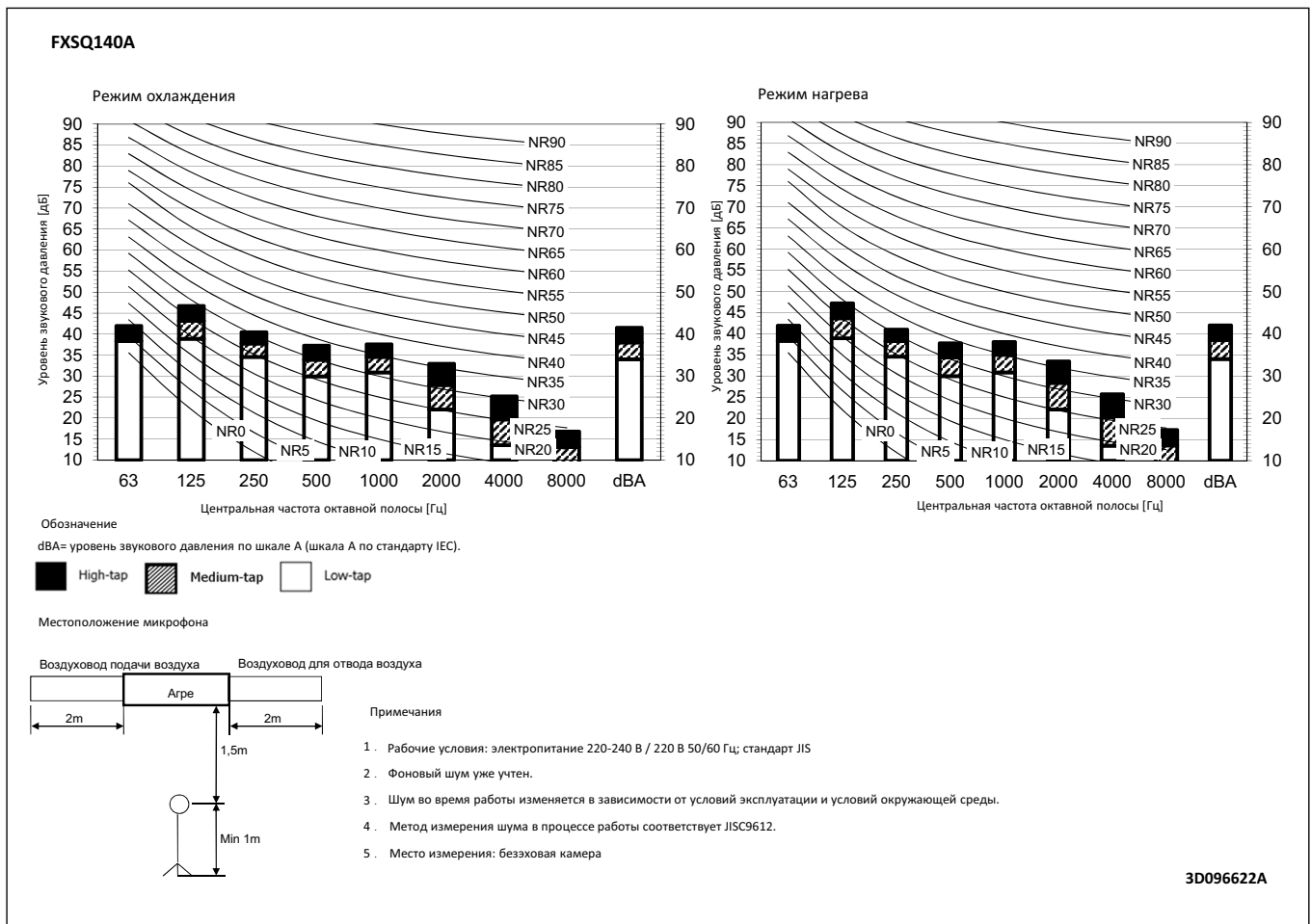

12 Характеристики вентилятора

12 - 1 Характеристики вентилятора

FXSQ15A

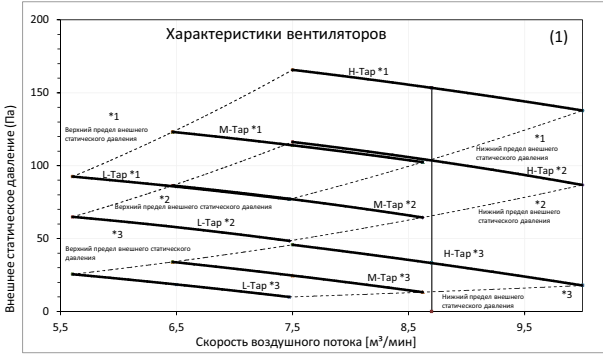

Отметка	ESP [Pa]
*1	150
*2	100
*3	50

Характеристики вентиляторов
Местная настройка с помощью пульта дистанционного

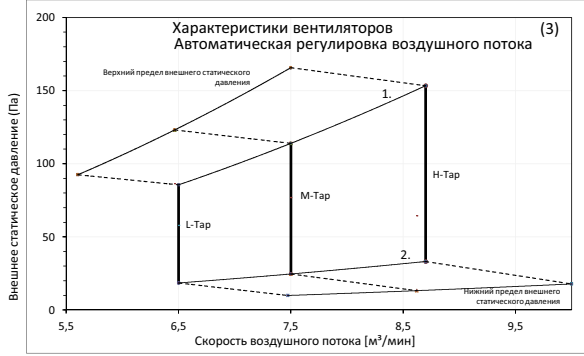

1. Верхний предел внешнего статического давления при автоматической регулировке
2. Нижний предел внешнего статического давления при автоматической регулировке

Примечания
1. Характеристики вентилятора показаны для режима "только вентилятор".
2. ESP: Внешнее статическое давление

3D096999

FXSQ20-25A

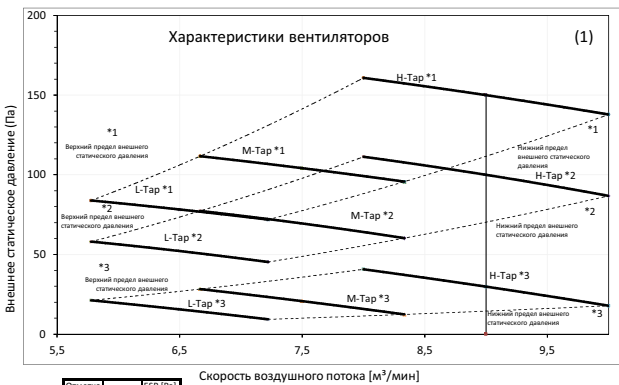

Отметка	ESP [Pa]
*1	150
*2	100
*3	50

Характеристики вентиляторов
Местная настройка с помощью пульта дистанционного

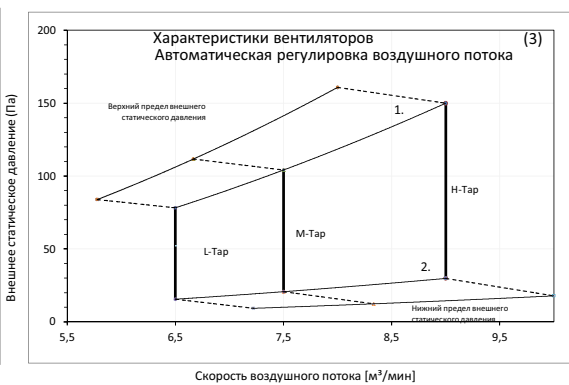
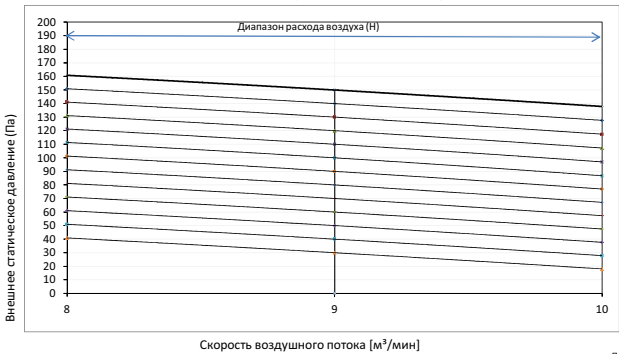

1. Верхний предел внешнего статического давления при автоматической регулировке
2. Нижний предел внешнего статического давления при автоматической регулировке

Примечания
1. Характеристики вентилятора показаны для режима "только вентилятор".
2. ESP: Внешнее статическое давление

3D095680A

12 Характеристики вентилятора

12 - 1 Характеристики вентилятора

12

FXSQ32A

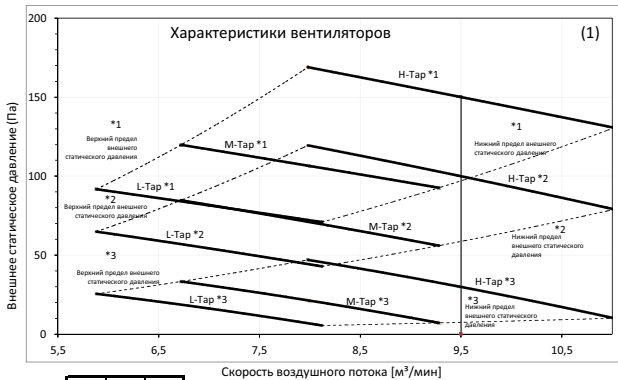

Отметка	ESP (Pa)
*1	MAX 150
*2	STD 100
*3	STD 30

Характеристики вентиляторов
Местная настройка с помощью пульта дистанционного

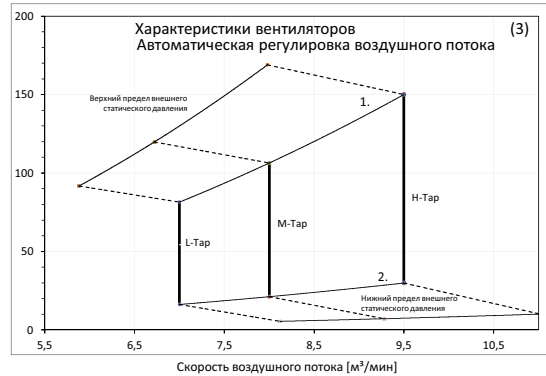
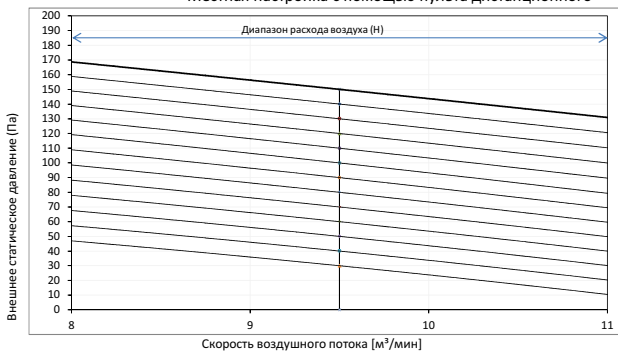

1. Верхний предел внешнего статического давления при автоматической регулировке
2. Нижний предел внешнего статического давления при автоматической регулировке

Примечания

1. Характеристики вентилятора показаны для режима "только вентилятор".
2. ESP: Внешнее статическое давление

3D095681A

FXSQ40A

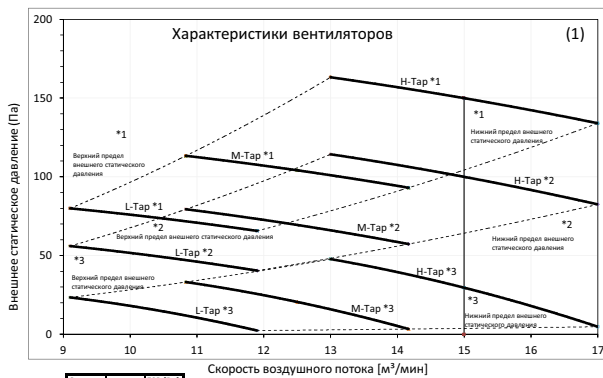

Отметка	ESP (Pa)
*1	MAX 150
*2	STD 100
*3	STD 30

Характеристики вентиляторов
Местная настройка с помощью пульта дистанционного

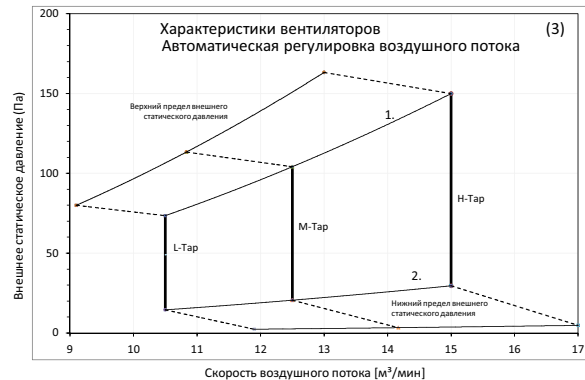
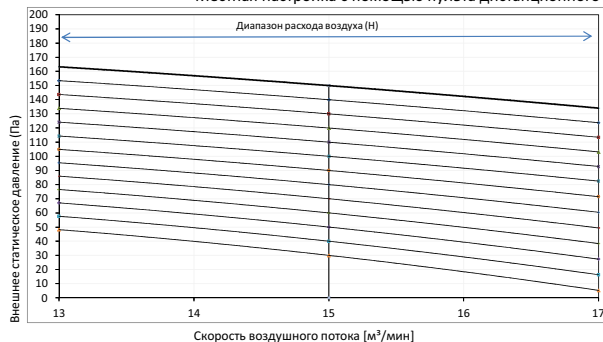

1. Верхний предел внешнего статического давления при автоматической регулировке
2. Нижний предел внешнего статического давления при автоматической регулировке

Примечания

1. Характеристики вентилятора показаны для режима "только вентилятор".
2. ESP: Внешнее статическое давление

3D095682A

12 Характеристики вентилятора

12 - 1 Характеристики вентилятора

FXSQ50A

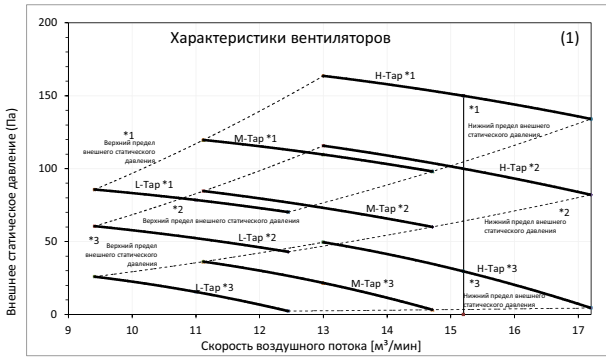

Отметка	ESP [Pa]
*1	MAX 150
*2	100
*3	STD 30

Характеристики вентиляторов
Местная настройка с помощью пульта дистанционного (2)

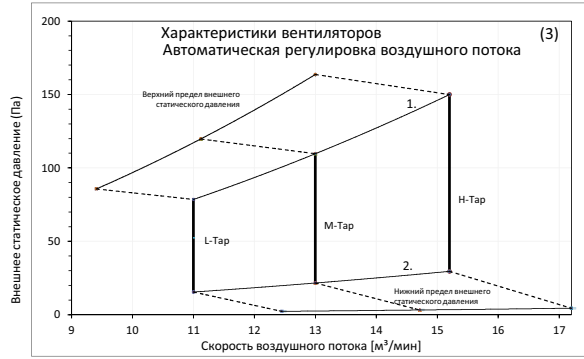
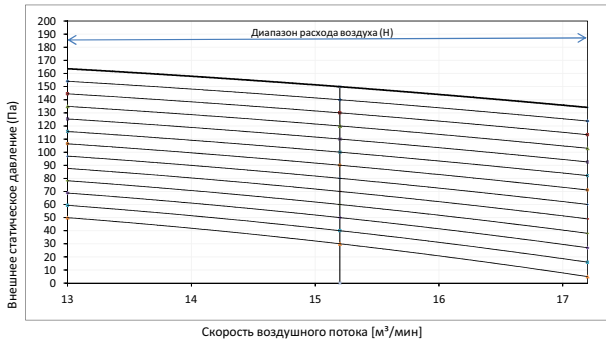

1. Верхний предел внешнего статического давления при автоматической регулировке
2. Нижний предел внешнего статического давления при автоматической регулировке

Примечания
1. Характеристики вентилятора показаны для режима "только вентилятор".
2. ESP: Внешнее статическое давление

3D095688A

FXSQ63A

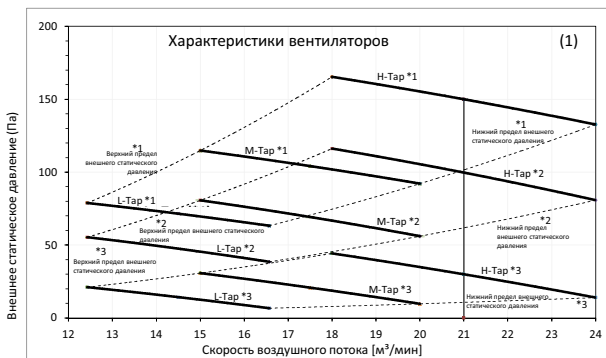

Отметка	ESP [Pa]
*1	MAX 150
*2	100
*3	STD 30

Характеристики вентиляторов
Местная настройка с помощью пульта дистанционного (2)

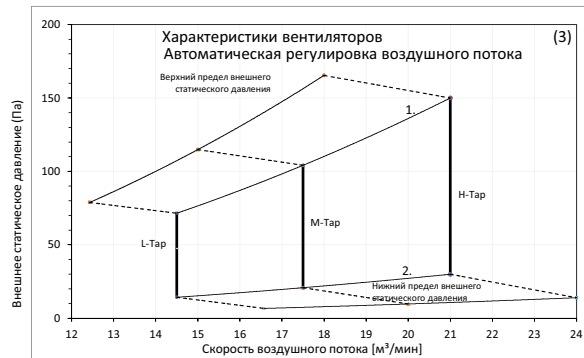
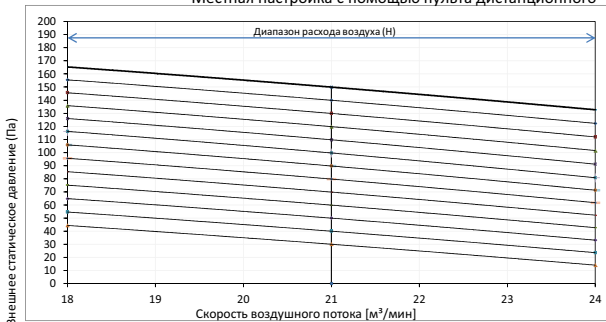

1. Верхний предел внешнего статического давления при автоматической регулировке
2. Нижний предел внешнего статического давления при автоматической регулировке

Примечания
1. Характеристики вентилятора показаны для режима "только вентилятор".
2. ESP: Внешнее статическое давление

3D095690A

12 Характеристики вентилятора

12 - 1 Характеристики вентилятора

12

FXSQ80A

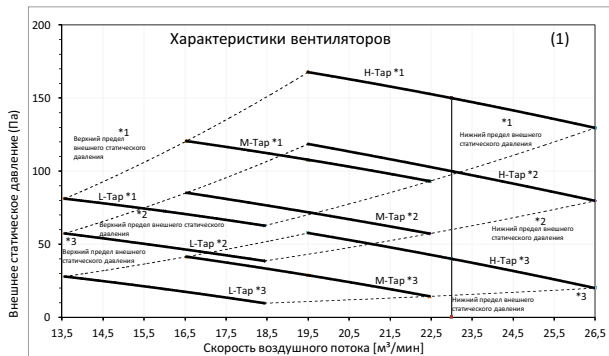

Отметка	ESP (Pa)
*1	MAX 150
*2	100
*3	STD 40

Характеристики вентиляторов
Местная настройка с помощью пульта дистанционного

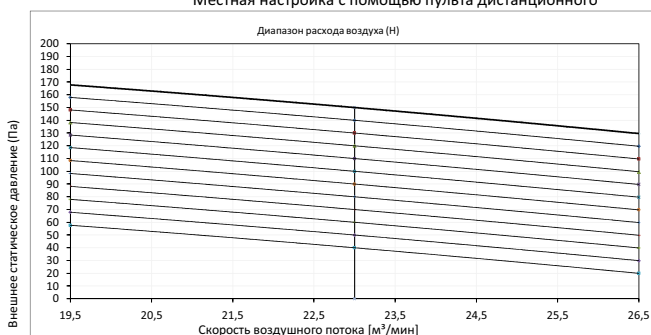

1. Верхний предел внешнего статического давления при автоматической регулировке
2. Нижний предел внешнего статического давления при автоматической регулировке

- Примечания
1. Характеристики вентилятора показаны для режима "только вентилятор".
 2. ESP: Внешнее статическое давление

3D095692A

FXSQ100A

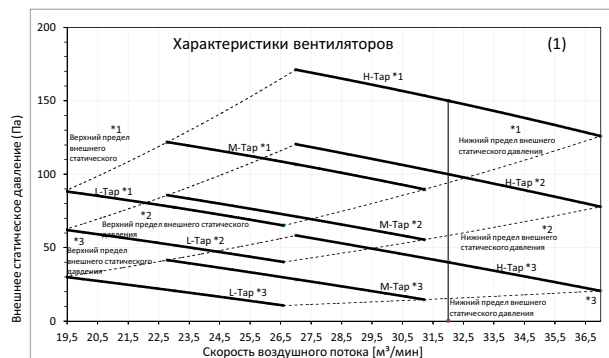

Отметка	ESP (Pa)
*1	MAX 150
*2	100
*3	STD 40

Характеристики вентиляторов
Местная настройка с помощью пульта дистанционного

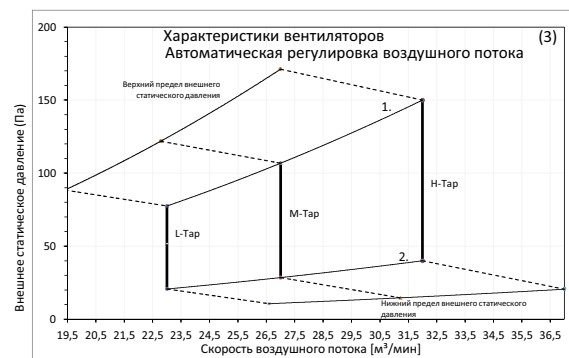
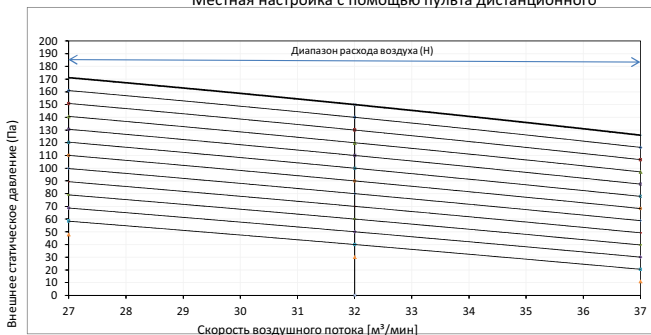

1. Верхний предел внешнего статического давления при автоматической регулировке
2. Нижний предел внешнего статического давления при автоматической регулировке

- Примечания
1. Характеристики вентилятора показаны для режима "только вентилятор".
 2. ESP: Внешнее статическое давление

3D095696A

12 Характеристики вентилятора

12 - 1 Характеристики вентилятора

FXSQ125A

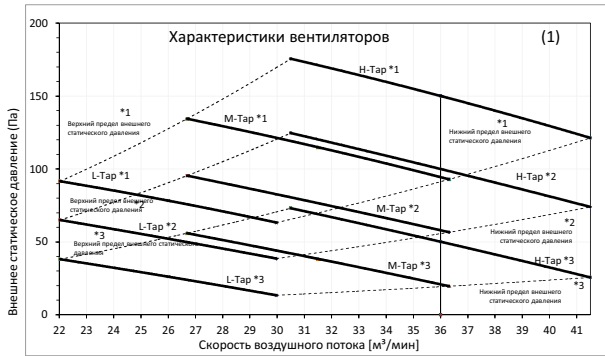

Отметка	ESP [Pa]
*1	MAX 150
*2	STD 100
*3	50

Характеристики вентиляторов
Местная настройка с помощью пульта дистанционного

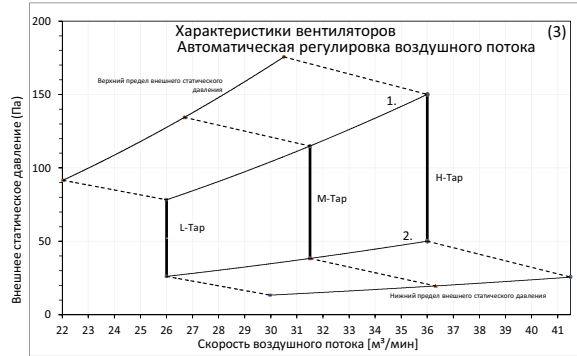
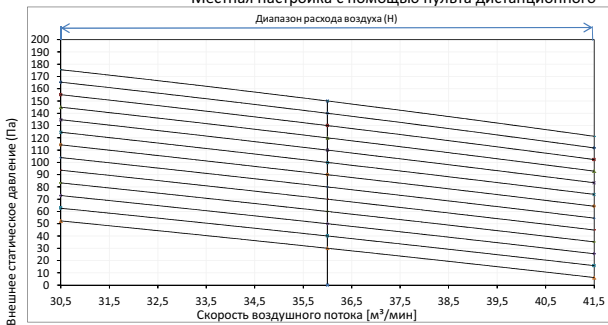

1. Верхний предел внешнего статического давления при автоматической регулировке
2. Нижний предел внешнего статического давления при автоматической регулировке

Примечания
1. Характеристики вентилятора показаны для режима "только вентилятор".
2. ESP: Внешнее статическое давление

3D095697A

FXSQ140A

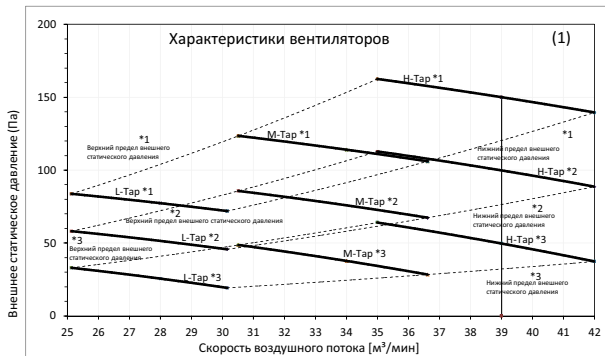

Отметка	ESP [Pa]
*1	MAX 150
*2	STD 100
*3	50

Характеристики вентиляторов
Местная настройка с помощью пульта дистанционного

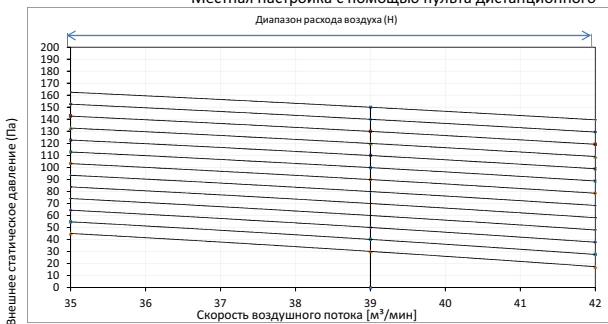

1. Верхний предел внешнего статического давления при автоматической регулировке
2. Нижний предел внешнего статического давления при автоматической регулировке

Примечания
1. Характеристики вентилятора показаны для режима "только вентилятор".
2. ESP: Внешнее статическое давление

3D096688A

13 Установка

13 - 1 Способ монтажа

13

FXSQ-A

Способы монтажа

Воздухозабор с зад
ней стороны

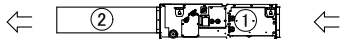

Потолочный
возврат

Воздухозабор с нижне
й стороны

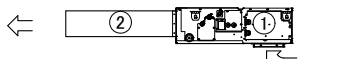

Потолочный
возврат

Воздухозабор с зад
ней стороны

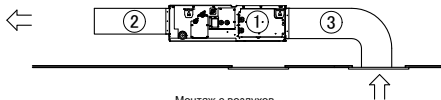

Монтаж с воздухово
дом

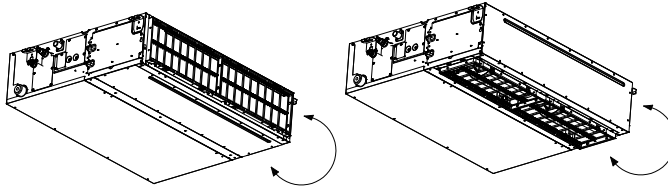

Простое изменение для перехода от всасывания с задней
стороны к всасыванию с нижней стороны

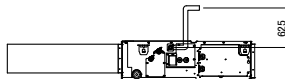

Высота выпускной трубы дренажного н
асоса

Номер	Описание	
①	Внутренний агрегат	
②	Воздуховод для отвода воздуха	Оборудование, приобретаемое отдельно
③	Воздуховод подачи воздуха	Оборудование, приобретаемое отдельно

3D094912A



Daikin Europe N.V. Naamloze Vennootschap - Zandvoordestraat 300, B-8400 Oostende - Belgium - www.daikin.eu - BE 0412 120 336 - RPR Oostende

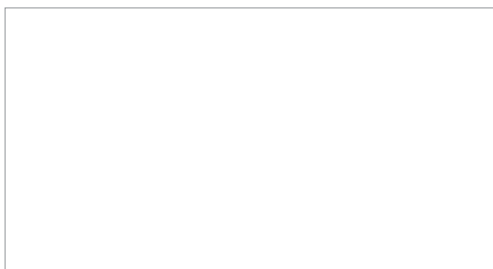

EEDRU16 11/16



Настоящий буклет составлен только для справочных целей и не является предложением, обязательным для выполнения компанией Daikin Europe N.V. Его содержание составлено компанией Daikin Europe N.V. на основании сведений, которыми она располагает. Компания не дает прямую или связанную гарантию относительно полноты, точности, надежности или соответствия конкретной цели ее содержания, а также продуктов и услуг, представленных в нем. Технические характеристики могут быть изменены без предварительного уведомления. Компания Daikin Europe N.V. отказывается от какой-либо ответственности за прямые или косвенные убытки, понимаемые в самом широком смысле, вытекающие из прямого или косвенного использования и/или трактовки данного буклета. На все содержание распространяется авторское право Daikin Europe N.V.