

**VRV SYSTEM****Air Conditioners**

English

Deutsch

Français

Español

Italiano

Ελληνικά

Nederlands

Portugues

Русский

Türkçe

MODELS  
(4-Way Blow Ceiling Suspended type)

**FXUQ71AVEB**  
**FXUQ100AVEB**

CAREFULLY READ THESE INSTRUCTIONS BEFORE INSTALLATION.  
KEEP THIS MANUAL IN A HANDY PLACE FOR FUTURE REFERENCE.

LESEN SIE DIESE HINWEISE VOR DER INSTALLATION SORGFÄLTIG DURCH.  
BEWAHREN SIE DIESE ANLEITUNG AN EINEM LEICHT ZUGÄNGLICHEN ORT FÜR  
SPÄTERES NACHSCHLAGEN AUF.

VEUILLEZ LIRE ATTENTIVEMENT CES INSTRUCTIONS AVANT L'INSTALLATION.  
CONSERVEZ CE MANUEL EN LIEU SÛR POUR POUVOIR VOUS Y REPORTER ULTÉRI-  
EUREMENT.

LEA DETENIDAMENTE ESTAS INSTRUCCIONES ANTES DE LA INSTALACIÓN  
CONSERVE ESTE MANUAL PARA POSIBLES CONSULTAS FUTURAS.

PRIMA DELL'INSTALLAZIONE, LEGGERE ATTENTAMENTE LE PRESENTI ISTRUZIONI.  
CONSERVARE IL PRESENTE MANUALE IN UN LUOGO FACILMENTE ACCESSIBILE PER  
RIFERIMENTO FUTURO.

ΔΙΑΒΑΣΤΕ ΠΡΟΣΕΚΤΙΚΑ ΑΥΤΕΣ ΤΙΣ ΟΔΗΓΙΕΣ ΠΡΙΝ ΤΗΝ ΕΓΚΑΤΑΣΤΑΣΗ  
ΦΥΛΑΞΤΕ ΑΥΤΟ ΤΟ ΕΓΧΕΙΡΙΔΙΟ ΣΕ ΒΟΛΙΚΟ ΜΕΡΟΣ ΓΙΑ ΜΕΛΛΟΝΤΙΚΗ ΑΝΑΦΟΡΑ.

LEES DEZE INSTRUCTIES ZOGVULDIG DOOR VOORDAT MET DE INSTALLATIE WORDT  
BEGONNEN.

BEWAAR DEZE HANDLEIDING VOOR TOEKOMSTIG GEBRUIK OP EEN GESCHIKTE  
PLAATS ONDER HANDBEREIK.

LEIA ATENTAMENTE ESTAS INSTRUÇÕES ANTES DA INSTALAÇÃO.  
MANTENHA ESTE MANUAL NUM LOCAL DE FÁCIL ACESSO PARA CONSULTA.

ПЕРЕД УСТАНОВКОЙ ВНИМАТЕЛЬНО ПРОЧИТАЙТЕ ДАННЫЕ ИНСТРУКЦИИ.  
ХРАНИТЕ ДАННОЕ РУКОВОДСТВО В ЛЕГКО ДОСТУПНОМ МЕСТЕ ДЛЯ ЕГО  
ПОСЛЕДУЮЩЕГО ИСПОЛЬЗОВАНИЯ.

MONTAJDAN ÖNCE BU YÖNERGELERİ DİKKATLİCE OKUYUN  
DANA SONRA BAKMAK ÜZERE BU KILAVUZU SAKLAYIN

## СОДЕРЖАНИЕ

1. МЕРЫ ПРЕДОСТОРОЖНОСТИ.....	1
2. ПОДГОТОВКА К МОНТАЖУ .....	2
3. ВЫБОР МЕСТА УСТАНОВКИ .....	4
4. ПОДГОТОВИТЕЛЬНЫЕ МЕРОПРИЯТИЯ ПЕРЕД МОНТАЖОМ .....	5
5. УСТАНОВКА ВНУТРЕННЕГО БЛОКА .....	8
6. РАБОТЫ С ТРУБОПРОВОДОМ ДЛЯ ХЛАДАГЕНТА ..	9
7. РАБОТА С ДРЕНАЖНЫМ ТРУБОПРОВОДОМ .....	12
8. РАБОТА С ЭЛЕКТРИЧЕСКОЙ ПРОВОДКОЙ .....	15
9. УСТАНОВКА УГЛОВОЙ КРЫШКИ · РЕШЕТКА ВОЗДУХОЗАБОРНИКА .....	20
10. НАСТРОЙКА НА МЕСТЕ И ПРОВЕРКА .....	21
11. СХЕМА ЭЛЕКТРИЧЕСКОГО МОНТАЖА.....	22

Оригинальные инструкции написаны на английском языке. Текст на всех других языках является переводом с оригинала инструкций.

## 1. МЕРЫ ПРЕДОСТОРОЖНОСТИ

Следует соблюдать данные “МЕРЫ ПРЕДОСТОРОЖНОСТИ”:

Данный продукт относится к категории “электроприборов, не предназначенных для общего пользования”.

Данное устройство относится к классу А. В жилых помещениях данное устройство может стать причиной радиопомех, в случае чего пользователю необходимо будет принять соответствующие меры.

В данном руководстве все меры предосторожности разделены на ПРЕДУПРЕЖДЕНИЯ и ПРЕДОСТЕРЕЖЕНИЯ.

Следует соблюдать все меры предосторожности, описанные ниже: Все они важны для обеспечения безопасности.

**⚠ ПРЕДУПРЕЖДЕНИЕ** ..... Указывает на потенциально опасную ситуацию, при возникновении которой возможна смерть или получение серьезных травм.

**⚠ ПРЕДОСТЕРЕЖЕНИЕ**.... Указывает на потенциально опасную ситуацию, при возникновении которой возможно получение травм легкой и средней степени тяжести. Данный значок может также использоваться для предупреждения о небезопасных действиях.

- После монтажа следует протестировать кондиционер и проверить его исправность. Проинструктируйте пользователя относительно эксплуатации и очистки внутреннего блока в соответствии с руководством по эксплуатации. Попросите пользователя хранить данное руководство и руководство по эксплуатации в легкодоступном месте для его последующего использования.

— **⚠ ПРЕДУПРЕЖДЕНИЕ** —

- За выполнением монтажных работ обращайтесь к своему местному дилеру или к квалифицированному персоналу. Неправильная установка может стать причиной неисправности, протечки воды, поражения электрическим током и возгорания.
- Выполните установку устройства в соответствии с руководством по монтажу. Неправильная установка может стать причиной неисправности, протечки воды, поражения электрическим током и возгорания.
- Для получения информации о необходимых действиях в случае утечки хладагента обратитесь к своему дилеру. Если кондиционер устанавливается в небольшом помещении, необходимо принять надлежащие меры к тому, чтобы количество любого вытекшего хладагента не превысило предельно допустимую концентрацию даже при его утечке. В противном случае возможны несчастные случаи в связи с недостатком кислорода.
- Следите за тем, чтобы для монтажных работ использовались только указанные детали и принадлежности. Несоблюдение правил использования указанных деталей может привести к падению кондиционера, утечке воды, электрическому удару, возгоранию и т.п.
- Устанавливайте кондиционер на основании, способном выдержать его массу. В случае недостаточной прочности основания кондиционер может упасть и стать причиной травм. Кроме того, это может стать причиной вибрации внутренних блоков и неприятного дребезжания.
- Выполняйте указанные установочные работы с учетом сильных ветров, тайфунов или землетрясений. Неправильная установка может стать причиной аварийной ситуации, такой как падение кондиционера.
- Убедитесь, что все электротехнические работы выполнены квалифицированным персоналом в соответствии с действующим законодательством (примечание 1) и данным руководством по монтажу, а блоки подключены к отдельной цепи питания. Кроме того, даже если провода короткие, следует использовать провода достаточной длины. Не следует подключать дополнительные провода в качестве удлинителей. Недостаточная мощность цепи подачи питания или неправильно выполненная схема проводки могут привести к поражению электрическим током или возгоранию. (примечание 1) действующее законодательство означает “все международные, национальные и местные директивы, законодательные акты, нормативы и/или коды, относящиеся и применимые к определенным продуктам или сферам деятельности”.
- Выполните заземление кондиционера. Не подсоединяйте заземляющий провод к газовым или водопроводным трубам, громоотводам или телефонным заземляющим проводам. Неправильное заземление может стать причиной поражения электрическим током или возгорания.

- Проконтролируйте установку выключателя тока утечки на землю.  
В противном случае возможно поражение электрическим током или возгорание.
- Отключайте подачу питания перед тем как прикасаться к электрическим компонентам.  
Если прикоснуться к детали под напряжением, можно получить удар электротоком.
- Убедитесь, что использованы надежные провода, используя указанную схему проводки и убедившись в том, что внешние нагрузки не влияют на клеммовое соединение или схему проводки.  
Неполное соединение или закрепление может стать причиной перегрева или пожара.
- При монтаже электропроводки между внутренним и наружным блоками и монтаже электропроводки источника питания, выполните монтаж электропроводки в правильном порядке, чтобы крышку блока управления можно было прочно закрепить.  
Если крышка блока управления не находится на месте, это может стать причиной перегрева контактов, поражения электрическим током или возгорания.
- Если во время выполнения монтажных работ возникает утечка газообразного хладагента, немедленно протрите место выполнения работ.  
При контакте газообразного хладагента с пламенем может образоваться ядовитый газ.
- После завершения установки убедитесь в отсутствии утечек газообразного хладагента.  
Ядовитый газ может образоваться в том случае, если газообразный хладагент, выпускаемый в помещение в результате утечки, вступает в контакт с таким источником пламени, как тепловентилятор, печь или плита.
- Запрещается дотрагиваться непосредственно до случайно вытекшего хладагента. Это может стать причиной серьезных травм вследствие обморожения.



### ПРЕДОСТЕРЕЖЕНИЕ

- Установите дренажный трубопровод в соответствии с руководством по монтажу для обеспечения хорошего стока воды и изолируйте трубопровод для предотвращения образования на нем конденсата.  
Неправильно проложенный дренажный трубопровод может стать причиной утечки воды и порчи мебели вследствие попадания на нее влаги.
- Устанавливайте кондиционер, прокладывая шнур питания, проводку пульта дистанционного управления и проводку цепи передачи на удалении не менее 1 метра от телевизионной или радиоаппаратуры с целью предотвращения искажения изображений или возникновения шумов.  
(В зависимости от силы радиоволн расстояние в 1 метр может быть недостаточным для предотвращения возникновения шумов.)
- Устанавливайте внутренний блок на возможно большем удалении от люминесцентных ламп.  
При наличии беспроводного пульта дистанционного управления в комнате, освещаемой электронными люминесцентными лампами (инверторного типа или с быстрым запуском), расстояние передачи сигнала может быть короче.
- Не устанавливайте кондиционер в следующих местах:
  1. В местах, где присутствует масляный туман, распыленное масло или испарения, например, на кухне. Возможно выпадение пластмассовых деталей вследствие загрязнения, либо возникновение утечек воды.

2. В местах с выделением коррозионного газа, например газа сернистой кислоты.  
Коррозия медных трубопроводов или припаянных компонентов может привести к утечке хладагента.
  3. В месте, где находится машинное оборудование, которое излучает электромагнитные волны.  
Электромагнитные волны могут создавать помехи для системы контроля и стать причиной неисправности оборудования.
  4. В местах с возможной утечкой воспламеняемых газов, где в воздухе задерживается углеродное волокно или воспламеняемая пыль, а также в местах работы с такими летучими воспламеняемыми веществами, как разбавитель для краски или бензин.  
В случае утечки газа и его скопления вокруг кондиционера возможно возгорание.
- Кондиционер не предназначен для использования в потенциально взрывоопасной атмосфере.

## 2. ПОДГОТОВКА К МОНТАЖУ

**При распаковке внутреннего блока или перемещения блока после распаковки, удерживайте его за крепления (в 4-х местах) и не применяйте силу к другим частям (особенно к трубопроводу хладагента, дренажному трубопроводу и пластмассовым деталям).**

- Обязательно проверьте заранее, что для монтажных работ используется хладагент R410A.  
(Система будет работать неправильно, если будет использоваться другой хладагент.)
- При монтаже наружного блока см. руководство по монтажу, прилагаемое к наружному блоку.
- Не выбрасывайте принадлежности, пока монтажные работы не будут завершены.
- После внесения внутреннего блока в помещение избегайте повреждения внутреннего блока, примите меры для защиты внутреннего блока с помощью упаковочных материалов.
  - (1) Определите маршрут переноса блока в комнату.
  - (2) Не распаковывайте блок, пока он не будет на месте установки.  
В том случае, если требуется снять упаковку, во избежание механических повреждений внутреннего блока во время подъема, используйте канат из мягкого материала или защитные панели в комплекте с веревкой.
- Попросите заказчика эксплуатировать кондиционер воздуха только после предварительного прочтения руководства по эксплуатации.  
Проинструктируйте заказчика относительно эксплуатации кондиционера воздуха (в частности, как очищать воздушные фильтры, устанавливать режимы работы и настраивать температуру).
- Для выбора места установки воспользуйтесь схемой установки (обычно находится в упаковочной коробке).
- Запрещается эксплуатировать кондиционер в местах с повышенной концентрацией соли в воздухе, таких как побережья, автомобили, суда, а также в местах, где возможны частые перепады напряжения, таких как промышленные предприятия.
- Уберите с тела статическое электричество, когда открываете крышку блока управления и когда выполняете работу с проводами.  
Электрические детали могут быть повреждены.

## 2-1 ПРИНАДЛЕЖНОСТИ

Проверьте наличие приведенных ниже принадлежностей, прилагаемых к внутреннему блоку.

Наименование	(1) Сливной шланг	(2) Металлический зажим	(3) Шайба для подвесного кронштейна	(4) Зажим
Количество	1 шт.	1 шт.	8 шт.	10 шт.
Форма				

Наименование	(5) Зажим шайбы	Соединительный изоляционный материал		Уплотнительный материал
Количество	4 листа	2 шт.	1 шт.	(8): Лист 1 (9): Листы 3
Форма		(6) Для газового трубопровода 	(7) Для жидкостного трубопровода 	(8) Большой  (9) Маленький 

Наименование	(10) Колено трубы	(11) Лист со схемой установки	(12) Блокирующий материал	(13) L-изогнутые трубы
Количество	1 шт.	1 лист	1 шт.	1 шт.
Форма		Находится совместно с упаковкой 		

Наименование	(14) Винт	(15) Нетканый материал	(Прочее) • Руководство по эксплуатации • Руководство по монтажу • Декларация соответствия
Количество	5 шт.	1 лист	
Форма			

## 2-2 ДОПОЛНИТЕЛЬНЫЕ ПРИНАДЛЕЖНОСТИ

- Для данного внутреннего блока требуется отдельный пульт дистанционного оборудования.
- Предусмотрены пульты дистанционного управления 2 типов: проводные и беспроводные. Установите пульт дистанционного управления в месте, указанном заказчиком. Соответствующую модель см. в каталоге. (Инструкции по установке см. в руководстве по монтажу, прилагаемому к пульту дистанционного управления).

**В ХОДЕ РАБОТЫ СЛЕДУЕТ ОБРАЩАТЬ ВНИМАНИЕ НА СЛЕДУЮЩИЕ МОМЕНТЫ. ПО ОКОНЧАНИИ РАБОТЫ ЕЩЕ РАЗ ВСЕ ПРОВЕРЬТЕ.**

### 1. Позиции для контроля по окончании установки

Вопросы для контроля	В случае неисправности	Поставить егальчку в колонке
Жестко ли закреплен кондиционер?	Падение · вибрация · шум	
Завершены ли работы по монтажу кондиционера?	Не работает · перегорание	
Проводилась ли проверка на наличие утечек при давлении, указанном в руководстве по монтажу для внутреннего блока?	Не работает функция охлаждения/обогрева	
Полностью ли выполнена изоляция трубопровода для хладагента и дренажного трубопровода?	Протечка воды	
Вытекает ли дренаж беспрепятственно?	Протечка воды	
Соответствует ли напряжение номиналу, указанному на именной бирке кондиционера?	Не работает · перегорание	
Все ли провода и трубы соединены правильно, нет ли незакрепленных проводов?	Не работает · перегорание	
Заземлен ли блок?	Опасность в случае утечки	
Провода имеют сечение согласно спецификации?	Не работает · перегорание	
Не закрыты ли воздухозаборные или воздуховыпускные отверстия кондиционера посторонними предметами? (Это может стать причиной снижения производительности вследствие уменьшения воздушного потока или неисправности оборудования.)	Не охлаждает / Не обогревает	
Записали ли Вы длину трубопровода хладагента и добавили ли загрузку хладагента?	Объем заправленного в систему хладагента неизвестен	

Обязательно проверьте еще раз пункты раздела “МЕРЫ ПРЕДОСТОРОЖНОСТИ”.

## 2. Вопросы для контроля при доставке

Вопросы для контроля	Поставьте галочку в колонке
Выполнена ли настройка параметров работы устройства? (при необходимости)	
Закреплены ли крышка блока управления, воздушный фильтр и решетка воздухозаборника?	
Во время охлаждения выходит холодный воздух, а во время нагрева - теплый?	
Разъяснили ли вы заказчику, как обращаться с системой при предоставлении ему руководства по эксплуатации?	
Разъяснили ли вы заказчику описание режимы охлаждения, обогрева, осушения воздуха и автоматический режим (охлаждение/обогрев), приведенные в руководстве по эксплуатации?	
Если вы установили параметры объема нагнетания воздушного потока с выключенным термостатом, объяснили ли вы установленный режим заказчику?	
Передали ли вы заказчику руководство по эксплуатации и руководство по монтажу?	

### Вопросы по эксплуатации

Поскольку вопросы по эксплуатации в руководстве с пометками **⚠ ПРЕДУПРЕЖДЕНИЕ** и **⚠ ПРЕДОСТЕРЕЖЕНИЕ** предупреждают о возможных травмах и повреждении имущества, необходимо не только разъяснить общие вопросы заказчику, но и попросить заказчика самого прочитать о них. Также необходимо объяснить клиенту пункты **“ОШИБОЧНЫЕ СИМПТОМЫ НЕИСПРАВНОСТИ КОНДИЦИОНЕРА”** и попросить его внимательно прочитать их.

## 3. ВЫБОР МЕСТА УСТАНОВКИ

Для перемещения внутреннего блока в ходе распаковки и после нее удерживайте крепления в 4 местах, также не следует прикладывать усилия к трубопроводам (для хладагента и дренажа) и пластмассовым деталям.

(1) Выберите место установки, которое соответствует следующим условиям и которое одобрено клиентом.

- Где холодный и теплый воздух равномерно распределяется по комнате.
- Где нет препятствий для прохода воздуха.
- Где можно обеспечить дренаж.
- Место, где поверхность потолка не имеет уклона.
- Где достаточно прочная основа, чтобы удерживать вес внутреннего блока (если прочность недостаточная, внутренний блок может вибрировать и дотрагиваться до потолка и создавать неприятный дребезжащий звук).
- С наличием свободного пространства, достаточного для установки и технического обслуживания. (См. Рис. 1 и Рис. 2)
- С возможностью соблюдения допустимой длины трубопроводов между внутренним и наружным блоками. (Инструкции по установке см. в руководстве по монтажу, прилагаемому к наружному блоку.)
- Где нет опасности утечки воспламеняемых газов.

[Необходимое пространство для установки [мм]]



Рис. 1

\*: Достаточно места для обслуживания необходимо для снятия угловой крышки. (ПРИМЕЧАНИЕ 2)

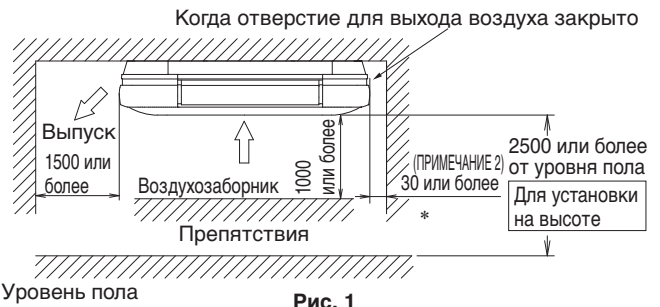

Рис. 2

### ⚠ ПРЕДОСТЕРЕЖЕНИЕ

- Устанавливайте внутренний и наружный блоки, проводку питания, проводку пульта дистанционного управления и проводку цепи передачи на расстоянии не менее 1 метра от телевизионной или радиоаппаратуры с целью предотвращения искажений изображений или шумов. (В зависимости от силы радиоволн расстояние в 1 метр может быть недостаточным для предотвращения возникновения шумов.)
- Устанавливайте внутренний блок на возможно большем удалении от люминесцентных ламп. При наличии беспроводного пульта дистанционного управления в комнате, освещаемой электронными люминесцентными лампами (инверторного типа или с быстрым запуском), расстояние передачи сигнала может быть короче. (ПРИМЕЧАНИЕ 1)

### ПРИМЕЧАНИЕ

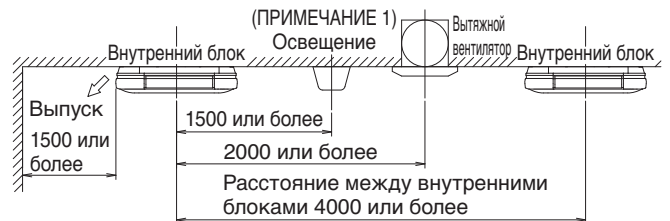
1. Существуют ограничения для применения прямого типа освещения, но не для удаленного типа.
2. Когда отверстие для выхода воздуха закрыто, пространство, показанное с помощью “\*”, должно быть на расстоянии 30 мм или более.
3. Для настройки направления потока воздуха перекидной задвижкой, см. руководство по эксплуатации, прилагаемое к внутреннему блоку и пульту дистанционного управления.

**(2) Высота потолка**

- Этот внутренний блок можно подвесить к потолку, высота которого составляет до 3,5 м (модели 100: до 4,0 м).
- Однако, если высота потолка превышает 2,7 м (модели от 100: 3,2 м), то необходимо настроить на месте с помощью пульта дистанционного управления. См. раздел **“10 НАСТРОЙКА НА МЕСТЕ И ПРОВЕРКА”**.

**(3) Направление выпуска воздуха**

Выберите схему выпуска воздуха согласно месту установки.

В случае 2 или 3 направлений, их необходимо установить на месте установки с пульта дистанционного управления.

Для получения дополнительной информации, см. раздел **“10. НАСТРОЙКА НА МЕСТЕ И ПРОВЕРКА”**.

(Предостережение) Поскольку существует ограничение со стороны соединения трубопровода, обязательно выберите схему выпуска воздуха на **Рис. 3**.

Названия отверстий для выхода воздуха пронумерованы и написаны в окошках “□” под отверстием для выхода воздуха. (См. **Рис. 4**)

**(4) Для установки следует использовать подвесные болты.**

Узнайте, может ли место установки выдержать массу внутреннего блока, и при необходимости подвесьте блок с помощью болтов, предварительно укрепив место установки балками и т.д.

(См. лист со схемой установки (11) для установочного уклона.)

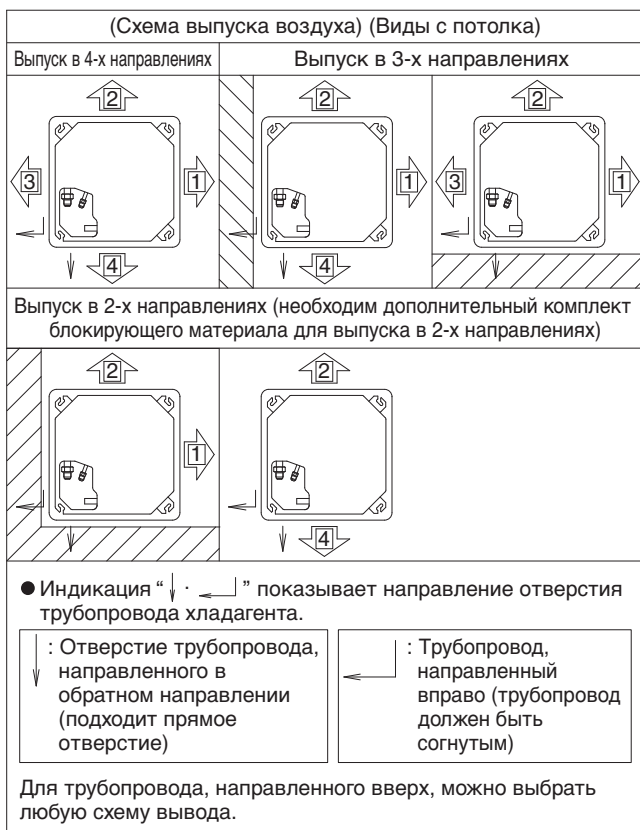

**Рис. 3**



**Рис. 4**

**4. ПОДГОТОВИТЕЛЬНЫЕ МЕРОПРИЯТИЯ ПЕРЕД МОНТАЖОМ**

**(1) Проверьте расположение подвесных болтов внутреннего блока, выпускных отверстий трубопровода, выпускного отверстия дренажного трубопровода и впускного отверстия электрических проводов. (На чертеже показан вид с потолка.) (См. **Рис. 5** и **Рис. 6**)**



**Рис. 5**

(блок [мм])



Рис. 6

**(2) Сделайте отверстия для подвесных болтов, отверстия для трубопровода, отверстия для дренажного трубопровода и впускное отверстие для электрических проводов.**

- Используйте лист со схемой установки (11), который показывает расположение вышеуказанных отверстий.
- Определите места расположения отверстий для подвесных болтов, отверстий для трубопровода, отверстия для дренажного трубопровода и впускного отверстия для электрических проводов. И сделайте отверстие.

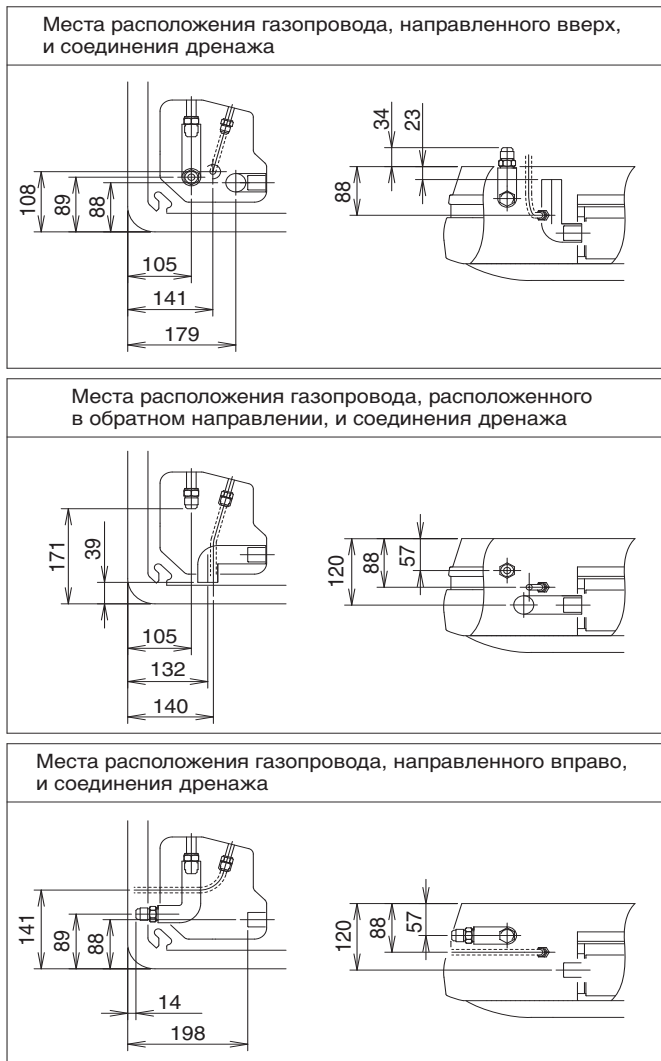

Рис. 7

**ПРИМЕЧАНИЕ**

Все показанные выше детали поставляются на месте. (См. Рис. 7)

- Используйте болты М8 или М10 для подвесного внутреннего блока. Используйте вставляемые в стену крепления для существующих болтов и встраиваемые вставки или анкерные болты для новых болтов и надежно зафиксируйте блок на конструкции так, чтобы она могла выдержать вес блока. Кроме того, заранее отрегулируйте расстояние от потолка.

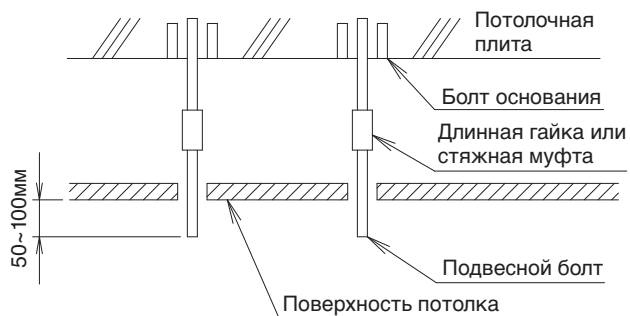
**(3) Снимите детали внутреннего блока.**

**Снимите решетку воздухозаборника. (См. Рис. 8)**

- Сдвиньте две фиксирующие ручки решетки воздухозаборника по направлению внутрь (как показано стрелкой), поднимая решетку вверх. Одновременно, другой человек должен поднять застрявшую ленту к центру выпускного отверстия воздуха.
- После открытия решетки воздухозаборника примерно на 45°, решетку можно снять с внутреннего блока.

**Снимите 4 угловые крышки.**



Рис. 8



Рис. 9

- Во время переноски внутреннего блока, удерживайте его за висящую металлическую фурнитуру. (См. Рис. 9)

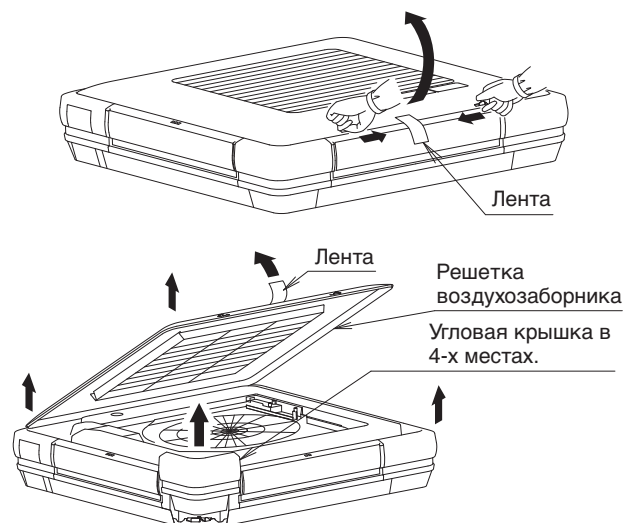
## Как заблокировать отверстие для выпуска воздуха для 2 или 3 направлений выпуска воздуха

- Для выпуска воздуха в 2 направлениях вдобавок к присоединенному блокирующему материалу, необходим дополнительный набор блокирующего материала для выпуска воздуха в 2 направлениях.

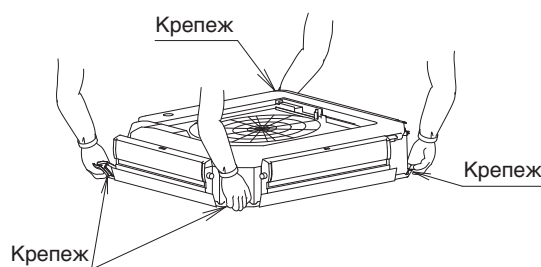
Присоединенный блокирующий материал и дополнительный блокирующий материал для выпуска воздуха в 2 направлениях могут быть использованы, в общем, для любого выпускного отверстия для воздуха.

- Для выпуска воздуха в 2 направлениях соблюдайте предостережение об уклоне внутреннего блока при установке. Для получения более подробной информации см. инструкцию, упомянутую в разделе “5. УСТАНОВКА ВНУТРЕННЕГО БЛОКА”.

### (1) Снимите горизонтальную заслонку воздуховыпускного отверстия для блокировки. (См. Рис. 10 и Рис. 11)

1. Не применяя силы к подшипникам, поднимите горизонтальную заслонку двумя руками и снимите ее с подшипника со стороны неустановленного двигателя.
2. Повернув горизонтальную заслонку назад, снимите зубец подшипника со стороны двигателя. Затем поднимите горизонтальную заслонку и выньте ее.



Рис. 10



Рис. 11

### (2) Прикрепите блокирующий материал к воздуховыпускному отверстию. (См. Рис. 12 и Рис. 13)

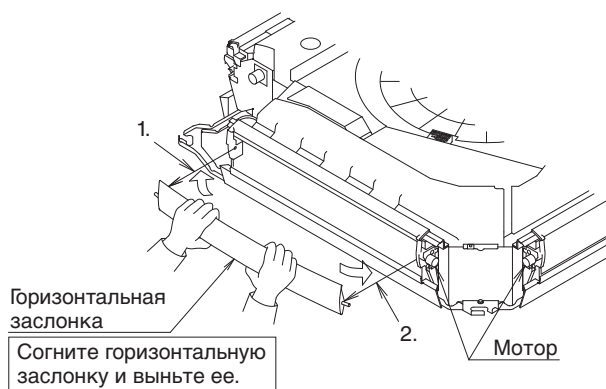
1. Вставьте выступающую часть (в 2 местах) блокирующего материала в зазор между верхней декоративной панелью и изоляцией.
2. Вставьте гнутую деталь (в 2 местах) с обоих концов блокирующего материала в зазор между нижней декоративной панелью и дренажным поддоном до щелчка. Во время выполнения данной работы слегка поднимите конец нижней декоративной панели и вставьте блокирующий материал. Если она тяжело вставляется, то сначала ослабьте винты с обеих сторон нижней декоративной панели, а затем вставьте ее.
3. Вставьте гнутую деталь (в 2 местах) изнутри блокирующего материала в зазор между нижней декоративной панелью и дренажным поддоном до щелчка, а затем зафиксируйте блокирующий материал.
4. Проверьте, чтобы деталь из тонколистового металла блокирующего материала не выступала на конце нижней декоративной панели.

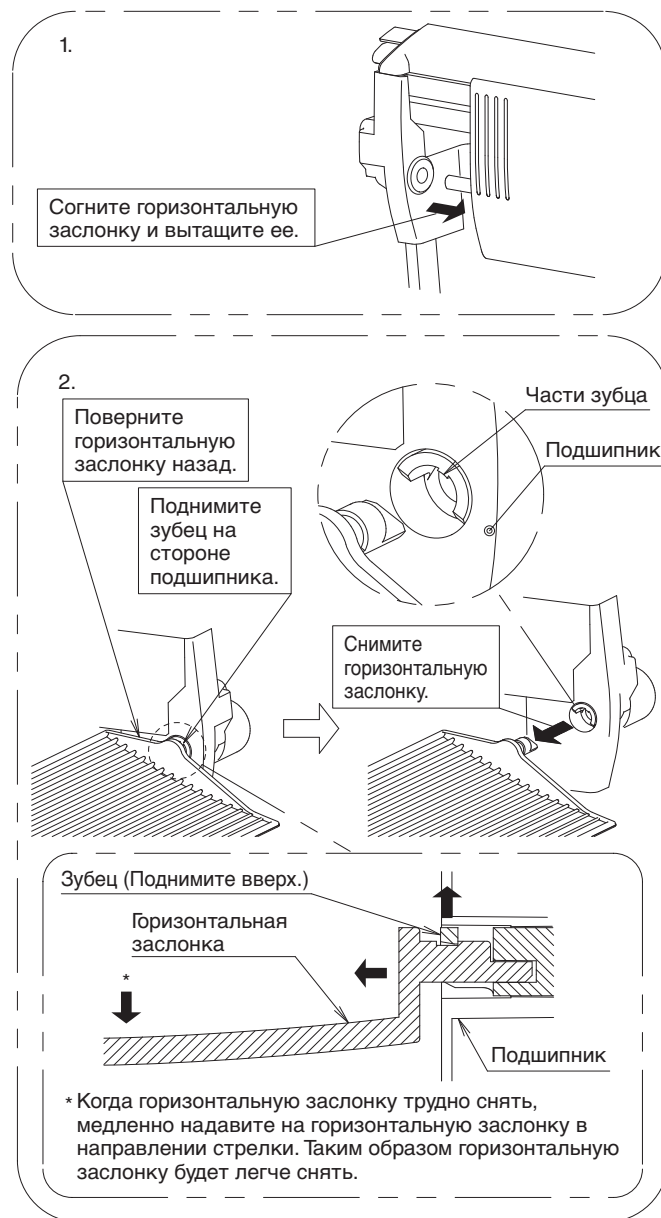

**Плотно зафиксируйте блокирующий материал и внутренний блок так, чтобы не оставалось зазоров.**

Если останется зазор, это может стать причиной протечки воздуха и конденсации.





Рис. 12



Рис.13

\* Если блокирующий материал тяжело вставляется, ослабьте левые и правые винты нижней декоративной панели и вставьте его. Обязательно снова затяните ослабленные винты после фиксации блокирующего материала. (См. Рис. 14)



< Расположение винтов трубопровода >

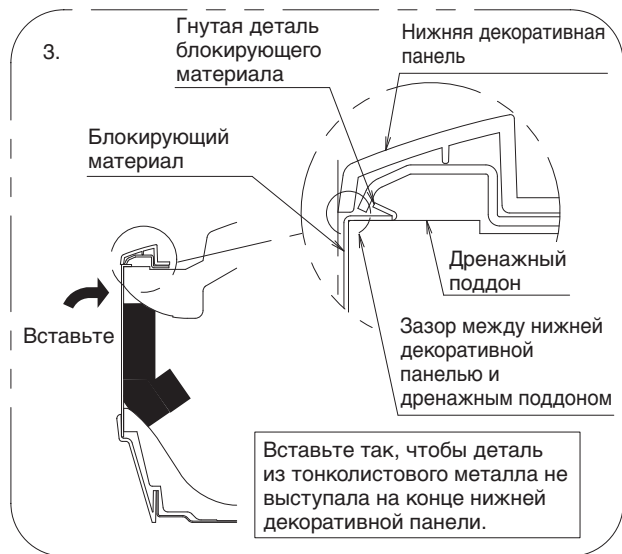
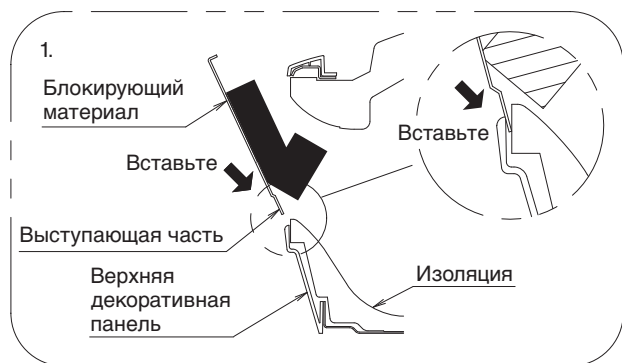
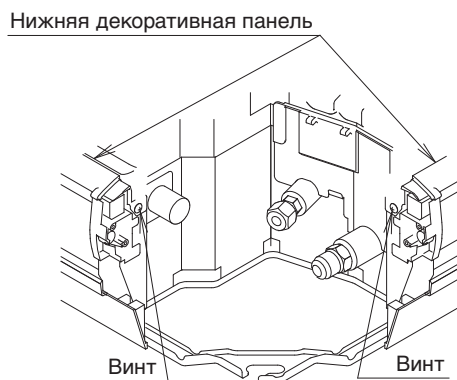
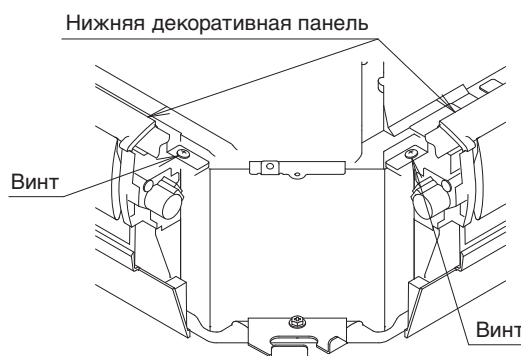

< Местоположение винта не на трубопроводе >

Рис.14

## 5. УСТАНОВКА ВНУТРЕННЕГО БЛОКА

«Перед установкой внутреннего блока можно легко присоединить к нему дополнительные детали. Также см. руководство по монтажу, прилагаемое к дополнительным деталям.»

Для установки используйте имеющиеся в комплекте и указанные детали.

- (1) Прикрепите верхние и нижние гайки и шайбы для крепления (3) к 4-м подвесным болтам. (См. Рис. 15)  
Если используется прикрепленный зажим шайбы (5), то шайба для крепления (3) может быть защищена от выпадения. (См. Рис. 16)
- (2) Установка внутреннего блока. (См. Рис. 17)
  - Вставьте крепление блока со стороны воздухопускного отверстия 4 и повесьте их на ориентировочное место.
  - Вставьте 2 оставшихся подвесных болта в крепление внутреннего блока и зафиксируйте нижние шайбы для крепления (3) и гайки.

(3) Проверьте уровень блока из 2-х направлений (воздухо-выпускное отверстие 1 и 2). (См. Рис. 18)

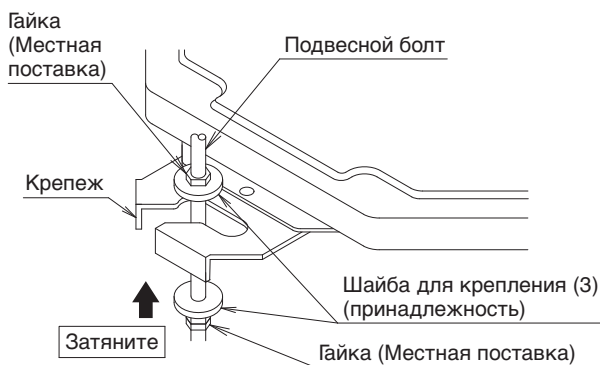

Для фиксирования крепления  
Рис.15

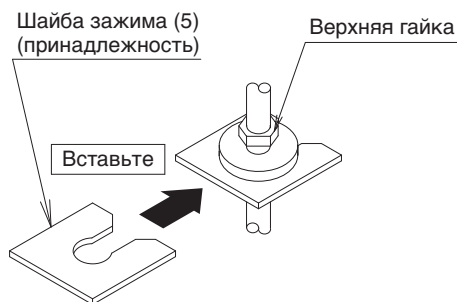

Способ фиксирования шайбы  
Рис.16



Рис.17



Необходимо обеспечить  
расположение на одном уровне  
Рис.18

- Установите внутренний блок ровно. Если блок наклонен и сторона дренажного трубопровода находится выше, это может стать причиной неисправности поплавкового реле уровня и стать причиной протечки воды. Однако для выпуска воздуха в 2-х направлениях, установите блок наклоненным на 1° вниз к дренажному трубопроводу.
- Прикрепите гайки на верхнюю и нижнюю стороны крепления. Если не будет установлена верхняя гайка, а нижняя гайка будет перетянута, то подвешенная плита деформируется и станет причиной возникновения нехарактерного звука.
- Не вставляйте в зазоры между креплением и шайбой для крепления (3) детали, отличные от указанных. Если шайбы плохо закреплены, подвесные болты могут сорваться с подвесного кронштейна.

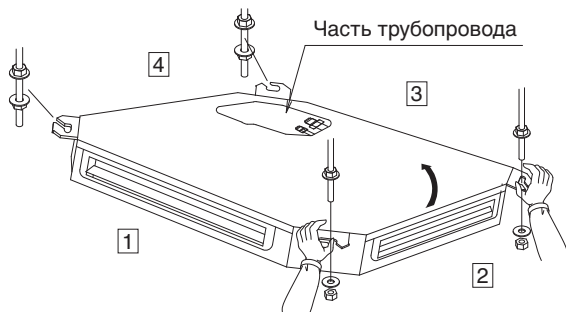
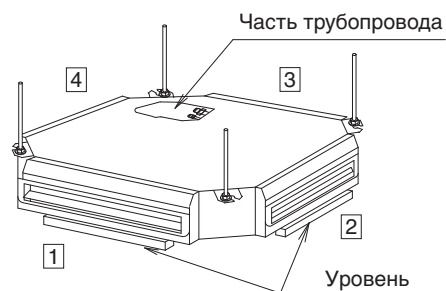
### ⚠ ПРЕДУПРЕЖДЕНИЕ

Внутренний блок должен быть надежно закреплен на месте, способном выдержать его массу. При недостаточной прочности места установки блок может упасть, что приведет к травме.

## 6. РАБОТЫ С ТРУБОПРОВОДОМ ДЛЯ ХЛАДАГЕНТА

- Инструкции по установке трубопровода для хладагента наружного блока можно найти в руководстве по монтажу, прилагаемом к наружному блоку.
- Надежно заизолируйте газовый трубопровод и трубопровод для хладагента. Неизолированные трубопроводы могут стать причиной утечки воды. Для газового трубопровода используйте изоляционный материал с температурой жаростойкости не менее 120°C. Для использования в условиях высокой влажности укрепите изоляционный материал для трубопровода хладагента. Без укрепления поверхность изоляционного материала может запотевать.
- Прежде чем выполнять работу по установке, убедитесь, что используется хладагент R410A. (Если используется не хладагент R410A, то не стоит ожидать нормальной работы устройства.)

### ⚠ ПРЕДОСТЕРЕЖЕНИЕ

Этот кондиционер предназначен для работы с новым хладагентом R410A. Убедитесь в том, что выполнены указанные ниже требования, и выполните работу по установке.

- Используйте труборезы и инструменты для развальцовки, специально предназначенные для R410A.
- При обустройстве развальцованного соединения следует покрыть эфирным маслом только внутреннюю поверхность раструба.
- Используйте только конусные гайки, которые входят в комплект поставки кондиционера воздуха. Использование других гаек может стать причиной утечки хладагента.
- Чтобы предотвратить попадание загрязнения или влаги в трубопровод, примите такие меры, как зажимание или заматывание трубопровода.

Не подмешивайте вещество, отличное от указанного хладагента, как, например, воздух, в цикл циркуляции хладагента.

Если во время работы возникает утечка хладагента, немедленно проветрите помещение.

**Трубопровод хладагента можно подсоединить с 3-х направлений.**

- В случае поднимающегося вверх трубопровода, снимите крышку трубопровода в защитной оболочке, сделайте отверстия для сквозного трубопровода, отрезав крышку таким режущим приспособлением, как ножницы. После пропускания трубопровода через крышку, установите крышку на внутренний блок. (См. Рис. 19)



Рис. 19

- Хладагент заранее залит в наружный блок.
- Используйте только конусные гайки, которые входят в комплект поставки кондиционера воздуха.
- При обустройстве развальцованного соединения следует покрыть эфирным маслом только внутреннюю поверхность раструба. (См. Рис. 20) Затем необходимо рукой завернуть конусную гайку на 3-4 оборота и повернуть ее.

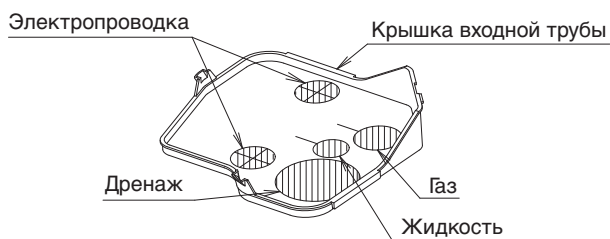

Рис. 20

**⚠ ПРЕДОСТЕРЕЖЕНИЕ**

**Не следует наносить масло на место крепления декоративной боковой панели винтом.**  
Масло, попавшее на место соединения, может ослабить его.

- При подключении трубопровода к кондиционеру, обязательно используйте гаечный ключ и гаечный ключ с ограничением по крутящему моменту, как показано на Рис. 21. Для получения размеров развальцованной части и момента затяжки, см. Таблицу 1.

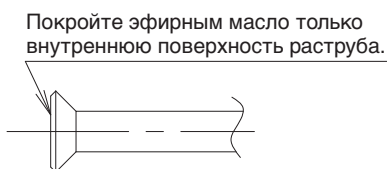

Рис. 21

**«Пример неблагоприятных последствий»**

При использовании инструментов, отличных от гаечных ключей, будет повреждена кромка резьбы накладной гайки, что станет причиной утечки газа из-за плохой затяжки.

Таблица 1

Диаметр трубопровода (мм)	Момент затяжки (Н·м)	Размеры рабочего раструба А (мм)	Форма раструба
φ 6,4	15,7 ± 1,5	8,9 ± 0,2	
φ 9,5	36,3 ± 3,6	13,0 ± 0,2	
φ 12,7	54,9 ± 5,4	16,4 ± 0,2	
φ 15,9	68,6 ± 6,8	19,5 ± 0,2	

**⚠ ПРЕДОСТЕРЕЖЕНИЕ**

**Не затягивайте конусные гайки слишком сильно.**  
Если конусная гайка треснет, возможна утечка хладагента.

- При отсутствии моментного ключа в качестве справки используйте Таблицу 2. При закручивании конусной гайки с помощью обычного гаечного ключа возникает момент, когда крутящий момент затягивания резко возрастает. После этого закручивайте гайку далее на величину угла, указанную в Таблице 2. По окончании работы убедитесь в отсутствии утечки газа. Если гайка не затянута как было указано, это может стать причиной медленной утечки хладагента и неисправности (такой как отсутствие охлаждения/обогрева).

Таблица 2

Диаметр трубопровода (мм)	Угол затяжки	Рекомендуемая длина рычага используемого инструмента
φ 6,4	60° – 90°	Приблизительно 150мм
φ 9,5	60° – 90°	Приблизительно 200мм
φ 12,7	30° – 60°	Приблизительно 250мм
φ 15,9	30° – 60°	Приблизительно 300мм

**⚠ ПРЕДОСТЕРЕЖЕНИЕ**

**Изоляция проложенного трубопровода должна выполняться до соединения внутри корпуса блока.**  
Если трубопровод подвержен воздействию окружающей атмосферы, это может стать причиной запотевания, возгорания из-за касающегося трубопровода, поражения электрическим током или пожара из-за того, что провода дотрагиваются до трубопровода.

- После проверки на предмет протечки, см. **рис. 22**, изолируйте соединение газового и жидкостного трубопровода с помощью прилагаемого соединительного изоляционного материала (6) и (7), чтобы предотвратить воздействие на трубопровод. Затем зафиксируйте оба конца изоляционного материала зажимом (4).



Рис. 22

- Оберните уплотнительную прокладку (малая) (9) вокруг муфты изоляционным материалом (6) (7).
- Стык изоляционных вставок (6) и (7) следует вывести наверх.

- При проведении трубопровода вверх или вправо, изолируйте соединение со стороны газа с помощью присоединенного трубопровода L-формы. (См. **Рис. 23**) Кроме того, согните протянутый трубопровод со стороны жидкостного трубопровода с помощью гибочной машины радиусом 40 мм или менее. Если присоединенный трубопровод L-формы не используется или трубопровод согнут с помощью гибочной машины радиусом более 40 мм, он может мешать другому трубопроводу или дренажному шлангу.

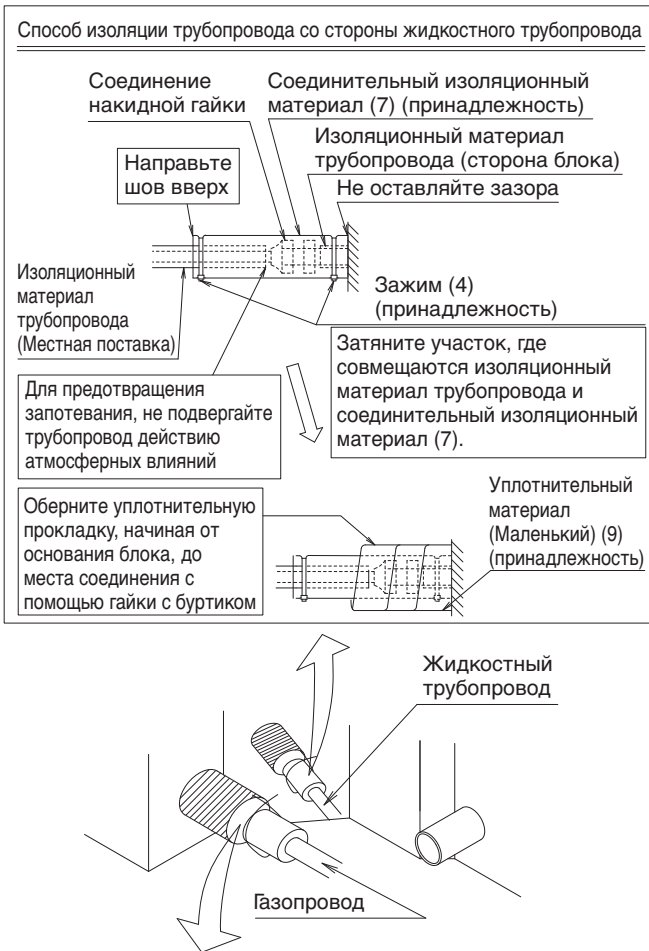

Рис. 23

(например, изолируйте трубопровод таким же образом, как и трубопровод, направленный вверх и вправо.)

(Для предотвращения попадания маленьких животных и насекомых во внутренний блок, обязательно плотно подгоните крышку для прохода трубопровода к корпусу и запечатайте зазор между трубопроводом и отверстием с помощью мастики и изоляционного материала (приобретается в местном отделении).)

- Прежде чем запаивать трубопровод хладагента, пропустите азот через трубопровод хладагента и выполните операцию замещения воздуха азотом (ПРИМЕЧАНИЕ 1). (См. **Рис. 24**) Затем выполните запаивание (ПРИМЕЧАНИЕ 2). После завершения работы по запаиванию, выполните соединение развальцовки с блоком. (См. **Рис. 21**)

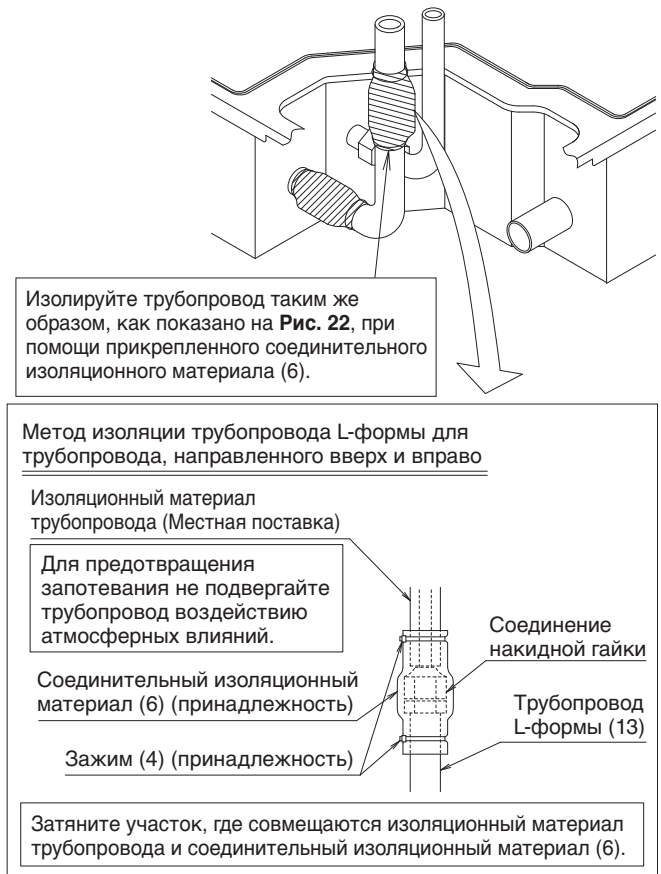

Рис. 24

## ПРИМЕЧАНИЕ

1. Достаточное давление для пропуска азота через трубопровод должно составлять примерно 0,02 МПа, давление, которое дает почувствовать слабый ветерок и может быть достигнуто через клапан, понижающий давление.
2. При пайке трубопровода для хладагента твердым припоем не используйте флюс. Используйте в качестве твердого припоя фосфорную медь (BCuP-2: JIS Z 3264/B-Cu93P-710/795: ISO 3677) которая не требует флюса.  
(При использовании флюса, содержащего хлор, трубопровод будет подвергаться коррозии. Кроме того, если в нем содержится фтор, масло для холодильных машин загрязнится, что окажет негативное влияние на контур хладагента.)
3. Во время выполнения теста на предмет протечки трубопровода хладагента между внутренним блоком, после окончания установки внутреннего блока ознакомьтесь с руководством по монтажу для соединения наружного блока для проверки давления. См. также руководство по монтажу наружного блока или техническую документацию трубопровода для хладагента.
4. Если хладагента по какой-либо причине недостаточно (вы не взяли с собой дополнительный баллон и т.п.), возможно возникновение неисправности, такой как отсутствие охлаждения или обогрева. См. также руководство по монтажу наружного блока или техническую документацию трубопровода для хладагента.

## ПРЕДОСТЕРЕЖЕНИЕ

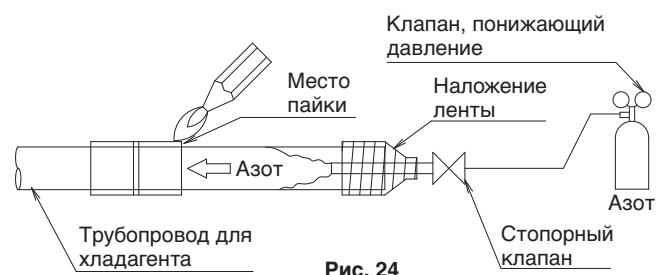
При пайке трубопровода для хладагента твердым припоем не используйте противокислители.

Это может стать причиной неисправности компонентов и засорения трубопровода вследствие образования налета.

## 7. РАБОТА С ДРЕНАЖНЫМ ТРУБОПРОВОДОМ

- (1) **Выполните установку дренажного трубопровода.** Выполните установку дренажного трубопровода так, чтобы был обеспечен дренаж.
  - Дренажный трубопровод можно подсоединить с 3-х направлений. (См. Рис. 25, 26 и 27)



Рис. 25  
(Трубопровод, направленный вправо)



Рис. 26  
(Трубопровод, направленный в обратном направлении)

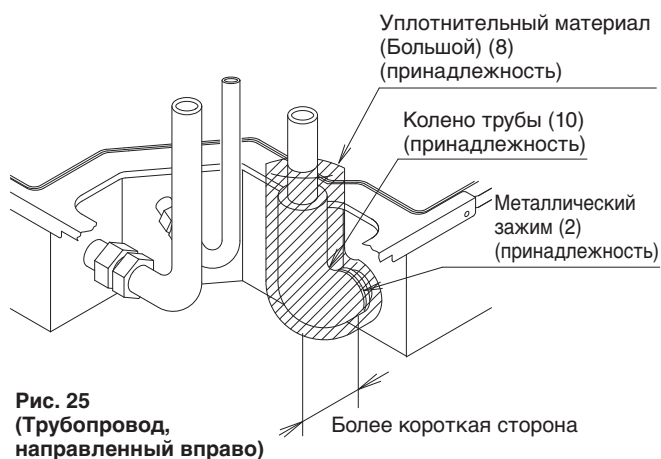

Рис. 27  
(Трубопровод, направленный вправо)

- Выберите трубопровод диаметром равным или большим, чем (кроме вертикальной трубы) соединение трубопровода (трубопровод из ПВХ, номинальный диаметр составляет 20 мм, внешний диаметр составляет 26 мм).
- Установите самый короткий трубопровод, насколько это возможно, с уклоном в 1/100 или более во избежание его закупоривания воздухом. (См. Рис. 28) (Это может стать причиной возникновения нехарактерного звука, как, например, звук кипения)

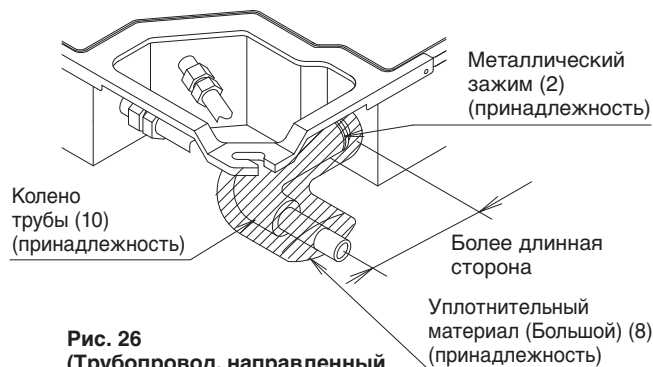

Рис. 28

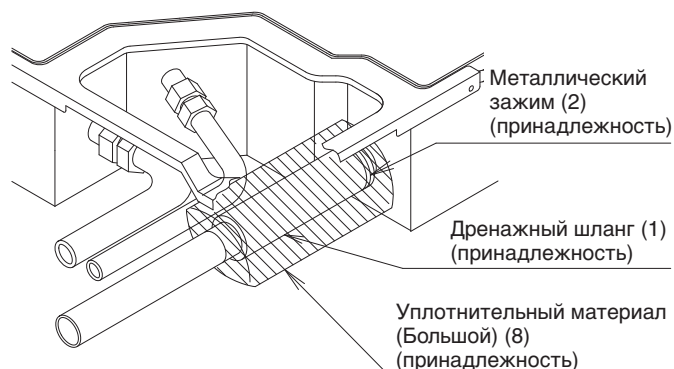
**Если дренаж застаивается в дренажном трубопроводе, трубопровод может засориться.**

- Установите подвески на расстоянии от 1 до 1,5 м так, чтобы трубопровод не отклонялся. (См. Рис. 29)

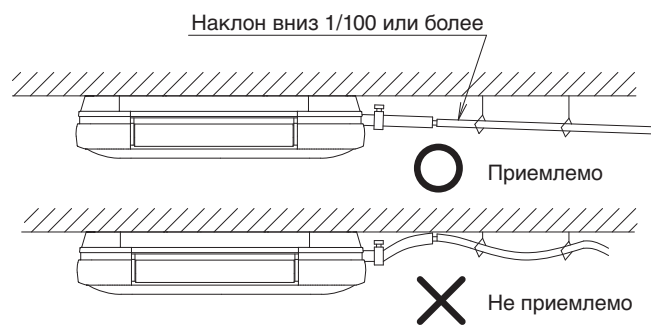
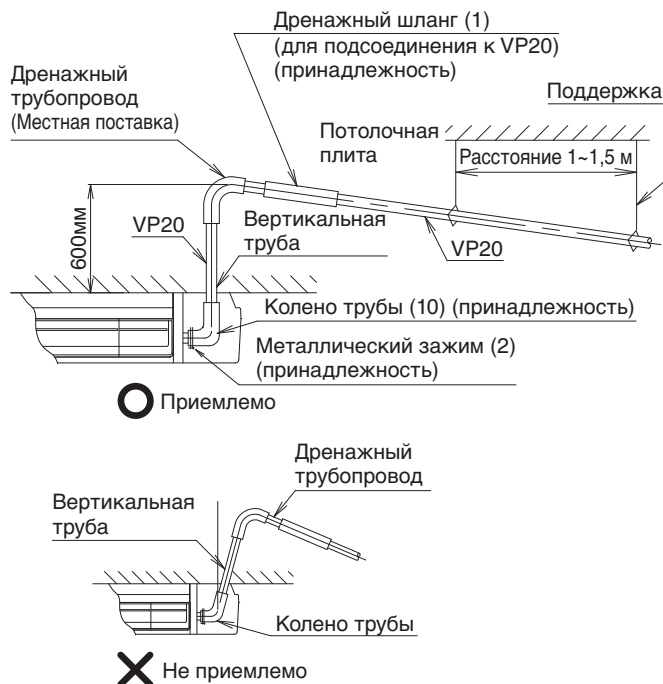

**Рис. 29**

**(Предостережение при установке дренажного трубопровода, направленного вверх)**

Обязательно используйте прикрепленный дренажный шланг (1) (для трубопровода, направленного вправо), колено трубы (10) (для трубопровода, направленного вверх и в обратном направлении) и металлический зажим (2).

**Если используется старый дренажный шланг или зажим, это может стать причиной протечки воды.**

- Изолируйте трубопровод, который проходит внутри помещения.

**⚠ ПРЕДОСТЕРЕЖЕНИЕ**

- Чтобы избежать воздействия чрезмерного усилия на присоединенный дренажный шланг (1), не сгибайте и не перекручивайте его. (Это может стать причиной протечки воды.)
- Не соединяйте дренажный трубопровод напрямую с канализацией, издающей запах аммиака. Аммиак из канализации может пройти через дренажный трубопровод и разъесть теплообменник внутреннего блока.

**< Предостережение для соблюдения осторожности во время установки трубопровода, направленного вверх >**

- Максимальная высота дренажной вертикальной трубы составляет 600 мм.
- Установите вертикально дренажную вертикальную трубу. (См. Рис. 29)

**Если дренажная вертикальная труба будет установлена с наклоном, то поплавковое реле уровня может срабатывать неисправно и стать причиной протечки воды.**

- Обязательно используйте дренажный шланг (1), колено трубы (10) и уплотнительный материал (Большой) (8), прикрепленные к блоку в качестве принадлежностей.

1. Чтобы предотвратить повреждение колена трубы металлическим зажимом (2) для трубопровода, направленного вверх или в обратном направлении, оберните виниловую ленту вокруг колена трубы от 2 до 3 раз так, чтобы лента покрывала больше, чем ширина металлического зажима (2), не оборачивая 10 - 15 мм от конца колена трубы (10), как показано на Рис. 30.

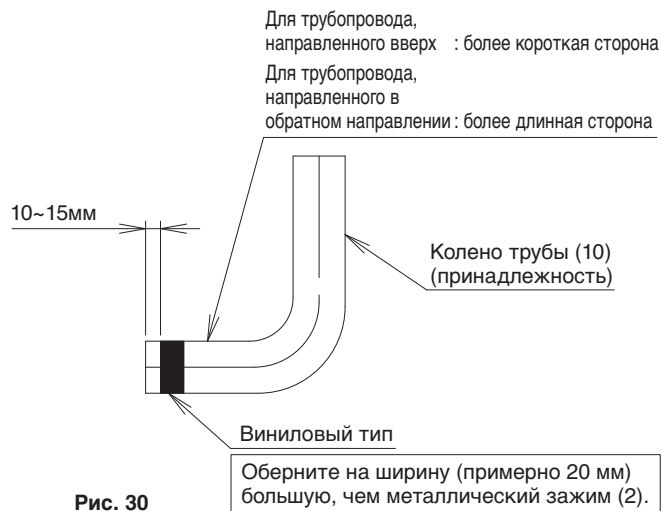

**Рис. 30**

2. Вставьте дренажный шланг (1) и колено трубы (10) в основание дренажного гнезда. Затяните металлический зажим (2) вставленного конца шланга в пределах обмотанной ленты с крутящим моментом в  $1,35 \pm 0,15 \text{ Н}\cdot\text{м}$  ( $135 \pm 15 \text{ Н}\cdot\text{см}$ ). (См. Рис. 25, 26, 27 и 31)

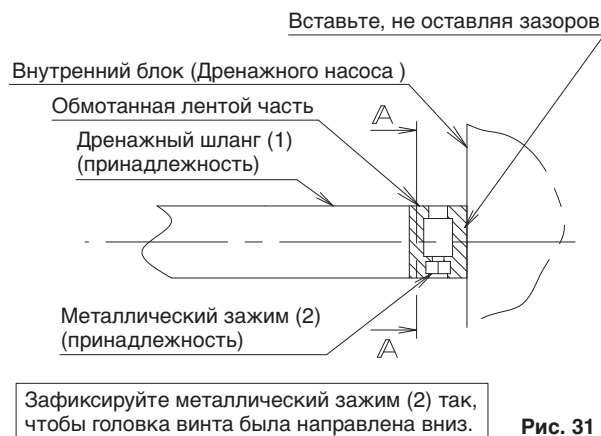

**Рис. 31**

- Не затягивайте металлический зажим (2) с крутящим моментом больше указанного значения. Можно повредить гнездо, дренажный шланг (1), колено трубы (10) или металлический зажим (2). Закрепите металлический зажим (2) так, чтобы затянутая часть была в диапазоне, показанном на **Рис. 32**.

3. Оберните виниловую ленту вокруг конца металлического зажима (2) так, чтобы уплотнительный материал (большой) (8), который будет использоваться в следующем процессе, не был поврежден концом зажима или не был загнут внутрь конца металлического зажима (2), как показано на рисунке. (См. **Рис. 32**)

< В случае загибания конца зажима >

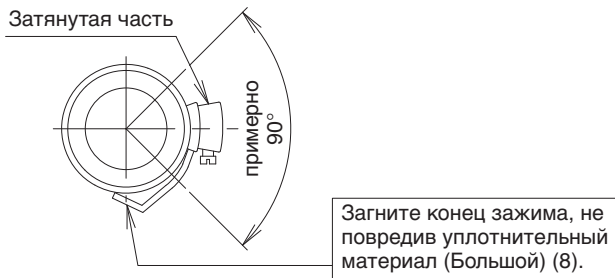

**Рис. 32-1**  
(Раздел А - А Рис. 31)

< В случае склеивания виниловой лентой >

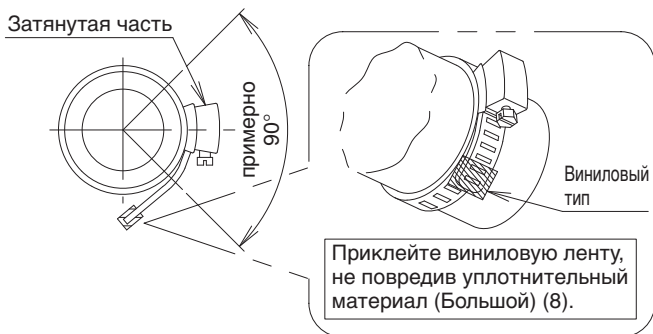

**Рис. 32-2**  
(Раздел А - А Рис. 31)

4. Изолируйте металлический зажим (2), дренажный шланг (1), колено трубы (10) прикрепленным уплотнительным материалом (Большим) (8). (См. **Рис. 25, 26, 27 и 33**) (Металлический зажим (2) может запотеть и может стекать конденсация.)

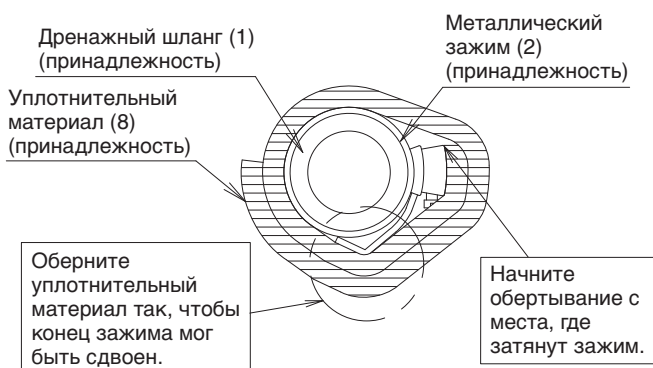

**Рис. 33**

- (2) После окончания установки трубопровода проверьте, чтобы дренаж протекал беспрепятственно.

**[Когда закончен монтаж проводов]**

- Постепенно влейте 1 литр воды из воздуховыпускного отверстия 3 в дренажный лоток (**Рис. 34**), стараясь, чтобы вода не попала на электрические компоненты, такие как дренажный трубопровод, также проверьте дренаж, включив внутренний блок в режиме охлаждения в соответствии с **"10. НАСТРОЙКА НА МЕСТЕ И ПРОВЕРКА"**

Если отверстие для выхода воздуха 3 закрыто, вылейте воду из отверстия для выхода воздуха 2.

Отверстие для дренажа для сервисного обслуживания (с резиновой пробкой)  
(Используйте его во время слива воды в дренажный поддон)

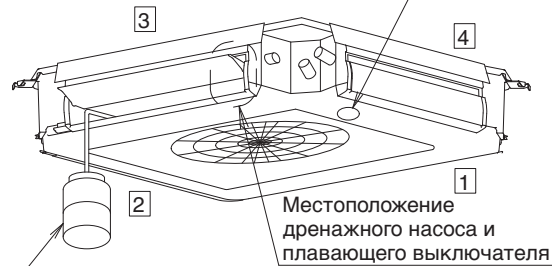

Пластиковый контейнер для льющейся воды  
(Необходимая длина трубки составляет 100 мм)

(Как вылить воду)  
**Рис. 34**

**[Когда монтаж проводов не закончен]**

- Монтаж электрических проводов (включая заземление) должен выполняться квалифицированным электриком.
- Если нет квалифицированного специалиста, после окончания монтажа электрических проводов проверьте провода согласно методу, указанному в разделе **[Когда закончен монтаж проводов]**.
  1. Откройте крышку блока управления и подключите однофазную линию подачи питания напряжением (L, N) на клеммном блоке (X2M). Подключите заземляющий провод к контакту заземления. (См. **Рис. 35**)

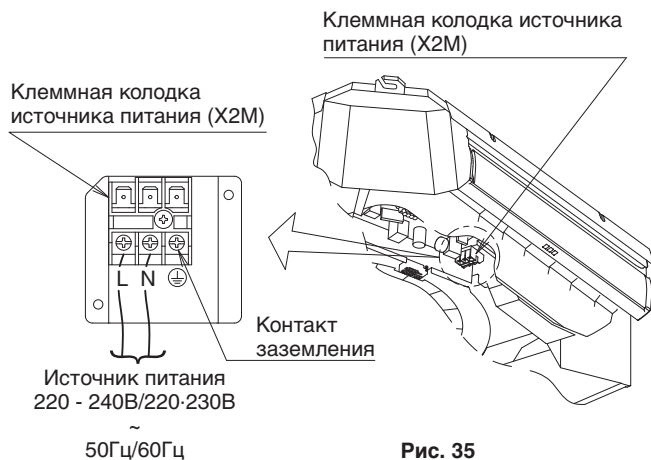

**Рис. 35**

2. Убедитесь в том, что крышка блока управления закрыта, перед тем, как включать источник питания.

- Постепенно влейте 1 литр воды из отверстия для выпуска воздуха **3** в дренажный поддон (Рис. 34), соблюдайте предостережение, не пролейте воду на электрические компоненты, как например дренажный насос.

Если отверстие для выхода воздуха **3** закрыто, вылейте воду из отверстия для выхода воздуха **2**.

- Когда источник питания включен, начнет работать дренажный насос. Проверьте дренаж. (Дренажный насос автоматически остановится после 10 минут.)
- Выключите источник питания после проверки дренажа и выньте провода источника питания.
- Установите крышку блока управления, как она стояла ранее.

## 8. РАБОТА С ЭЛЕКТРИЧЕСКОЙ ПРОВОДКОЙ

### 8-1 ОБЩИЕ УКАЗАНИЯ

- Убедитесь в том, что все работы с электропроводкой выполняются квалифицированным персоналом в соответствии с действующим законодательством и данным руководством по монтажу, используя отдельный выделенный контур. Недостаточная мощность цепи подачи питания или неправильно выполненная схема проводки могут привести к поражению электрическим током или возгоранию.
- Следует обязательно установить прерыватель замыкания на землю. В противном случае возможно поражение электрическим током или возгорание.
- Не включайте электропитание (выключатель ответвлений, предохранительный выключатель ответвлений) до завершения работ.
- Несколько внутренних блоков подключаются к одному наружному блоку. Присвойте каждому внутреннему блоку названия, такие как Блок-А, Блок-Б и т.п. При соединении проводкой данных внутренних блоков с наружным блоком и BS-блоком следует подключать проводку внутренних блоков к разъемам, обозначенным тем же символом, что и на клеммной колодке. Если проводка и трубопроводы присоединены к разным внутренним блокам, это может стать причиной неисправности.
- Обязательно заземлите кондиционер. Сопротивление заземления должно соответствовать требованиям действующего законодательства.
- Не подсоединяйте заземляющий провод к газовым или водопроводным трубам, громоотводам или телефонным заземляющим проводам.
  - Газовый трубопровод.....При утечке газа возможно его воспламенение или взрыв.
  - Водопроводные трубы ....Трубы из жесткого винила не подходят для заземления.
  - Громоотводы или провода телефонного заземления ..... При ударе молнии напряжение может значительно возрасти.
- При выполнении электрического монтажа руководствуйтесь также "СХЕМА ЭЛЕКТРИЧЕСКОГО МОНТАЖА", закрепленной на крышке блока управления.

- Выполните проводку между наружными блоками, внутренними блоками и пультами дистанционного управления согласно схеме электрического монтажа.
- Следует устанавливать и прокладывать проводку для пульта дистанционного управления в соответствии с руководством по монтажу, прилагаемым к пульту дистанционного управления.
- Не затрагивайте до печатной платы. Это может привести к поломке.

### 8-2 ЭЛЕКТРИЧЕСКИЕ ПАРАМЕТРЫ

Внутренние блоки				Источник питания		Двигатель вентилятора	
Модель	Гц	Вольт	Диапазон напряжения	МСЦ	МСП	кВт	СПН
FXUQ71AVEB	50	220-240	Макс. 264	0,6	16	0,046	0,5
FXUQ100AVEB	60	220-230	Мин. 198	1,4	16	0,106	1,1

МСЦ: Мин. сила тока в цепи (А);

МСП: Макс. сила тока для предохранителя (А)

кВт: Номинальная мощность мотора вентилятора (кВт);

СПН: Сила тока при полной нагрузке (А)

### 8-3 СПЕЦИФИКАЦИЯ ДЛЯ ПОСТАВЛЯЕМЫХ ПРЕДОХРАНИТЕЛЕЙ И ЭЛЕКТРОПРОВОДКИ

Модель	Проводка источника питания			Шнур пульта дистанционного управления Проводка цепи передачи	
	Предохранители, покупаемые на месте 	Проводка	Размер	Проводка	Размер
FXUQ71AVEB	16А	H05VV-U3G ПРИМЕЧАНИЕ 1)	Размер и длина проводки должны соответствовать местным нормам.	Виниловый шнур в оболочке или кабель (с 2-мя сердечниками) ПРИМЕЧАНИЕ 2)	0,75 – 1,25 мм <sup>2</sup>
FXUQ100AVEB					

Длина проводки пульта дистанционного управления и проводки цепи передачи составляет следующее:

- Проводка пульта дистанционного управления (внутренний блок - пульт дистанционного управления) ..... Макс. 500 м
- Проводка цепи передачи ..... Общая длина проводки 2000 м
  - Наружный блок - Внутренний блок .... Макс. 1000 м
  - Наружный блок - BS блок ..... Макс. 1000 м
  - BS блок - Внутренний блок ..... Макс. 1000 м
  - Внутренний блок - Внутренний блок .. Макс. 1000 м

#### ПРИМЕЧАНИЕ

- Показано только в случае защищенного трубопровода. Используйте H07RN-F в случае отсутствия защиты.
- Виниловый шнур в оболочке или кабель (Толщина изоляции: не менее 1 мм)



## 8-4 МЕТОД СОЕДИНЕНИЯ ПРОВОДКИ (См. Рис. 38)

### ⚠ ПРЕДОСТЕРЕЖЕНИЕ ДЛЯ ВЫПОЛНЕНИЯ ПРОВОДКИ

- Внутренние блоки, принадлежащие к одной системе, допускается подключать к одному выключателю ответвлений. Однако выполнять выбор выключателя ответвлений, прерывателя экстратока ответвлений и размера проводки необходимо в соответствии с действующим законодательством.
- Для подключения к клеммной колодке используйте разъемы кольцевого отогнутого типа с пластмассовой изолирующей оболочкой или выполните изоляцию проводки. (См. Рис. 36)

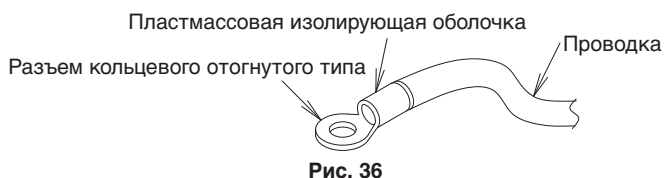

- При отсутствии необходимых контактов следует соблюдать следующие правила. (Может возникнуть ненормальное нагревание, если проводка не затянута надежно.)

Соединение 2 проводов одного размера должно выполняться с обеих сторон.

Соединение 2 проводов с одной стороны запрещено.

Соединение проводки разного размера запрещено.

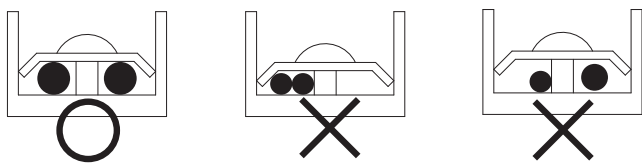

- Используйте необходимую проводку, подсоедините ее надежно и зафиксируйте провода так, чтобы на них не воздействовала внешняя сила.
- Используйте надлежащую отвертку для затягивания винтовых клемм. Если использовать ненадлежащую винтовую клемму, она может повредить головку отвертки, и будет невозможно выполнить должную затяжку.
- Если разъем перетянут, он может быть поврежден. Требуемые значения крутящего момента затяжки винтов клемм указаны в приведенной ниже таблице.

	Момент затяжки (Н · м)
Клеммная колодка для проводки пульта дистанционного управления и проводки цепи передачи	0,88 ± 0,08
Разъем для источника питания	1,47 ± 0,14
Контакт заземления	1,47 ± 0,14

- Не выполняйте финишную обработку спаиванием при использовании многожильных проводов.

- Проводка источника питания, провода заземления. Снимите крышку блока управления, совместите символ с символом клеммной колодки источника питания (X2M) и подключите проводку. Также подсоедините заземляющую проводку к клеммной колодке источника питания (X2M). Затем проведите проводку во внутренний блок через отверстие, сделанное в крышке для вывода трубопровода в соответствии с разделом **“6. РАБОТЫ С ТРУБОПРОВОДОМ ДЛЯ ХЛАДАГЕНТА”** и скрепите проводку с зажимом (4).
- Проводка пульта дистанционного управления, проводка цепи передачи. Подсоедините проводку пульта дистанционного управления к [P1 · P2] и проводку цепи передачи к [F1 · F2] клеммной колодки (X1M) для пульта дистанционного управления и проводки цепи передачи. Скрепите проводку пульта дистанционного управления и проводку цепи передачи с помощью зажима (4).
- Приклеивание нетканого материала (15). Чтобы предотвратить движение проводки, приклейте нетканый материал (15).

### ⚠ ПРЕДОСТЕРЕЖЕНИЕ

- Никогда не подключайте проводку источника питания к клеммной колодке для пульта дистанционного управления/проводки цепи передачи (X1M). Это может повредить всю систему.
- Запрещается подключать проводку пульта дистанционного управления/цепи передачи к неверной клеммной колодке.



Рис. 38

**⚠ ВО ВРЕМЯ РЕМОНТА КРЫШКИ СОБЛЮДАЙТЕ ОСТОРОЖНОСТЬ —**

- В случае отрезания крышки для сквозного трубопровода и использования в качестве отверстия для сквозного трубопровода, после окончания соединения проводки замажьте крышку.
- Разрежьте уплотнительный материал (Малый) (9) на две части и оберните каждую проводку каждым куском.
- Изолируйте зазор вокруг проводки с помощью мастики и изоляционного материала (поставляется с блоком).  
(Если во внутренний блок попадут насекомые или мелкие животные, внутри блока управления возможно возникновение короткого замыкания.)
- Если низковольтная проводка (пульта дистанционного управления, цепи передачи) и высоковольтная проводка (источника питания, заземления) заводятся во внутренний блок через одно отверстие, на них возможно воздействие электрических помех (внешних), что может стать причиной неисправности или выхода из строя.
- Вне внутреннего блока сохраняйте расстояние между низковольтной (пульта дистанционного управления, цепи передачи) и высоковольтной проводкой (источника питания, заземления) не менее 50 мм. Если обе проводки проложены вместе, на них могут влиять электрические шумы (внешние шумы) и стать причиной неисправности или выхода устройства из строя.

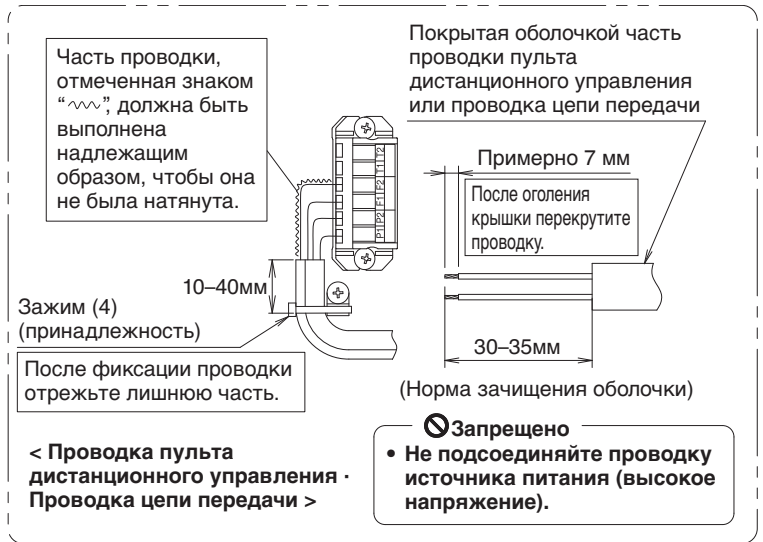
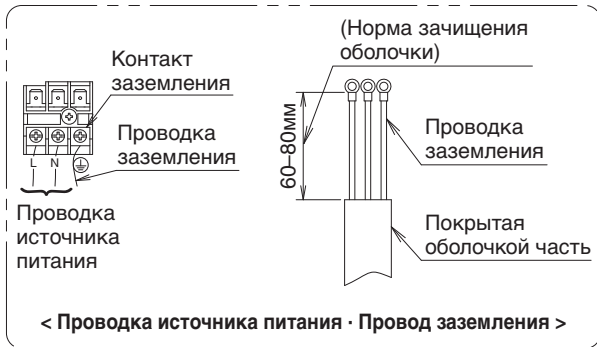

Рис. 39

**⚠ ПРЕДУПРЕЖДЕНИЕ**

- При выполнении электрической проводки, выполните монтаж электропроводки в правильном порядке, чтобы крышку блока управления можно было прочно закрепить. Если крышка блока управления не находится на месте, проводка может подняться или может быть зажата блоком или крышкой и стать причиной поражения электрическим током или возгорания.

**8-5 ПРИМЕРЫ ПРОВОДКИ**

**< Система номер 1: Когда 1 пульт дистанционного управления используется для 1 внутреннего блока >**

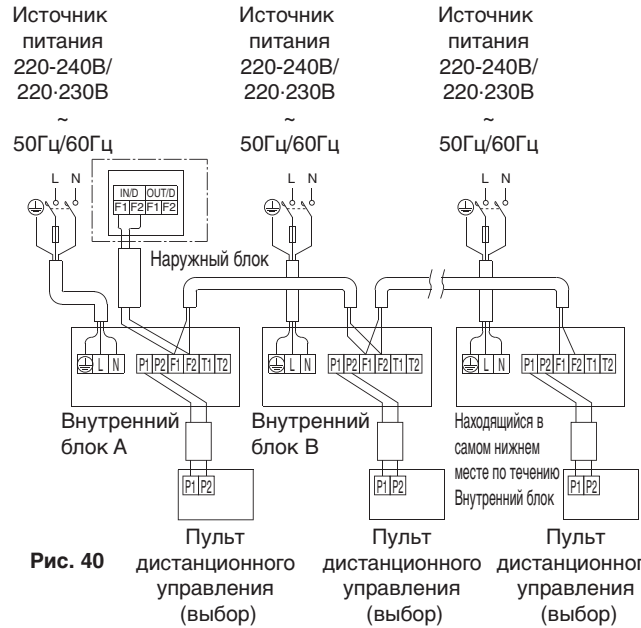

**< Система номер 2: При выполнении группового управления или управления 2-х пультов дистанционного управления >**



Рис. 41

< Система номер 3: При использовании BS блока >

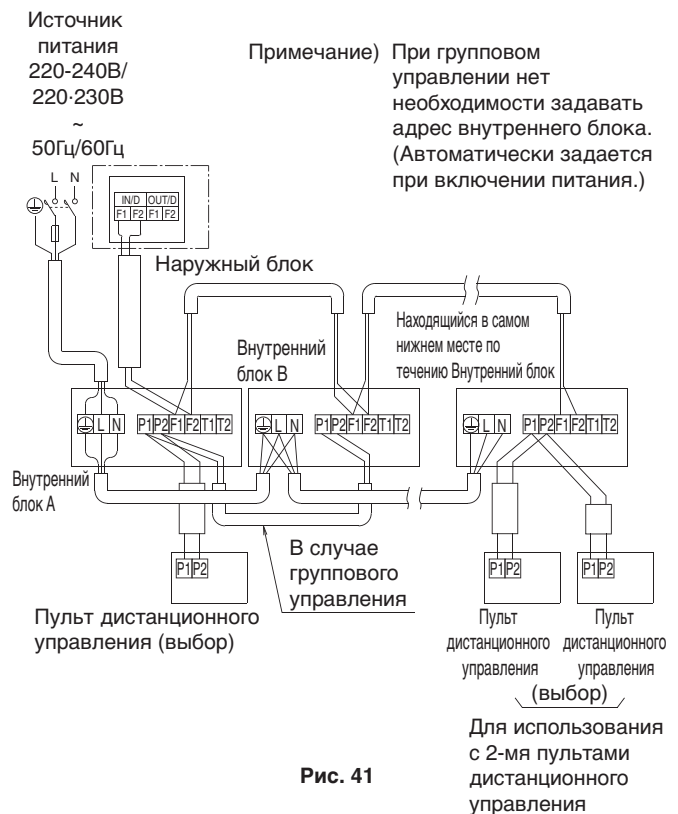

Рис. 42

**ПРИМЕЧАНИЕ**

- Проводка пульта дистанционного управления и проводки цепи передачи не имеют полярности.

**ПРЕДУПРЕЖДЕНИЕ**

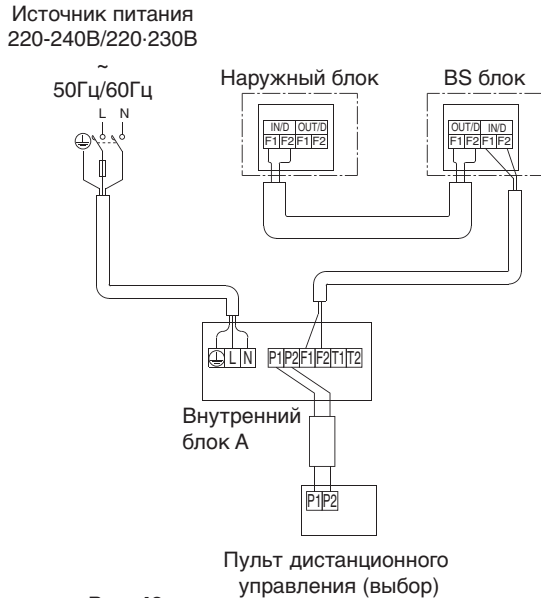
Проконтролируйте установку выключателя тока утечки на землю. В противном случае возможно поражение электрическим током или возгорание.

**8-6 ДЛЯ УПРАВЛЕНИЯ 2-МЯ ПУЛЬТАМИ ДИСТАНЦИОННОГО УПРАВЛЕНИЯ (ДЛЯ УПРАВЛЕНИЯ 1 ВНУТРЕННИМ БЛОКОМ 2-МЯ ПУЛЬТАМИ ДИСТАНЦИОННОГО УПРАВЛЕНИЯ)**

- Для управления с использованием 2 пультов дистанционного управления настройте один пульт как ведущий, а другой – как ведомый.

< Смена настроек пульта с ведущего на ведомый и обратно > Инструкции по установке см. в руководстве по монтажу, прилагаемому к пульту дистанционного управления.

< Способ прокладки проводки >

- (1) Снимите крышку блока управления в соответствии с «8-4 МЕТОД СОЕДИНЕНИЯ ПРОВОДКИ».
- (2) Выполните дополнительную проводку от пульта дистанционного управления 2 (Ведомого) к контактам (P1-P2) к проводке пульта дистанционного управления на клеммной колодке (X1M) в блоке управления.

Клеммная коробка (X1M) для проводки пульта дистанционного управления (P1, P2)



Рис. 43

< Предостережение >

При одновременном использовании группового контроля и 2 пультов дистанционного управления подключения пульт дистанционного управления 2 (Ведомый) к наружному блоку в конце переходника (последний номер). (См. Рис. 44)

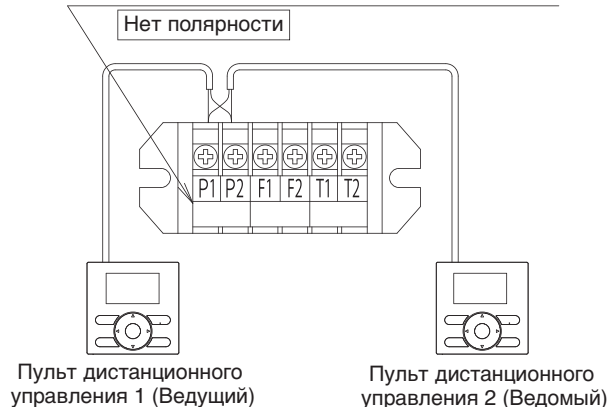

Рис. 44

**8-7 ДЛЯ ЦЕНТРАЛИЗОВАННОГО УПРАВЛЕНИЯ**

- При использовании централизованного оборудования (такого как блок централизованного управления) для управления необходимо настроить групповой № на пульте дистанционного управления. Более подробную информацию можно найти в руководстве, прилагаемом к централизованному оборудованию.
- Подключите централизованное оборудование к внутреннему блоку, подключенному к пульту дистанционного управления.

**8-8 ДЛЯ ПУЛЬТА ДИСТАНЦИОННОГО УПРАВЛЕНИЯ (ПРИНУДИТЕЛЬНОЕ ОТКЛЮЧЕНИЕ И ВКЛЮЧЕНИЕ/ОТКЛЮЧЕНИЕ)**

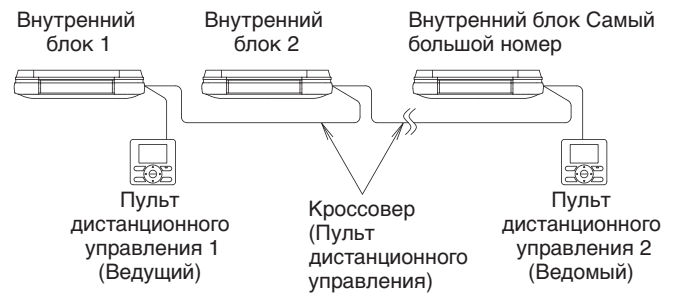
(1) Способ подключения проводки и технические характеристики

- Пульт дистанционного управления доступен с помощью подключения внешнего входа к разъемам T1 и T2 на клеммной колодке для пульта дистанционного управления и проводки цепи передачи.

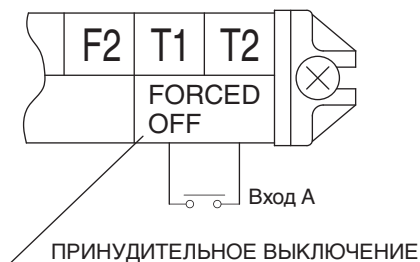

Спецификации проводов	Виниловый шнур в оболочке или 2-жильный кабель
Сечение провода	0,75-1,25 мм <sup>2</sup>
Длина провода	Макс. 100 м
Тех. характ. внешнего контакта	Контакт, который может сделать и прервать мин. нагрузку 15 В постоянного тока · 1 мА

## (2) Ввод в действие

- Ввод А, через который контролируется ПРИНУДИТЕЛЬНОЕ ВЫКЛЮЧЕНИЕ, а также ВКЛЮЧЕНИЕ/ВЫКЛЮЧЕНИЕ, будет расположен, как показано на таблице ниже.

В случае ПРИНУДИТЕЛЬНОЕ ВЫКЛЮЧЕНИЕ	ПРИНУДИТЕЛЬНОЕ ВЫКЛЮЧЕНИЕ входом А параметра "ВКЛ." (Пульт дистанционного управления запрещен)	Пульт дистанционного управления разрешен входом А параметра "ВЫКЛ."
В случае ОПЕРАЦИИ ВКЛ./ВЫКЛ.	Операция входа А параметра "ВЫКЛ." → "ВКЛ."	Остановлен входом А параметра "ВКЛ." → "ВЫКЛ."

## (3) Указания по выбору ПРИНУДИТЕЛЬНОГО ВЫКЛЮЧЕНИЯ или ОПЕРАЦИИ ВКЛЮЧЕНИЯ/ВЫКЛЮЧЕНИЯ

- Чтобы задействовать ПРИНУДИТЕЛЬНОЕ ОТКЛЮЧЕНИЕ или функцию ВКЛЮЧЕНИЯ/ВЫКЛЮЧЕНИЯ, необходима настройка пульта дистанционного управления. (См. "10. НАСТРОЙКА НА МЕСТЕ И ПРОВЕРКА")

## 9. УСТАНОВКА УГЛОВОЙ КРЫШКИ · РЕШЕТКА ВОЗДУХОЗАБОРНИКА

«Для выполнения теста без угловой крышки, сначала см. "10. НАСТРОЙКА НА МЕСТЕ И ПРОВЕРКА"»

- Для трубопровода, направленного в обратном направлении и вправо, отрежьте угловую крышку, как показано на Рис. 45 и снимите ее. (Во время резки обращайте внимание на предостережение и устанавливайте на внутреннем блоке так, чтобы части угловой крышки не отпали.)

### Для отверстия трубопровода, направленного в обратном направлении

Место сквозного трубопровода

Отрежьте с помощью ленточной пилы.

Угловая крышка

Предостережение предотвращения ее возможного падения.



### Для отверстия трубопровода, направленного вправо

Предостережение предотвращения ее возможного падения.

Угловая крышка

Место сквозного трубопровода

Отрежьте с помощью ленточной пилы.



Рис. 45

- Прикрепите угловую крышку к внутреннему блоку. Затем зафиксируйте угловую крышку с помощью прилагаемых винтов (14), одновременно нажимая на угловую крышку так, чтобы конец угловой крышки и конец внутреннего блока соприкасались. (См. Рис. 46)

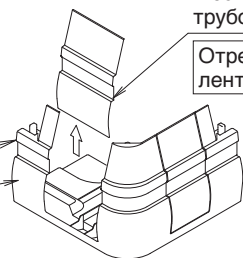

Рис. 46

- После присоединения решетки воздухозаборника в обратном направлении, упомянутом в пункте "4. ПОДГОТОВИТЕЛЬНЫЕ МЕРОПРИЯТИЯ ПЕРЕД МОНТАЖОМ - (3)" (См. Рис. 47-(1)), зацепите крючком планку (а), чтобы решетка воздухозаборника не упала. (См. Рис. 47-(2))
- Зацепите крючком планку (b), чтобы решетка воздухозаборника не упала. (См. Рис. 47-(3))



Рис. 47

## 10. НАСТРОЙКА НА МЕСТЕ И ПРОВЕРКА

«(См. руководство по монтажу для наружного блока.)»

### — ПРЕДОСТЕРЕЖЕНИЕ —

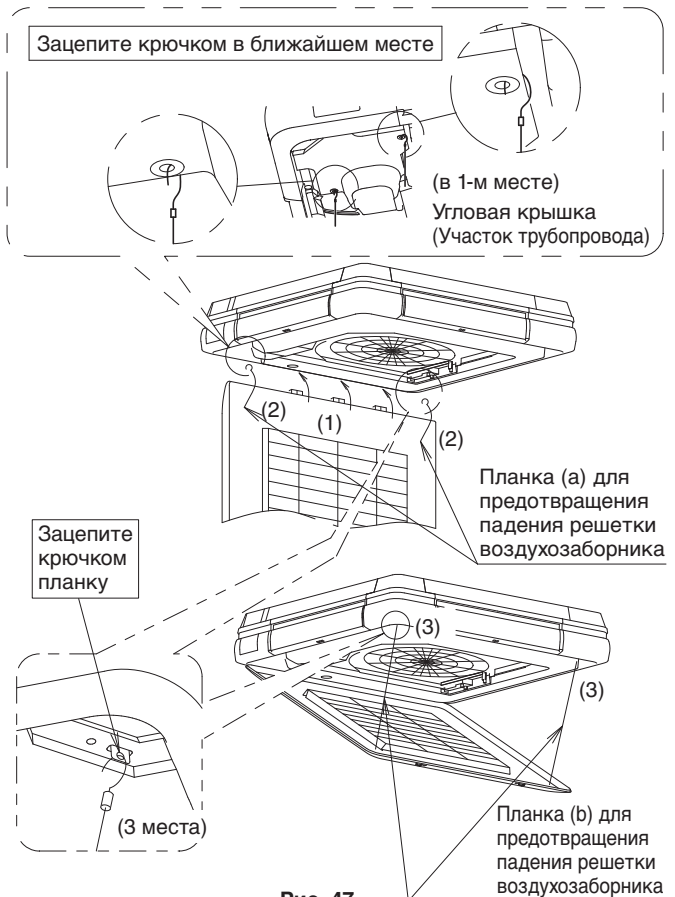
Перед началом настройки проверьте выполнение условий, указанных в пункте 2 “1. Позиции для контроля по окончании установки” на стр. 3.

- Убедитесь, что все работы по монтажу и прокладке трубопроводов для кондиционера выполнены.
- Убедитесь, что крышки блоков управления наружного и внутреннего блоков закрыты.

### < ЗАДАНИЕ ПАРАМЕТРОВ В РЕЖИМЕ ЭКСПЛУАТАЦИИ >

«(После включения источника питания выполните настройку с пульта дистанционного управления в соответствии со схемой установки.)»

- Необходимо задать 3 параметра: “Номер Режимы”, “Номер ПЕРВОГО КОДА” и “Номер ВТОРОГО КОДА”. Настройки, отмеченные “” в таблице, указывают на значения после поставки с завода-изготовителя.
- Порядок настройки и работы показан в руководстве по монтажу, прилагаемом к пульту дистанционного управления.  
(Примечание) Не смотря на то, что параметр “Номер режима” задан для группового управления, если вы хотите выполнить настройку каждого блока по отдельности или подтвердить настройки, настройте значение параметра Номер режима, указав его в круглых скобках ( ).

- Если управление осуществляется при помощи пульта дистанционного управления, для изменения текущего режима работы на ПРИНУДИТЕЛЬНОЕ ВЫКЛЮЧЕНИЕ или РЕЛЕЙНЫЙ РЕЖИМ работы руководствуйтесь следующим порядком действий:

[1] При помощи пульта дистанционного управления зайдите в режим настройки оборудования на месте эксплуатации.

[2] Выберите Номер Режимы “12”.

[3] Присвойте Номер ПЕРВОГО КОДА значение “1”.

[4-1] Чтобы выбрать ПРИНУДИТЕЛЬНОЕ ВЫКЛЮЧЕНИЕ, присвойте Номер ВТОРОГО КОДА значение “01”.

[4-2] Чтобы выбрать РЕЛЕЙНЫЙ РЕЖИМ работы, присвойте Номер ВТОРОГО КОДА значение “02”.

(На заводе-изготовителе установлено ПРИНУДИТЕЛЬНОЕ ВЫКЛЮЧЕНИЕ.)

- Попросите клиента хранить инструкцию, прикрепленную к пульту дистанционного управления, вместе с руководством по эксплуатации.
- Не выполняйте настройки, отличные от показанных в данной таблице.

### 10-1 НАСТРОЙКА ВЫСОТЫ ПОТОЛКА

- Установите Номер ВТОРОГО КОДА в соответствии с высотой потолка, как указано в Таблице 3.

Таблица 3

Задание параметра	Высота потолка (м)		Номер Режимы	Номер ПЕРВОГО КОДА	Номер ВТОРОГО КОДА
	FXUQ71AVEB	FXUQ100AVEB			
Стандарт	2,7 или менее	3,2 или менее	13 (23)	0	01
Высокий потолок 1	2,7 – 3,0	3,2 – 3,6			02
Высокий потолок 2	3,0 – 3,5	3,6 – 4,0			03

### 10-2 ВЫПОЛНЕНИЕ НАСТРОЕК, КОГДА УСТАНОВЛЕНЫ ДОПОЛНИТЕЛЬНЫЕ ПРИНАДЛЕЖНОСТИ

- Инструкции по настройке при установленной опции можно найти в руководстве по монтажу, прилагаемом к дополнительной принадлежности.

### 10-3 ПРИ ИСПОЛЬЗОВАНИИ БЕСПРОВОДНЫХ ПУЛЬТОВ ДИСТАНЦИОННОГО УПРАВЛЕНИЯ

- При использовании беспроводного пульта дистанционного управления необходимо установить адрес беспроводного пульта дистанционного управления.  
См. руководство по монтажу, прилагаемое к беспроводному пульту дистанционного управления.

### 10-4 НАСТРОЙКА ВОЗДУШНОГО ПОТОКА ПРИ ВЫКЛЮЧЕННОМ ТЕРМОСТАТЕ

- Установите скорость вращения лопастей вентилятора в соответствии с требованиями к окружающему воздуху после консультации с заказчиком.
- После изменения скорости потока воздуха, объясните покупателю, как изменить скорость потока воздуха.

Таблица 4

Задание параметра		Номер Режимы	Номер ПЕРВОГО КОДА	Номер ВТОРОГО КОДА
Скорость вращения вентилятора, когда охлаждающий термостат ОТКЛЮЧЕН	LL (Очень низкий)	12 (22)	6	01
	Задание параметра			02
Скорость вращения вентилятора, когда нагревающий термостат ОТКЛЮЧЕН	LL (Очень низкий)	12 (22)	3	01
	Задание параметра			02

### 10-5 ЗНАК ВОЗДУШНОГО ФИЛЬТРА

- Сообщение о необходимости очистки фильтра будет отображаться на пульте дистанционного управления.
- Установите Номер ВТОРОГО КОДА, показанный в Таблице 5, в соответствии с количеством пыли или загрязнения в помещении.
- Несмотря на то, что внутренний блок оборудован фильтром с большим сроком службы, необходимо регулярно чистить его во избежание засорения. Также необходимо объяснить заказчику, как настраивать индикацию необходимости очистки фильтра.
- Время периодической очистки фильтра может сократиться в зависимости от условий использования.

Таблица 5

Загрязнение	Длительность эксплуатации фильтра (с большим сроком службы)	Номер Режима	Номер ПЕР-ВОГО КОДА	Номер ВТО-РОГО КОДА
Нормальное	Примерно 2500 часов	10 (20)	0	01
Большая степень загрязнения	Примерно 1250 часов			02
С индикацией			3	01
Без индикации*				02

\* Используйте значение “Без индикации”, если отображение сигнала о необходимости очистки не нужно, например, потому что фильтр регулярно чистится.

## 10-6 ВЫБОР НАПРАВЛЕНИЯ ВЫПУСКА ВОЗДУХА

- При изменении настроек выпуска воздуха (выпуск воздуха в 2 или 3 направлениях), установите Номер ВТО-РОГО КОДА как показано в Таблице 6.

Таблица 6

Задание параметра	Номер Режима	Номер ПЕР-ВОГО КОДА	Номер ВТО-РОГО КОДА
Выпуск воздуха в 4-х направлениях	13 (23)	1	01
Выпуск воздуха в 3-х направлениях			02
Выпуск воздуха в 2-х направлениях			03

### < ТЕСТОВАЯ ОПЕРАЦИЯ >

- После очистки внутренних компонентов внутреннего блока и решетки воздухозаборника выполните проверку согласно инструкции, имеющейся в руководстве по монтажу, прилагаемом к наружному блоку.
- Горящий индикатор на пульте дистанционного управления обозначает возникновение нештатной ситуации. Проверьте наличие кодов неисправностей на пульте дистанционного управления. Связь между кодами неисправности и деталями неисправности описана в руководстве по эксплуатации, прилагаемом к наружному блоку. В частности, если отображается один из вариантов индикации, показанной в Таблице 7, это может означать ошибку в электропроводке или отсоединение источника питания. Поэтому проверьте проводку еще раз.

Таблица 7

Индикация пульта дистанционного управления	Информация
Несмотря на то, что централизованное управление не установлено, лампа “  ” загорается.	<ul style="list-style-type: none"> <li>Разъемы (T1 · T2) для ПРИНУДИТЕЛЬНОЕ ВЫКЛЮЧЕНИЕ на клеммной колодке цепи передачи внутреннего блока закоротило.</li> </ul>
“U4” включается “UH” включается	<ul style="list-style-type: none"> <li>Проводка от источника питания до внутреннего блока не проложена.</li> <li>Проводка от источника питания до внешнего блока не проложена.</li> <li>Подключение проводки цепи передачи и пульта дистанционного управления к проводке ПРИНУДИТЕЛЬНОЕ ВЫКЛЮЧЕНИЕ выполнено неправильно.</li> <li>Провод цепи передачи отсоединен.</li> </ul>

Без индикации	<ul style="list-style-type: none"> <li>Проводка от источника питания до внутреннего блока не проложена.</li> <li>Проводка от источника питания до внутреннего блока не проложена.</li> <li>Подключение проводки пульта дистанционного управления и проводки цепи передачи к проводке ПРИНУДИТЕЛЬНОЕ ВЫКЛЮЧЕНИЕ выполнено неправильно.</li> <li>Провод пульта дистанционного управления отсоединен.</li> </ul>
---------------	---

### ⚠ ПРЕДОСТЕРЕЖЕНИЕ

После завершения тестовой операции, проверьте пункты, упомянутые в приложении 2 “2. Вопросы для контроля при доставке” на стр. 4.

Если внутренняя отделка не выполнена до сдачи устройства в эксплуатацию, для защиты системы попросите заказчика не включать устройство до тех пор, пока внутренняя отделка не будет завершена. Во время отделки помещение может быть загрязнено пылью от облицовки и клеящих веществ. Если система будет включена, содержащиеся в воздухе вещества могут стать причиной утечки воды и ее разбрызгивания.

### ⚠ Оператор, осуществляющий тестовую эксплуатацию

После завершения тестовой эксплуатации и до сдачи системы заказчику следует подтвердить, что крышка блока управления, воздушный фильтр и панель всасывания установлены.

Кроме того, объясните заказчику, в каком состоянии находится питание устройства (ВКЛ/ВЫКЛ).

## 11. СХЕМА ЭЛЕКТРИЧЕСКОГО МОНТАЖА

(См. Рис. 48)

1	БЛОК УПРАВЛЕНИЯ	2	(ПРИМЕЧАНИЕ 5)
3	ВНУТРЕННЕГО БЛОКА	4	БЕСПРОВОДНОЙ ПУЛЬТ ДИСТАНЦИОННОГО УПРАВЛЕНИЯ (БЛОК ПРИЕМНИКА / ДИСПЛЕЯ) (ДОПОЛНИТЕЛЬНАЯ ПРИНАДЛЕЖНОСТЬ)
5	ВХОД СНАРУЖИ (ПРИМЕЧАНИЕ 6)	6	ПРОВОДА К ЦЕНТРАЛЬНОМУ ПУЛЬТУ (ПРИМЕЧАНИЕ 2) ДИСТАНЦИОННОГО УПРАВЛЕНИЯ
7	ПРОВОДНОЙ ПУЛЬТ ДИСТАНЦИОННОГО УПРАВЛЕНИЯ (ДОПОЛНИТЕЛЬНАЯ ПРИНАДЛЕЖНОСТЬ) (ПРИМЕЧАНИЕ 3)		

# СХЕМА ЭЛЕКТРИЧЕСКОГО МОНТАЖА

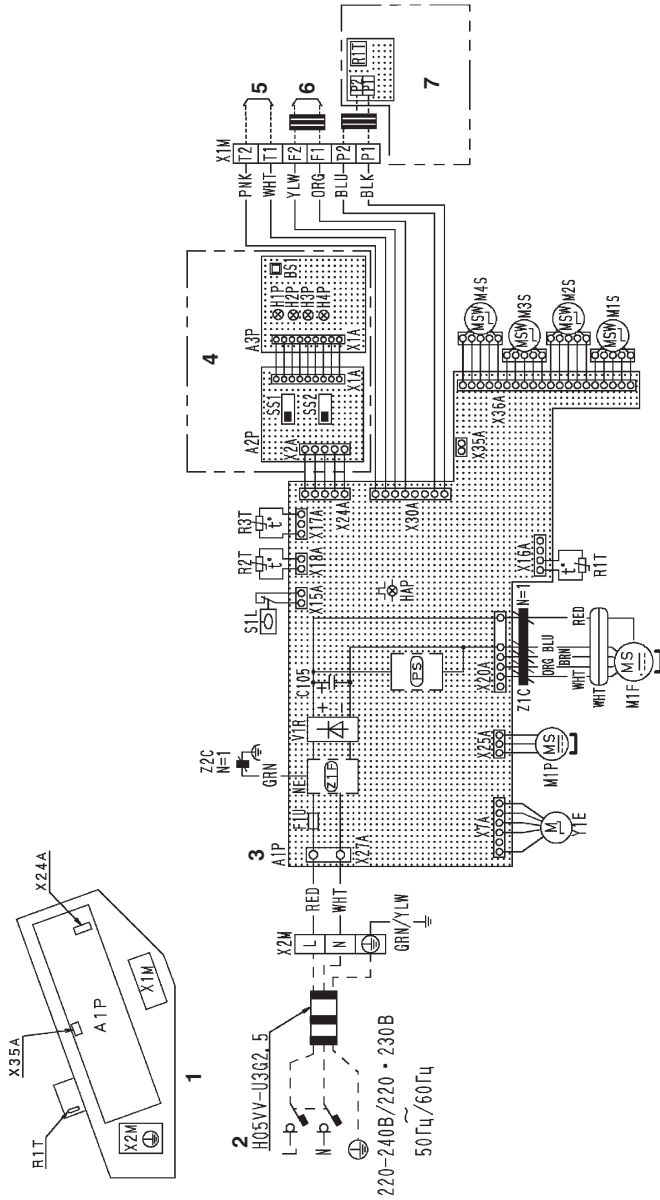

**ПРИМЕЧАНИЯ**

1. : КЛЕММНАЯ КОЛОДКА : РАЗЪЕМ
2. В СЛУЧАЕ ИСПОЛЬЗОВАНИЯ ЦЕНТРАЛЬНОГО ПУЛЬТА ДИСТАНЦИОННОГО УПРАВЛЕНИЯ ПОДСОЕДИНИТЕ ЕГО К БЛОКУ В СООТВЕТСТВИИ С ПРИЛАГАЕМЫМ РУКОВОДСТВОМ ПО УСТАНОВКЕ.
3. В СЛУЧАЕ ПЕРЕКЛЮЧЕНИЯ ГЛАВНОГО/ВСПОМОГАТЕЛЬНОГО ПУЛЬТА СМ. РУКОВОДСТВО ПО МОНТАЖУ, ПРИКРЕПЛЕННОЕ К ПУЛЬТУ ДИСТАНЦИОННОГО УПРАВЛЕНИЯ.
4. СИМВОЛЫ ОБОЗНАЧАЮТСЯ СЛЕДУЮЩИМ ОБРАЗОМ: ВЛК: ЧЕРНЫЙ RED: КРАСНЫЙ ВЛУ: СИНИЙ WHТ: БЕЛЫЙ YLW: ЖЕЛТЫЙ GRN: ЗЕЛЕНЫЙ ORG: ОРАНЖЕВЫЙ BRN: КОРИЧНЕВЫЙ RNK: РОЗОВЫЙ.
5. ОТОБРАЖАЕТСЯ ТОЛЬКО В СЛУЧАЕ ЗАЩИЩЕННЫХ ТРУБ. ПРИ ОТСУТСТВИИ ЗАЩИТЫ ИСПОЛЬЗУЙТЕ H07RN-F.
6. ПРИ ПОДКЛЮЧЕНИИ ВВОДНОЙ ПРОВОДКИ СНАРУЖИ, ПРИНУДИТЕЛЬНАЯ ОПЕРАЦИЯ ВКЛЮЧЕНИЯ/ВЫКЛЮЧЕНИЯ МОЖЕТ БЫТЬ ВЫБРАНА ПУЛЬТОМ ДИСТАНЦИОННОГО УПРАВЛЕНИЯ, ДЛЯ ПОЛУЧЕНИЯ БОЛЕЕ ПОДРОБНОЙ ИНФОРМАЦИИ СМ. РУКОВОДСТВО ПО МОНТАЖУ.

<b>ВНУТРЕННИЙ БЛОК</b>	НЗР	КОНТРОЛЬНАЯ ЛАМПА (ЗНАК ФИЛЬТРА - КРАСНЫЙ)
A1P ПЕЧАТНАЯ ПЛАТА	Н4P	КОНТРОЛЬНАЯ ЛАМПА (РАЗМОРАЖИВАНИЕ - ОРАНЖЕВЫЙ)
C105 КОНДЕНСАТОР	SS1	СЕЛЕКТОРНЫЙ ПЕРЕКЛЮЧАТЕЛЬ (ОСНОВНОЙ/СУББЛОК)
F1U ПРЕДОХРАНИТЕЛЬ (Т. 3.15А, 250В)	SS2	СЕЛЕКТОРНЫЙ ПЕРЕКЛЮЧАТЕЛЬ (НАСТРОЙКА)
Н4P МИГАЮЩАЯ ЛАМПА (МОНИТОР ОБСЛУЖИВАНИЯ ЗЕЛЕНЫЙ)	М1P	БЕСПРОВОДНОГО АДРЕСА
М1F ДВИГАТЕЛЬ (ВНУТРЕННИЙ ВЕНТИЛЯТОР)		
М1P ДВИГАТЕЛЬ (ДРЕНАЖНАЯ ТРУБА)		
MS/MS		<b>ПРОВОДНОЙ ПУЛЬТ</b>
MS/MS		<b>ДИСТАНЦИОННОГО УПРАВЛЕНИЯ</b>
R1T		R1T ТЕРМИСТОР (ВОЗДУХ)
R2/R3T		<b>РАЗЪЕМ ДЛЯ ДОПОЛНИТЕЛЬНЫХ ДЕТАЛЕЙ</b>
S1L	X24A	РАЗЪЕМ (БЕСПРОВОДНОЙ ПУЛЬТ ДИСТАНЦИОННОГО УПРАВЛЕНИЯ)
V1R	X35A	РАЗЪЕМ (ПИТАНИЕ АДАПТЕРА)
X1M		
X2M		
Y1E		
Z1F		
Z1C		
Z2C		
PS		
<b>БЕСПРОВОДНОЙ ПУЛЬТ ДИСТАНЦИОННОГО УПРАВЛЕНИЯ (БЛОК ПРИЕМНИКА / ДИСПЛЕЯ)</b>		
A2P		
A3P		
BS1		
H1P		
H2P		

3P327000-1

FXUQ71 • 100AVEB

Рис. 48



