

**DAIKIN**

# INSTALLATION AND OPERATION MANUAL

## Ducted fan coil units

Installation and operation manual  
Ducted fan coil units

English

Installations- und Bedienungsanleitung  
Kanal-Ventilator-Konvektoren

Deutsch

Manuel d'installation et d'utilisation  
Ventilo-convecteurs canalisés

Français

Montagehandleiding en gebruiksaanwijzing  
Ventilator-convectoren met kanaalaansluiting

Nederlands

Manual de instalación y operación  
Fan coils entubados

Español

Manuale d'installazione e d'uso  
Unità fan coil canalizzata

Italiano

Εγχειρίδιο εγκατάστασης και λειτουργίας  
Μονάδα Χειρισμού Αέρος

Ελληνικά

Manual de instalação e de funcionamento  
Unidade de tratamento de ar

Portugues

Инструкция по монтажу и эксплуатации  
Воздухообрабатывающий агрегат

русский

Instrukcja instalacji i obsługi  
Klimakonwektor kanalizowany

Polskiego

Kurulum ve kullanım kılavuzu  
Kanallı tip fan coil ünitesi

Türkçe

**FWB - FWP**



CE - DECLARACION DE CONFORMIDAD  
CE - KONFORMITÄTSEKLERUNG  
CE - DECLARATION DE CONFORMITE  
CE - CONFORMITÄTSEKLERUNG

CE - DECLARACION DE CONFORMIDAD  
CE - DICHIARAZIONE DI CONFORMITA  
CE - ΔΗΛΩΣΗ ΣΥΜΜΟΡΦΩΤΗΣ

CE - ERKLÄRUNG ÜBER ÜBEREINSTEMIGUNG  
CE - ERKLÄRUNG ÜBER ÜBEREINSTEMIGUNG  
CE - ERKLÄRUNG ÜBER ÜBEREINSTEMIGUNG

CE - ERKLÄRUNG ÜBER ÜBEREINSTEMIGUNG  
CE - ERKLÄRUNG ÜBER ÜBEREINSTEMIGUNG  
CE - ERKLÄRUNG ÜBER ÜBEREINSTEMIGUNG

CE - ERKLÄRUNG ÜBER ÜBEREINSTEMIGUNG  
CE - ERKLÄRUNG ÜBER ÜBEREINSTEMIGUNG  
CE - ERKLÄRUNG ÜBER ÜBEREINSTEMIGUNG

CE - ERKLÄRUNG ÜBER ÜBEREINSTEMIGUNG  
CE - ERKLÄRUNG ÜBER ÜBEREINSTEMIGUNG  
CE - ERKLÄRUNG ÜBER ÜBEREINSTEMIGUNG

CE - ERKLÄRUNG ÜBER ÜBEREINSTEMIGUNG  
CE - ERKLÄRUNG ÜBER ÜBEREINSTEMIGUNG  
CE - ERKLÄRUNG ÜBER ÜBEREINSTEMIGUNG

**Daikin Europe N.V.**

- 01 (en) declares under its sole responsibility that the air conditioning equipment to which this declaration relates;
- 02 (de) erklärt auf seine alleinige Verantwortung dass die Ausüstung der Klimaanlage für die diese Erklärung bestmmt ist;
- 03 (fr) déclare sous sa seule responsabilité que l'équipement d'air conditionné visé par la présente déclaration;
- 04 (it) dichiara sotto la propria responsabilità che gli apparecchi di condizionamento a cui è riferita questa dichiarazione;
- 05 (es) declara bajo su única responsabilidad que el equipo de aire acondicionado al que hace referencia la declaración;
- 06 (el) δηλώνει υπό την αποκλειστική του ευθύνη ότι ο εξοπλισμός του κλιματισμού που αφορά αυτή την δήλωση;
- 07 (hr) izjavlja se odgovorno za ispravnost i sigurnost svih uređaja za klimatizaciju na koje se ova izjava odnosi;
- 08 (pl) deklaruje na swoją wyłączną odpowiedzialność, że wyposażenie do air conditioninga do którego odnosi się ta deklaracja jest zgodne z następującymi instrukcjami:

**FWB02BATN6V3, FWB03BATN6V3, FWB04BATN6V3, FWB05BATN6V3, FWB06BATN6V3, FWB07BATN6V3, FWB08BATN6V3, FWB09BATN6V3, FWB10BATN6V3,**

- 01 are in conformity with the following standard(s) or other normative document(s), provided that these are used in accordance with our instructions;
  - 02 werden folgenden Norm(en) oder einem anderen Normen-Dokument(en) entsprochen, unter der Voraussetzung, dass sie gemäß unseren Anweisungen eingesetzt werden;
  - 03 sont conformes à la(ux) norme(s) ou autre(s) document(s) normatif(s), pour autant qu'ils soient utilisés conformément à nos instructions;
  - 04 conformi de legende norme(i) o dei o mae andere umande documentent(i)zi, op vromarade dat ze worden gebruikt overeenkomstig onze instructies;
  - 05 están en conformidad con la(s) siguiente(s) norma(s) u otro(s) documento(s) normativo(s), siempre que sean utilizados de acuerdo con nuestras instrucciones;
  - 06 sono conformi alle(i) seguente(i) standard(i) o altre(i) document(i) a carattere normativo, a patto che vengano usati in conformità alle nostre istruzioni;
  - 07 ovaj opjujeva se to(og) okolno(š)to(ri) o(ve) drugo(j) normativno(j) dokumento(j)m, uz uvjet da se on i koriste u skladu s našim uputama;
- EN60335-2-30:2003 +A1:2004 +A2:2007,
  - EN60335-1:2002 +A1:2004 +A11:2004 +A12:2006 +A2:2006,
  - EN50366:2003 +A1:2006,
  - EN55014-1:2006,
  - EN55014-2:1997 +A1:2001,
  - EN61000-3-2:2006,
  - EN61000-3-3:1995 +A1:2001 +A2:2005,
  - EN61000-4-2:1995 +A1:1998 +A2:2001,
  - EN61000-4-4:2004,
  - EN61000-4-5:2006,
  - EN61000-4-6:2007,
  - EN61000-4-11:2004

- 01 following the provisions of:
  - 02 gemäß den Vorschriften der:
  - 03 conformement aux stipulations des:
  - 04 overeenkomstig de bepalingen van:
  - 05 seguindo las disposiciones de:
  - 06 secondo le prescrizioni per:
  - 07 je pripravljen na konformnost s:
  - 08 de acordo com o previsto em:
  - 09 a соответствии с положениями:
- 19 de upoštevajujući odob:
  - 20 uostavljajući novelle:
  - 21 oredznanje krajovne na:
  - 22 likantsi nussialy, patekannu:
  - 23 veotroji preshbas, kas notekas:
  - 24 održavajuci ustanovna:
  - 25 sunun kosullama uygun olarak:

- 07 \*\*\* H Dáikin Europe N.V. éivá s'επιδοιομπόνην για ονομάζει τον Τεχνικό υπεύθυνο κατασκευής;
- 08 \*\*\* A Daikin Europe N.V. está autorizada a completar a documentação técnica de fabrico.
- 09 \*\*\* Kompani Daikin Europe N.V. yononowone corairans kompeni tevesporeo apoyevanaymu.
- 10 \*\*\* Daikin Europe N.V. er autoriseret til at udføre alle tekniske konstruktionsarbejder.
- 11 \*\*\* Daikin Europe N.V. er bemyndiget til at udføre alle tekniske konstruktionsarbejder.
- 12 \*\*\* Daikin Europe N.V. er tillått alle tekniske konstruktionsarbejder.

CE - IZJAVA O SKLADNOSTI  
CE - VASTAVNI DEKLARACIJA  
CE - УВНЛАСЕННЕ ЗРОД  
CE - ÜYÜMLÜLÜK-BİLDİRİSİ

CE - IZJAVA O SKLADNOSTI  
CE - VASTAVNI DEKLARACIJA  
CE - УВНЛАСЕННЕ ЗРОД

CE - IZJAVA O SKLADNOSTI  
CE - VASTAVNI DEKLARACIJA  
CE - УВНЛАСЕННЕ ЗРОД

- 17 (en) declares in witness of its sole responsibility that the air conditioning equipment to which this declaration relates;
- 18 (de) erklärt auf seine alleinige Verantwortung dass die Ausüstung der Klimaanlage für die diese Erklärung bestmmt ist;
- 19 (fr) déclare sous sa seule responsabilité que l'équipement d'air conditionné visé par la présente déclaration;
- 20 (it) dichiara sotto la propria responsabilità che gli apparecchi di condizionamento a cui è riferita questa dichiarazione;
- 21 (es) declara bajo su única responsabilidad que el equipo de aire acondicionado al que hace referencia la declaración;
- 22 (el) δηλώνει υπό την αποκλειστική του ευθύνη ότι ο εξοπλισμός του κλιματισμού που αφορά αυτή την δήλωση;
- 23 (hr) izjavlja se odgovorno za ispravnost i sigurnost svih uređaja za klimatizaciju na koje se ova izjava odnosi;
- 24 (pl) deklaruje na swoją wyłączną odpowiedzialność, że wyposażenie do air conditioninga do którego odnosi się ta deklaracja jest zgodne z następującymi instrukcjami:
- 25 (en) declares in witness of its sole responsibility that the air conditioning equipment to which this declaration relates;

**FWB02BATN6V3, FWB03BATN6V3, FWB04BATN6V3, FWB05BATN6V3, FWB06BATN6V3, FWB07BATN6V3, FWB08BATN6V3, FWB09BATN6V3, FWB10BATN6V3,**

- 08 está em conformidade com as(s) seguinte(s) norma(s) ou outro(s) documento(s) normativo(s), desde que estes sejam utilizados de acordo com as mesmas instruções;
  - 09 соответствует следующим стандартам или другим нормативным документам, при условии их использования согласно нашим инструкциям;
  - 10 overholder følgende standard(er) eller ændret/andre retningsgivende dokument(er), forudsat at disse anerkendes i henhold til vore instruktioner;
  - 11 respokno usuring ž utfrti i overensstemmelse med och följt följande standard(er) eller andra normgivande dokument, under förutsättning att användning sker i överensstemmelse med våra instruktioner;
  - 12 espokno usury eri i overensstemmelse med følgende standard(er) eller andre normgivende dokument(er), under forudsætning av at disse brukes i henhold til vore instrukser;
  - 13 vestaairat searaaven standardin ja muiden õpeteliet dokumentiten vaatimuskia edellytään, että niitä käytetään ohjeidemme mukaisesti;
  - 14 za prelopkadu, da je sou využívaný v souladu s našimi pokyny, odpovídají následujícím normám nebo normativním dokumentům;
  - 15 u skladu sa sigleđim standardo(m) ili drugim normativnim dokumento(m)ima, uz uvjet da se on i koriste u skladu s našim uputama;
- 19 Direktive z vesni spreminjani.
  - 20 Direktivd koos muudatustega.
  - 21 Direktiven med foretagne ændringer.
  - 22 Direktive se saldasia kun ne ovat muutteluna.
  - 23 Direktiivise sa papuldamas.
  - 24 Direktiivis un to papuldamajumus.
  - 25 Smerica, v platnom zneni.
  - 26 Dajstirajuci haljenje i Yoneimeller.
  - 27 pözneyjsymy porpravkami.
  - 28 Direktivel, cu amendamentele respective.

- 01 Directives, as amended.
  - 02 Direktiven, gemäß Änderung.
  - 03 Directives, telles que modifiées.
  - 04 Richtlijnen, zoals aangepast.
  - 05 Directives, según le emendado.
  - 06 Direktive, come da modifica.
  - 07 Öbnyuv, omus õyuvu yponotomajeni.
  - 08 Directivas, conforme alteraçães em.
  - 09 Директива, со вкани поправками.
- 19 \*\*\* Dáikin Europe N.V. je pobiljan za sestavo delneke s tehnično mapo.
  - 20 \*\*\* Daikin Europe N.V. on valitud koostama tehnilisi dokumentatsiooni.
  - 21 \*\*\* Dáikin Europe N.V. je odgovornost za kompletan tehnički konstrukcijski.
  - 22 \*\*\* Daikin Europe N.V. je autoriseret til at udføre alle tekniske konstruktionsarbejder.
  - 23 \*\*\* Dáikin Europe N.V. er autoriseret til at udføre alle tekniske konstruktionsarbejder.
  - 24 \*\*\* Spobcos Dáikin Europe N.V. je onpavna vyvori savor tehnički konstrukcijski.
  - 25 \*\*\* Dáikin Europe N.V. Tènik Yapi Doyayimni derlemeye yetkilidir.

- 19 \*\*\* Dáikin Europe N.V. je pobiljan za sestavo delneke s tehnično mapo.
- 20 \*\*\* Daikin Europe N.V. on valitud koostama tehnilisi dokumentatsiooni.
- 21 \*\*\* Dáikin Europe N.V. je odgovornost za kompletan tehnički konstrukcijski.
- 22 \*\*\* Daikin Europe N.V. je autoriseret til at udføre alle tekniske konstruktionsarbejder.
- 23 \*\*\* Dáikin Europe N.V. er autoriseret til at udføre alle tekniske konstruktionsarbejder.
- 24 \*\*\* Spobcos Dáikin Europe N.V. je onpavna vyvori savor tehnički konstrukcijski.
- 25 \*\*\* Dáikin Europe N.V. Tènik Yapi Doyayimni derlemeye yetkilidir.

CE - IZJAVA O SKLADNOSTI  
CE - VASTAVNI DEKLARACIJA  
CE - УВНЛАСЕННЕ ЗРОД

CE - ERKLÄRUNG ÜBER ÜBEREINSTEMIGUNG  
CE - ERKLÄRUNG ÜBER ÜBEREINSTEMIGUNG  
CE - ERKLÄRUNG ÜBER ÜBEREINSTEMIGUNG

CE - ERKLÄRUNG ÜBER ÜBEREINSTEMIGUNG  
CE - ERKLÄRUNG ÜBER ÜBEREINSTEMIGUNG  
CE - ERKLÄRUNG ÜBER ÜBEREINSTEMIGUNG

CE - ERKLÄRUNG ÜBER ÜBEREINSTEMIGUNG  
CE - ERKLÄRUNG ÜBER ÜBEREINSTEMIGUNG  
CE - ERKLÄRUNG ÜBER ÜBEREINSTEMIGUNG

CE - ERKLÄRUNG ÜBER ÜBEREINSTEMIGUNG  
CE - ERKLÄRUNG ÜBER ÜBEREINSTEMIGUNG  
CE - ERKLÄRUNG ÜBER ÜBEREINSTEMIGUNG

CE - ERKLÄRUNG ÜBER ÜBEREINSTEMIGUNG  
CE - ERKLÄRUNG ÜBER ÜBEREINSTEMIGUNG  
CE - ERKLÄRUNG ÜBER ÜBEREINSTEMIGUNG

CE - ERKLÄRUNG ÜBER ÜBEREINSTEMIGUNG  
CE - ERKLÄRUNG ÜBER ÜBEREINSTEMIGUNG  
CE - ERKLÄRUNG ÜBER ÜBEREINSTEMIGUNG

**2PW59562-4A**

**DAIKIN**

Jean-Pierre Beuselink  
General Manager  
Ostend, 22nd of July 2010



**DAIKIN EUROPE N.V.**  
Zandvoordestraat 300, B-8400 Oostende, Belgium

**DAIKIN EUROPE N.V.**  
Zandvoordestraat 300, B-8400 Oostende, Belgium



	A	B	C
FW02-04	1039	814	709
FW05-07	1389	1164	1059
FW08-10	1739	1514	1409

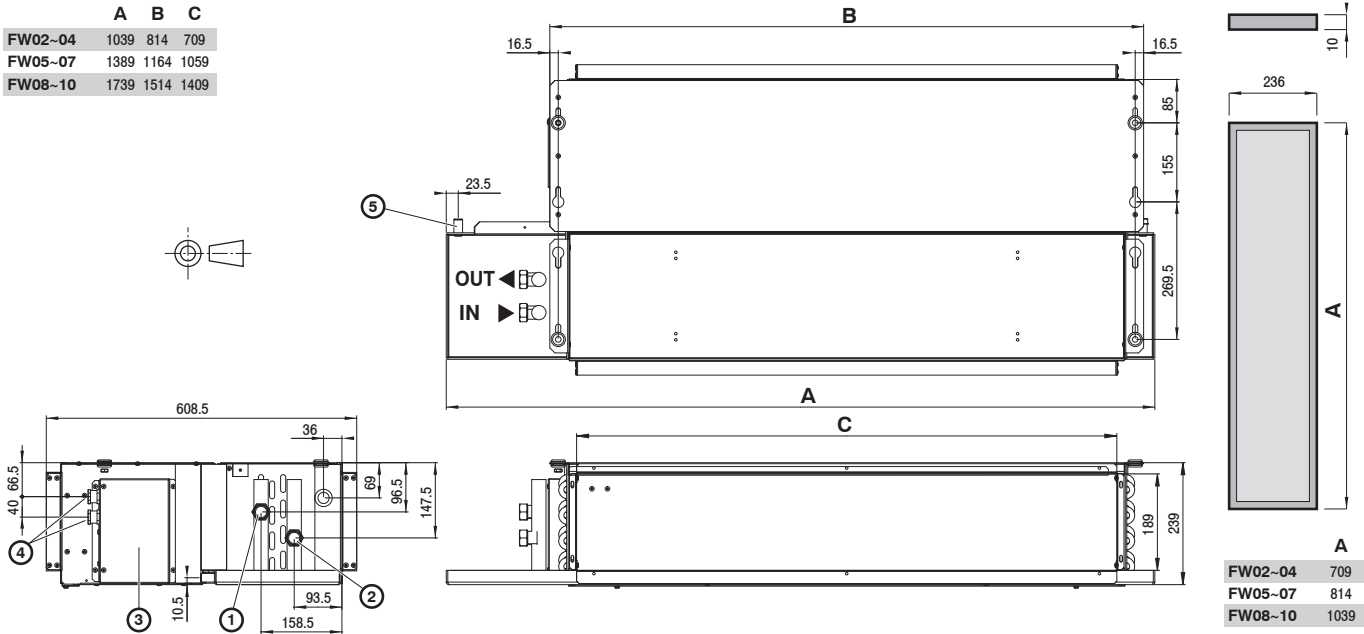

1 2

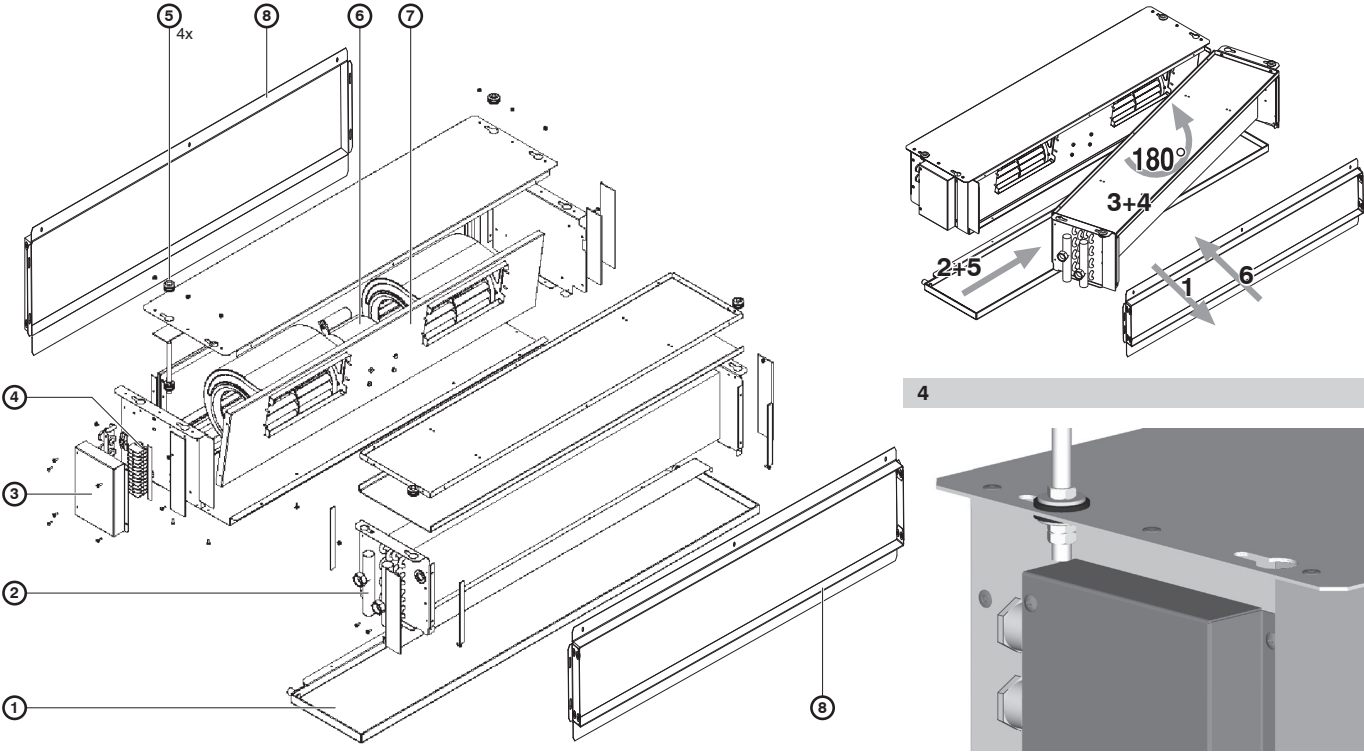

3 5

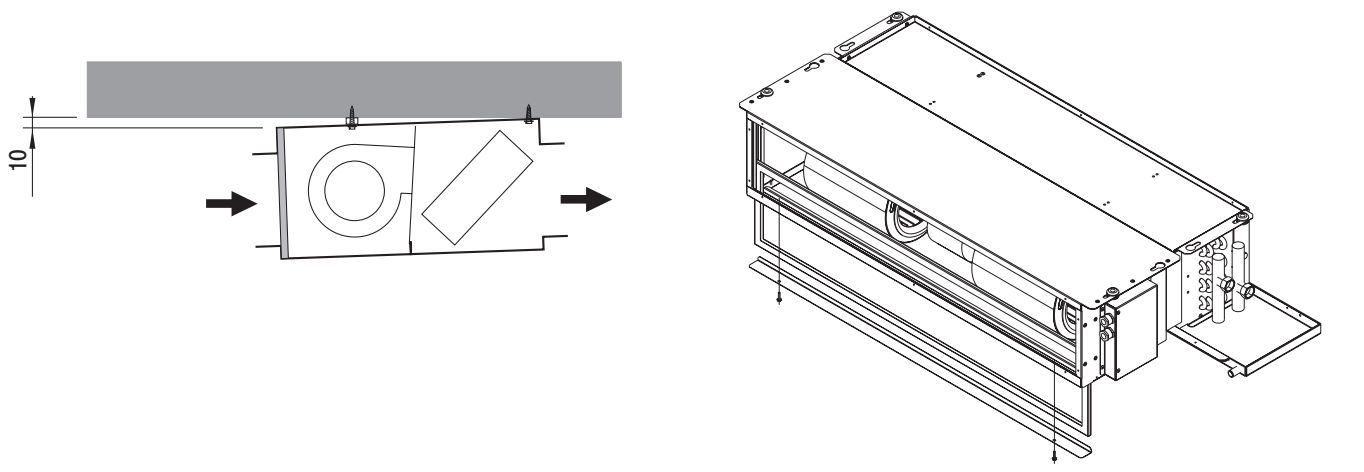

6 7



Read this manual attentively before starting up the unit. Do not throw it away. Keep it in your files for future reference.

Improper installation or attachment of equipment or accessories could result in electric shock, short-circuit, leaks, fire or other damage to the equipment. Be sure only to use accessories made by Daikin which are specifically designed for the use with the equipment and have them installed by a professional.

If unsure of installation procedures or use, always contact your Daikin dealer for advice and information.

## BEFORE INSTALLATION

Installation and maintenance should be carried out by technical personnel qualified for this type of machine, in compliance with current safety regulations.

When receiving the unit please check its state, verifying if any damage occurred during transport.

Refer to the relevant technical sheets for installation and use of possible accessories.

Identify model and version of the unit from the indications stated on the carton package.

## USE AND OPERATING LIMITS

Daikin shall not be held liable

- if the unit has been installed by non-qualified personnel,
- if the unit has been used improperly,
- if the unit has been used under conditions that are not permitted,
- if maintenance operations specified in this manual have not been carried out,
- if non original spare parts have been used.

Keep the unit in its packaging until it is ready to be installed, to prevent dust getting inside.

Air sucked by the unit must always be filtered. Always use the supplied air filter.

If the unit is not used during winter, drain the water from the system to prevent damage caused by the formation of ice. If antifreeze solutions are used, check the freezing point.

Do not change the internal wiring or other parts of the unit.

Operating limits are shown here below; all other uses are considered improper:

- thermal carrier: water/glycol
- water temperature: 5°C~95°C
- maximum operating pressure: 10 bar
- air temperature: -20°C~40°C
- voltage tolerance: ±10%

Selection of location:

- do not install the unit in rooms where inflammable gases are present
- do not let water spray directly on the unit;
- install the unit on ceilings that bear its weight. Leave enough space all around for proper operation and maintenance of the unit, taking into account all installed optional accessories.
- never place the heating unit immediately under an electric plug-socket.

## DESCRIPTION OF THE EQUIPMENT

The FWB-FWP range of air conditioning and hot-air heating units has been implemented for conditioning rooms that require the installation of ducted units.

### Main components

- Load bearing structure made of galvanized steel sheet of suitable thickness, duly insulated with noise-proof/anti-condensing material, self-extinguishing in class 1. The unit is equipped with 4 anti-vibration isolators.
- Fan unit with single, dual or triple fan wheel, dual intake centrifugal type, with statically and dynamically balanced impellers, coupled directly, equipped with permanently fit condenser and thermal safety device
- Switch box located at the side of the hydraulic connections in order to reduce the service space. Electric connection by means of screw terminal strip.
- High efficiency 3, 4 or 6 row heat exchanger, made of copper tube and aluminium fins secured to the tubes by mechanical expansion. They are fit with brass manifolds and contain air valves. The heat exchanger, normally supplied with left-hand attachments, may be turned 180°.
- System for collecting and discharging condensate, extending beyond the hydraulic connections, enabling collection of condensate from regulating valves eventually. The off-centre position considerably reduces the required installation space.
- Air filter made of acrylic material, self-extinguishing in class 1, with filtering class EU 2. The removable cassette-type filter is positioned on the air suction inlet and can be pulled out from below like a drawer.
- Straight duct connectors on both the air intake and air outlet.

## DIMENSIONS

- Standard unit (See figure 1)
  - 1 Water outlet, 3/4" female gas
  - 2 Water inlet, 3/4" female gas
  - 3 Switch box
  - 4 Power supply cable intake holders
  - 5 Condensate drain connection Ø17 mm
- Air filter (See figure 2)

## INSTALLATION



The FWB-FWP air conditioning and hot-air heating units, the circuit breaker (IL) and/or the remote control must be installed out of reach of persons who may be taking a bath or shower.

### Exploded view of the unit (See figure 3)

- 1 Water drip tray
- 2 Heat exchanger module
- 3 Switch box
- 4 Terminal strip
- 5 Anti-vibration isolator
- 6 7-speed electric motor
- 7 Fan drive assembly
- 8 Straight duct connector

### Configuration of the unit

The heat exchanger connections can be switched over to the opposite side by carrying out the following procedure. (See figure 4)

- 1 Remove the straight duct connector.
- 2 Remove the drip tray.
- 3 Remove the heat exchanger module by unscrewing the holding screws (2 on each side + 3 on the upper side and 2 on the lower part).
- 4 Turn the heat exchanger module over 180° (vertical axis) and screw the module back onto the fan module.
- 5 Adjust the position of the drip tray so that the sticking-out part extends below the hydraulic connections and fix it in place again.
- 6 Screw the straight duct connector back to the heat exchanger module.

### Installing the unit

Insert the supplied anti-vibration isolators in the 4 slots indicated for ceiling installation. Fix the standard unit to the ceiling or wall using at least 4 of the 8 slots;

- For installation it is advised to use M8 threaded bars, screw anchors suitable for the unit's weight and to arrange for the positioning of the unit using 3 M8 bolts (2 in the lower part, and 1 in the upper part as shown in figure 5) and 2 washers the diameter of which is suitable for inserting the slot and for then fixing the unit.

Before tightening the lock nut, adjust the closing of the main nut so that the unit will slant correctly, i.e. for facilitating the discharging of the condensate (see figure 6).

The correct slant is achieved by tilting the inlet downwards as compared to the outlet until a difference in level of about 10 mm is obtained from one end to the other. Make the hydraulic connections with the heat exchanger and, for cooling operations, with the condensate discharge. Use one of the 2 drains of the drip tray, visible on the outside of the unit's side panels.

- To connect the unit to the condensate discharge line, use a flexible rubber tube and fix it to the chosen discharge tube (Ø3/8") by means of a metal clamp (use the discharge that is located on the hydraulic attachments side).

To assist the draining of the condensate, slant the discharge tube downwards by at least 30 mm/m making sure that its entire route is clear and free from bends or blockages.

### A few rules to follow

- Purge the air from the heat exchanger, with pumps stopped, by means of the air valves located adjacent to the attachments of the heat exchanger itself.
- The ducting, especially the outlet duct, must be insulated with anti-condensation material.

- Provide an inspection panel adjacent to the equipment for the maintenance and cleaning operations.
- Install the control panel on the wall. Choose a position that is easy to access for the setting of the functions and for detecting of the temperature. Try to avoid positions that are directly exposed to sun rays, or positions subject to direct hot or cold air currents. Do not place obstacles in the way that would prevent the correct reading of the temperature.

## FIELD WIRING



All field wiring and components must be installed by a licensed electrician and must comply with relevant local and national regulations.

Carry out the electrical wiring after having turned the power off. For options, refer to the appropriate manual.

Check that the power supply corresponds to the nominal power supply stated on the unit nameplate.

Each unit requires a switch (IL) on the power supply with a distance of at least 3 mm between the opening contacts and a suitable safety fuse (F).

Power consumption is shown on the data plate fixed to the unit.

Make sure to carefully execute the wiring in function of the combination unit/controller and this according to the correct wiring diagram delivered with every accessory.

In order to make the electrical connections you must remove the panel covering the switch box (see figure 3) to access the terminal strip.

The power cables (power supply and control) must be routed to the terminal strip through the power supply cable intake holders on the side of the switch box.

### Wiring diagrams

**1 figure 8** FWP + controller FWEC3A

**2 figure 9** FWB + controller FWEC\*A + power interface EPIA6 (FWB08-10)

**3 figure 10** FWB + controller FWEC\*A + master/slave interface EPIMSA6

The motors of the units run at 7 speeds.



The common wire of the motor is the white one (WH). If the common wire is not connected correctly, the motor would be damaged irreparably.

### Wiring parts table (See figure 8, 9, 10)

BK.....	Black = maximum speed
BU.....	Blue
BN.....	Brown
GY.....	Grey
GN.....	Green
YE.....	Yellow
RD.....	Red = minimum speed
WH.....	White = common wire
- - -	Field wiring
F.....	Fuse (field supply)
IL.....	Line switch (field supply)
M.....	Motor
3/7.....	3 out of 7 speeds
EPIMSA6.....	Master/Slave interface for control of up to 4 FWB and FWP units in parallel
EPIA6.....	Power interface
EXT.....	External auxiliary contact
RHC.....	Remote cooling/heating selector switch (centralised)
VC.....	Cold water valve (230 V ON-OFF)
VH.....	Hot water valve (230 V ON-OFF)

## TEST RUN

Check that the equipment has been installed so that it guarantees the required slant.

Check that the condensate discharge is not clogged (by rubble deposits, etc.).

Check the seal of the hydraulic connections.

Check that the electrical wiring is perfectly tight (perform this check with voltage OFF).

Be sure that the air purge of the heat exchanger has been carried out correctly.

Turn on the power supply and check the unit running.

## USE

To use the unit, refer to the instructions in the installation and operation manual of the controller. Dedicated controllers are available as accessory.

## MAINTENANCE AND CLEANING

For safety reasons before carrying out any maintenance or cleaning operation, turn off the unit and cut the voltage by turning the line switch to OFF.

### Maintenance

The maintenance operations for the FWB-FWP air conditioner and hot-air heating units are limited to the periodic cleaning of the air filter and the heat exchanger, and the checking of the working efficiency of the condensate discharge.

Only skilled personnel may perform the maintenance.

Pay utmost attention during the maintenance operations: accidentally coming into contact with some of the metallic parts might cause injuries, therefore use safety work gloves.

Every time the units are started after a long idle period, make sure that air is NOT present in the heat exchanger.

The motor is maintenance-free since it is equipped with self-lubricating bearings.

### Cleaning the air filter

Cut voltage to the unit by turning the line switch to OFF.

For cleaning the air filter proceed as follows:

- Access the equipment through the inspection panel and remove the air filter as shown in figure 7 by unscrewing the fixing knobs.
- Wash the filter with lukewarm water or, for dry powders, with compressed air.
- Reassemble the filter after having it dried up.

### Cleaning the heat exchanger

It is advisable to check the condition of the heat exchanger before the start of the summer season. Also check if the fins are not clogged by impurities.

To access the heat exchanger, remove the delivery panel and the condensate tank. Upon having accessed the heat exchanger, clean with compressed air or low pressure steam, without damaging the fins of the heat exchanger.

Before operating it in the summer, check the condensate discharges regularly.

## DISPOSAL REQUIREMENTS

### NOTE



Adequate and regular maintenance and cleaning means energy conservation and cost saving.

Dismantling of the unit should be done in accordance with the relevant local and national legislation.

## TROUBLESHOOTING

If the unit does not work properly first check the points reported in the table below before requesting service.

If the problem cannot be solved contact your dealer or service centre.

### Symptom 1: The unit does not run at all

POSSIBLE CAUSES	CORRECTIVE ACTION
Power failure	Restore power
The automatic circuit breaker tripped	Contact service centre
The switch is on STOP ("O") position	Turn ON the unit, select "I"

### Symptom 2: Poor cooling or heating performance

POSSIBLE CAUSES	CORRECTIVE ACTION
Dirty or clogged air filter	Clean the air filter
Obstacle near the air inlet or outlet	Remove the obstacle
Air inside the heat exchanger	Contact the installer
Doors and windows are open	Close doors and windows
The unit is running at low speed	Select medium or high fan speed

### Symptom 3: The unit leaks

POSSIBLE CAUSES	CORRECTIVE ACTION
The unit is not installed with the correct inclination	Contact the installer
The condensate discharge is clogged	Contact the installer



Lesen Sie diese Anleitung aufmerksam durch, bevor Sie die Einheit in Betrieb nehmen. Werfen Sie sie nicht weg. Bewahren Sie sie so auf, so dass sie auch später noch darin nachschlagen können.

Unsachgemäße Installation oder Sicherung der Einheit oder der Zubehörteile kann zu elektrischem Schlag, Kurzschluss, Auslaufen von Flüssigkeit, Brand oder anderen Schäden führen. Achten Sie darauf, nur von Daikin hergestellte Zubehörteile zu verwenden, die spezifisch für den Gebrauch mit der Ausrüstung konstruiert wurden und lassen sie diese nur von einem Fachmann installieren.

Sollten Fragen zum Installationsverfahren oder zur Inbetriebnahme auftreten, wenden Sie sich bitte an Ihren Daikin-Händler. Von ihm erhalten Sie die notwendigen Ratschläge und Informationen.

## VOR DER INSTALLATION

Die Installation und Wartung sollte von technischem Personal durchgeführt werden, das für diese Art der Maschine qualifiziert ist, in Übereinstimmung mit den aktuellen Sicherheitsbestimmungen.

Prüfen Sie den Zustand der Einheit bei Erhalt, stellen Sie fest, ob irgendwelche Beschädigungen während des Transports aufgetreten sind.

Siehe die entsprechenden technischen Datenblätter hinsichtlich Installation und der Verwendung möglicher Zubehörteile.

Vergleichen Sie die Angaben auf der Verpackungseinheit mit dem Modell und der Version der Einheit.

## VERWENDUNGS- UND FUNKTIONSEINSCHRÄNKUNGEN

Daikin kann nicht haftpflichtig gemacht werden,

- wenn die Einheit von unqualifiziertem Personal installiert wurde,
- wenn die Einheit unsachgemäß verwendet wurde,
- wenn die Einheit unter Bedingungen verwendet wurde, die nicht gestattet sind,
- wenn die Wartungsanweisungen, die in dieser Anleitung spezifiziert werden, nicht durchgeführt wurden,
- wenn keine Original Ersatzteile verwendet wurden.

Lassen Sie die Einheit in ihrer Verpackung, bis sie installiert werden kann, um zu verhindern, dass Staub eindringen kann.

Luft, die von der Einheit angesaugt wird, muss immer gefiltert werden. Verwenden Sie immer den mitgelieferten Luftfilter.

Wenn die Einheit während des Winters nicht genutzt wird, entwässern Sie das System, um Schäden zu vermeiden, die durch die Bildung von Eis verursacht werden. Wenn Frostschutzlösungen verwendet werden, prüfen Sie bitte den Gefrierpunkt.

Verändern Sie nicht die Innenverdrahtung oder andere Teile der Einheit.

Betriebseinschränkungen werden nachfolgend angezeigt, weitere Verwendungen gelten als unsachgemäß.

- Wärmebehälter: Wasser/Glykol
- Wassertemperatur: 5°C–95°C
- Maximaler Betriebsdruck 10 bar
- Lufttemperatur: –20°C–40°C
- Spannungstoleranz: ±10%

Auswahl des Installationsortes:

- Installieren Sie die Einheit nicht in Räumen, in denen entzündliche Gase vorherrschen.

- Spritzen Sie kein Wasser direkt auf die Einheit,
- installieren Sie die Einheit an Decken, die das Gewicht der Einheit tragen können. Lassen Sie für die Bedienung und Wartung ausreichend Platz um die Einheit herum, berücksichtigen Sie sämtliche installierten Sonderzubehöre.
- Stellen Sie das Heizgerät niemals direkt unter einer elektrischen Steckfassung auf.

## BESCHREIBUNG DER AUSRÜSTUNG

Die Klimatisierungs- und Heißluft-Heizgeräte der FWB-FWP Baureihe wurden eingebaut für Klimaräume, welche die Installation von Einheiten mit Kanal erfordern.

### Hauptkomponenten

- Traggestell hergestellt aus galvanisiertem Stahlblech passender Stärke, ordnungsgemäß mit geräuscharmem Schwitzwasserisolationmaterial isoliert, selbstlöschend der Klasse 1. Die Einheit ist mit 4 erschütterungsfreien Trennschaltern ausgerüstet.
- Ventilatoreinheit mit einzelner, dualem oder dreifachem Ventilatorrad, dualem Zentrifugaleinlass, mit statisch und dynamisch ausgeglichenen Flügelrädern.
- Schaltkasten der sich seitlich der Hydraulikanschlüsse befindet, um den Wartungsfreiraum einzuschränken. Elektrischer Anschluss mittels Klemmleiste.
- 3-, 4- oder 6-reihiger Hochleistungswärmetauscher, hergestellt aus Kupferrohr und Aluminiumrippen, die an den Rohren durch mechanische Ausdehnung geschützt sind. Sie sind mit Messingsammelrohren befestigt und enthalten Luftventile. Der Wärmetauscher, der üblicherweise mit Zubehörteilen für die linke Seite geliefert wird, kann um 180° gedreht werden.
- System zum Auffangen und Ableiten von Kondensat, über die hydraulischen Anschlüsse hinausragend, um so das Auffangen von Kondensat von den Regelventilen zu ermöglichen. Die außermittige Position schränkt den erforderlichen Installationsplatz beträchtlich ein.
- Luftfilter hergestellt aus Acryl, selbstlöschend der Klasse 1, mit Filterklasse EU 2. Der herausnehmbare Kassettenfilter befindet sich am Luftansaugeinlass und kann von dort wie eine Schublade herausgezogen werden.
- Gerade Kanalanschlüsse am Lufteinlass sowie am Luftauslass.

## ABMESSUNGEN

- Standardeinheit (Siehe Abbildung 1)
  - 1 Wasserauslass, 3/4" Gas Innengewinde
  - 2 Wassereinlass, 3/4" Gas Innengewinde
  - 3 Schaltkasten
  - 4 Stromzufuhrkabel - Einlasshalterungen
  - 5 Anschluss für Kondensatablauf Ø17 mm
- Luftfilter (Siehe Abbildung 2)



## INSTALLATION



Die FWB-FWP Klimatisierungs- und Heißluft-Heizgeräte, der Leistungsschalter (IL) und/oder die Fernbedienung müssen außerhalb der Reichweite von Personen installiert werden, die ein Bad oder eine Dusche nehmen.

### Explosionszeichnung der Einheit (Siehe Abbildung 3)

- 1 Wasser-Tropfwanne
- 2 Wärmetauschermodul
- 3 Schaltkasten
- 4 Klemmenleiste
- 5 Erschütterungsfreier Trennschalter
- 6 7-Stufenmotor
- 7 Ventilatorantriebsvorrichtung
- 8 Gerader Kanalanschluss

### Konfiguration der Einheit

Die Wärmetauscheranschlüsse können auf die gegenüberliegende Seite mittels folgendem Verfahren gewechselt werden: (Siehe Abbildung 4)

- 1 Entfernen Sie den geraden Kanalanschluss.
- 2 Entfernen Sie die Tropfwanne.
- 3 Entfernen Sie das Wärmetauschermodul, indem Sie die beiden Halteschrauben abschrauben (2 auf jeder Seite und 3 an der Oberseite und 2 an der Unterseite).
- 4 Drehen Sie das Wärmetauschermodul um 180° (vertikale Achse) und schrauben Sie das Modul wieder auf das Ventilatormodul.
- 5 Stellen Sie die Position der Tropfwanne ein, so dass der herausragende Teil sich unter den hydraulischen Anschlüssen erstreckt. Befestigen Sie sie wieder.
- 6 Schrauben Sie den geraden Kanalanschluss wieder an das Wärmetauschermodul an.

### Installieren der Einheit

Führen Sie die enthaltenen erschütterungsfreien Trennschalter in die 4 Schlitze für die Deckeninstallation ein. Befestigen Sie die Standardeinheit an der Decke oder Wand mithilfe von mindestens 4 der 8 Einbauschlitze,

- Für die Installation ist es ratsam, M8 Gewindestäbe sowie Ankerschrauben zu verwenden, die für das Gewicht der Einheit geeignet sind und dafür zu sorgen, dass die Einheit mithilfe von 3 M8 Schrauben (2 am Unterteil und 1 am Oberteil wie dargestellt in Abbildung 5) und 2 Unterlegscheiben positioniert wird, deren Durchmesser für das Einführen des Einbauschlitzes geeignet ist. Befestigen Sie dann die Einheit.  
Bevor Sie die Kontermutter anziehen, stellen Sie den Verschluss der Hauptmutter ein, so dass die Einheit sich korrekt neigt, d.h. um den Ablauf des Kondensats zu erleichtern (siehe Abbildung 6). Die korrekte Neigung wird erzielt, indem der Einlass nach unten geneigt wird im Vergleich zum Auslass, bis ein Höhenunterschied von über 10 mm von einem Ende zum anderen erzielt wird. Stellen Sie die Hydraulikanschlüsse mit dem Wärmetauscher und für Kühlbetrieb mit dem Kondensatauslauf her. Verwenden Sie eine der 2 Abflüsse der Tropfwanne, welche an der Außenseite der Seitenblenden der Einheit zu sehen sind.
- Um die Einheit an der Kondensatauslaufleitung anzuschließen, verwenden Sie ein flexibles Gummirohr und befestigen Sie es an dem gewählten Auslaufrohr (Ø3/8") mittels einer Metallklemme (verwenden Sie den Auslauf, der sich an der Seite der Hydraulikzubehöreile befindet).  
Um das Entleeren des Kondensats zu unterstützen, neigen Sie das Auslaufrohr um mindestens 30 mm/m nach unten, achten Sie darauf, dass die gesamte Strecke leer und frei von Krümmungen oder Verstopfungen ist.

Ein paar Regeln, die befolgt werden müssen

- Entlüften Sie den Wärmetauscher mit gestoppten Pumpen, mittels der Luftventile, die direkt neben den Anbauteilen des Wärmetauschers positioniert sind.
- Die Kanäle, insbesondere der Auslasskanal, sollte mit Schwitzwassermaterial isoliert werden.
- Sehen Sie eine Inspektionsblende direkt neben der Ausrüstung für Wartungs- und Reinigungsvorgänge vor.
- Montieren Sie die Fernbedienung an der Wand. Wählen Sie eine Position, die leicht zugänglich ist für die Einstellung der Funktionen und zur Erkennung der Temperaturen. Vermeiden Sie möglichst Positionen, die direkter Sonnenbestrahlung oder direkten kalten oder heißen Luftströmungen ausgesetzt sind. Legen Sie keine Hindernisse in den Weg, welche die korrekte Ablesung der Temperatur verhindern.

## BAUSEITIGE VERDRAHTUNG



Sämtliche bauseitigen Verdrahtungen und Bauteile müssen von einem zugelassenen Elektriker installiert werden und den entsprechenden örtlichen und staatlichen Vorschriften entsprechen.

Führen Sie die elektrische Verkabelung durch, nachdem Sie den Strom abgeschaltet haben. Ausführliche Informationen bezüglich der Zubehöreile, finden Sie im entsprechenden Handbuch.

Überprüfen Sie, ob die Stromzufuhr der Nennstromzufuhr entspricht, die auf dem Typenschild der Einheit angegeben ist.

Jede Einheit benötigt einen Schalter (IL) an der Stromversorgung mit einem Abstand von mindestens 3 mm zwischen den Öffnungskontakten und einer geeigneten Sicherung (F).

Der Stromverbrauch ist auf dem Typenschild abgebildet, das an der Einheit befestigt ist.

Achten Sie darauf, dass Sie die Verkabelung in Bezug auf die Kombination Einheit/Regler sorgfältig ausführen und gemäß den korrekten Verdrahtungsplänen, die mit jedem Zubehör geliefert werden.

Um die elektrischen Anschlüsse vorzunehmen, müssen Sie die Abdeckblende des Schaltkastens entfernen (siehe Abbildung 3), um Zugang zu haben zur Klemmleiste.

Die Netzkabel (Stromversorgung und Zufuhr) müssen zur Klemmleiste verlegt werden durch die Einlasshalterungen des Stromversorgungskabels an der Seite des Schaltkastens.

### Verdrahtungspläne

- 1Abbildung 8** FWP + Regler FWEC3A  
**2Abbildung 9** FWB + FWEC\*A Regler + EPIA6 Stromschnittstelle (FWB08~10)  
**3Abbildung 10** FWB + FWEC\*A Regler + EPIMSA6 Master/Slave Schnittstelle

Die Motoren der Einheiten laufen mit 7 Geschwindigkeiten.



Das gemeinsame Stromkabel ist das weiße (WH). Wenn das gemeinsame Kabel nicht korrekt angeschlossen ist, würde der Motor irreparabel beschädigt werden.

### Verkabelung - Teileübersicht (siehe Abbildung 8, 9, 10)

- BK..... Schwarz = maximale Drehzahl  
BU..... Blau  
BN..... Braun  
GY ..... Grau  
GN ..... Grün  
YE..... Gelb  
RD ..... Rot = Minimdrehzahl  
WH..... Weiß = gemeinsames Kabel  
- - - ..... Bauseitige Verkabelung  
F ..... Sicherung (bauseitig)

IL.....	Netzschalter (bauseitig)
M.....	Motor
3/7.....	3 von 7 Stufen
EPIMSA6.....	Master/Slave Schnittstelle zur Regelung von bis zu 4 FWB Einheiten parallel
EPIA6 .....	Stromschnittstelle
EXT.....	Externer Hilfskontakt
RHC.....	Zentraler Wahlschalter Fern-Kühlen/Heizen
VC.....	Kaltwasserventil (230 V EIN-AUS)
VH.....	Heißwasserventil (230 V EIN-AUS)

## PROBELAUF

Prüfen Sie, ob das Gerät installiert wurde, so dass es die erforderliche Neigung sicherstellt.

Prüfen Sie, ob der Kondensatablauf nicht verstopft ist (durch Gummiblagerungen, etc.)

Prüfen Sie die Dichtung der Hydraulikanschlüsse.

Prüfen Sie, ob die elektrische Verkabelung fehlerfrei dicht schließend ist (prüfen Sie dies wenn die Spannung AUS ist).

Achten Sie darauf, dass die Entlüftung des Wärmetauschers korrekt ausgeführt wurde.

Schalten Sie die Stromversorgung an und prüfen Sie, ob die Einheit läuft.

## GEBRAUCH

Beziehen Sie sich bezüglich der Verwendung der Einheit auf die Anweisungen in der Installations- und Betriebsanleitung des Reglers. Bestimmte Regler sind als Zubehör erhältlich.

## WARTUNG UND REINIGUNG

Bevor Sie irgendwelche Wartungs- und Reinigungsarbeiten durchführen, schalten Sie die Einheit aus Sicherheitsgründen aus und trennen Sie die Spannung, indem Sie den Netzschalter auf AUS stellen.

### Wartung

Die Wartungsarbeiten für die FWB-FWP Klimatisierungs- und Heißluft-Heizgeräte sind begrenzt auf die periodische Reinigung der Luftfilter und des Wärmetauschers und auf die Überprüfung der Arbeitsleistung des Kondensatauslasses.

Die Wartung darf nur von Fachpersonal durchgeführt werden.

Wartungsarbeiten erfordern besondere Beachtung: das versehentliche in Kontakt kommen mit den Metallteilen kann zu Verletzungen führen, tragen Sie deshalb Sicherheitshandschuhe.

Jedes Mal wenn die Einheiten nach einer langen Leerlaufzeit gestartet werden, achten Sie darauf, dass sich KEINE Luft im Wärmetauscher befindet.

Der Motor ist wartungsfrei, da er mit selbstschmierenden Lagern ausgerüstet ist.

### Reinigen des Luftfilters

Schalten Sie die Spannung an der Einheit ab, indem Sie den Netzschalter auf AUS stellen.

Gehen Sie wie folgt vor bei der Reinigung der Luftfilter:

- Das Gerät ist zugänglich durch die Inspektionsblende zur Entfernung des Luftfilters, wie abgebildet in Abbildung 7 indem die Befestigungsköpfe losgeschraubt werden.
- Waschen Sie den Filter mit handwarmem Wasser, oder bei trockenem Pulver, mit Druckluft.
- Montieren Sie den Filter wieder, nachdem Sie ihn abgetrocknet haben.

## Reinigung des Wärmetauschers

Es ist ratsam, den Zustand des Wärmetauschers vor Beginn der Sommerperiode zu überprüfen. Prüfen Sie ebenfalls, ob die Rippen nicht durch Verschmutzungen verstopft sind.

Für den Zugang zum Wärmetauscher, müssen die Zufuhrblende und der Kondensattank entfernt werden. Sobald der Wärmetauscher zugänglich ist, reinigen Sie mit Druckluft oder Niederdruckdampf, ohne die Rippen des Wärmetauschers zu beschädigen.

Bevor Sie diesen im Sommer betreiben, prüfen Sie die Kondensatläufe regelmäßig.

## VORSCHRIFTEN ZUR ENTSORGUNG

<b>NOTE</b>	Angemessene und regelmäßige Wartung sowie Reinigung bedeutet Energieerhaltung und Kostenersparnis.
-------------	--

Die Demontage der Einheit muss gemäß den jeweiligen örtlichen und staatlichen Vorschriften erfolgen.

## FEHLERBESEITIGUNG

Wenn die Einheit nicht ordnungsgemäß funktioniert, überprüfen Sie zunächst die Punkte, die in nachfolgender Tabelle aufgeführt sind, bevor Sie den Wartungsdienst anfordern.

Wenn das Problem nicht gelöst werden kann, nehmen Sie Kontakt auf zu Ihrem Händler oder der Servicezentrale.

### Symptom 1: Die Einheit läuft überhaupt nicht

MÖGLICHE URSACHEN	ABHILFE
Stromausfall	Stellen Sie die Stromzufuhr wieder her
Der automatische Stromabschalter hat ausgelöst	Nehmen Sie Kontakt auf mit der Servicezentrale
Der Schalter ist in der STOP ("O") Stellung	Schalten Sie die Einheit EIN, wählen Sie "I"

### Symptom 2: Geringe Kühl- oder Heizleistung

MÖGLICHE URSACHEN	ABHILFE
Verschmutzte oder verstopfte Luftfilter	Reinigen Sie den Luftfilter
Hindernis nahe dem Lufteinlass oder -auslass	Beseitigen Sie das Hindernis
Luft innerhalb des Wärmetauschers	Nehmen Sie Kontakt auf mit dem Installateur
Türen und Fenster sind geöffnet	Schließen Sie Türen und Fenster
Die Einheit läuft mit niedriger Drehzahl	Wählen Sie mittlere oder hohe Ventilator Drehzahl

### Symptom 3: Die Einheit ist nicht dicht

MÖGLICHE URSACHEN	ABHILFE
Die Einheit ist nicht mit der korrekten Neigung installiert	Nehmen Sie Kontakt auf mit dem Installateur
Der Kondensatauslauf ist verstopft	Nehmen Sie Kontakt auf mit dem Installateur



Lire attentivement ce manuel avant de faire démarrer l'unité. Ne pas le jeter. Le conserver dans vos dossiers pour une utilisation ultérieure.

Une installation ou une fixation incorrecte de l'équipement ou des accessoires peut provoquer une électrocution, un court-circuit, des fuites, un incendie ou endommager l'équipement. Veiller à utiliser uniquement des accessoires fabriqués par Daikin spécifiquement conçus en vue d'une utilisation avec l'équipement et à les faire installer par un professionnel.

En cas de doute quant aux procédures d'installation ou d'utilisation, prendre toujours contact avec votre concessionnaire Daikin pour tout conseil et information.

## AVANT L'INSTALLATION

L'installation et la maintenance devront être confiées à un personnel technique qualifié pour ce type de machine conformément aux réglementations actuelles en matière de sécurité.

Lorsque vous recevez l'unité, veuillez en contrôler l'état, vérifiez si elle n'a pas été endommagée pendant le transport.

Reportez-vous aux fiches techniques appropriées pour l'installation et l'utilisation des éventuels accessoires.

Identifiez le modèle et la version de l'unité sur la base des indications figurant sur l'emballage de carton.

## LIMITES D'UTILISATION ET DE FONCTIONNEMENT

Daikin ne pourra être tenu responsable

- si l'unité a été installée par un personnel non-qualifié;
- si l'unité n'a pas été utilisée correctement;
- si l'unité a été utilisée dans des conditions non-autorisées;
- si les opérations de maintenance spécifiées dans le présent manuel n'ont pas été réalisées;
- si des pièces de rechange qui ne sont pas d'origine ont été utilisées.

Conservez l'unité dans son emballage jusqu'à ce qu'elle soit prête à être installée afin d'éviter que des poussières ne pénètrent à l'intérieur.

L'air aspiré par l'unité doit toujours être filtré. Toujours utiliser le filtre à air fourni.

Si l'unité n'est pas utilisée pendant l'hiver, évacuez l'eau du système afin d'éviter tout dommage provoqué par la formation de glace. Si des substances antigel sont utilisées, contrôlez-en le point de congélation.

Ne modifiez pas le câblage interne ou d'autres pièces de l'unité.

Les limites de fonctionnement sont présentées ci-dessous; toutes les autres utilisations sont considérées comme impropres:

- support thermique: eau/glycol
- température de l'eau: 5°C~95°C
- pression de service maximum: 10 bar
- température de l'air: -20°C~40°C
- tolérance de tension: ±10%

Sélection d'un emplacement:

- ne pas installer l'unité dans des locaux où des gaz inflammables sont présents
- ne pas pulvériser de l'eau directement sur l'unité;
- installer l'unité sur des plafonds qui supportent son poids. Laisser autour de l'unité suffisamment d'espace pour permettre un fonctionnement et un entretien corrects en tenant compte de tous les accessoires en option installés.
- ne jamais placer l'unité chauffante directement sous une prise de courant.

## DESCRIPTION DE L'ÉQUIPEMENT

La gamme d'unités de conditionnement d'air et de chauffage à air chaud FWB-FWP a été implémentée pour le conditionnement de locaux nécessitant l'installation d'unités canalisées.

### Principaux composants

- Structure de support de charge fabriqué en tôle d'acier galvanisé d'épaisseur appropriée, dûment isolé avec un matériel insonorisé/anti-condensation, auto-extincteur de classe 1. L'unité est équipée d'isolants antivibrations.
- Ventilateur avec simple, double ou triple tourniquet de ventilateur, type centrifuge à double entrée, avec hélices équilibrées statiquement et dynamiquement, couplées directement au moteur électrique.
- Coffret électrique situé sur le côté des connexions hydrauliques afin de réduire l'espace de service. Raccordement électrique au moyen d'une barrette de raccordement à vis.
- Echangeur de chaleur de grande efficacité à 3, 4 ou 6 rangées, composé d'un tube de cuivre et d'ailettes d'aluminium fixés aux tubes par expansion mécanique. Ils sont pourvus de collecteurs de laiton et contiennent les soupapes d'air. L'échangeur thermique, normalement fourni avec des fixations à gauche, peut pivoter sur 180°.
- Système permettant de récupérer et d'évacuer l'eau de condensation, étendu au-delà des connexions hydrauliques, permettant la récupération de l'eau de condensation des vannes de régulation éventuellement. La position décentrée réduit considérablement l'espace d'installation requis.
- Filtre à air constitué d'un matériau acrylique, auto-extinguible de classe 1, avec filtrage de classe EU 2. Le filtre de type cassette amovible est positionné sur l'entrée d'aspiration d'air et peut être extrait par en dessous comme un tiroir.
- Raccords de gaine droite aux entrée et sortie d'air.

## DIMENSIONS

- Unité standard (Voir figure 1)
  - 1 Sortie d'eau, 3/4" femelle gaz
  - 2 Entrée d'eau, 3/4" femelle gaz
  - 3 Coffret électrique
  - 4 Supports de prise de câble d'alimentation
  - 5 Raccord de purge d'eau de condensation Ø17 mm
- Filtre à air (Voir figure 2)

## INSTALLATION



Les unités de conditionnement d'air et de chauffage à air chaud FWB-FWP, le coupe-circuit (IL) et/ou le dispositif de régulation à distance doivent être installés hors de portée des personnes qui prennent un bain ou une douche.

### Vue explosée de l'unité (Voir figure 3)

- 1 Récipient d'égouttement
- 2 Module échangeur thermique
- 3 Coffret électrique
- 4 Barrette de raccordement
- 5 Isolant anti-vibrations
- 6 Moteur électrique à 7 vitesses
- 7 Ensemble de moteur de ventilateur
- 8 Raccord de gaine droite

### Configuration de l'unité

Les raccords de l'échangeur de chaleur peuvent être permutés de l'autre côté en effectuant la procédure suivante. (Voir figure 4)

- 1 Déposer le raccord de gaine droite
- 2 Enlever le récipient d'égouttement.
- 3 Déposer le module échangeur thermique en dévissant les vis de retenue (2 de chaque côté + 3 côté supérieur et 2 côté inférieur).
- 4 Mettre le module échangeur thermique sur 180° (axe vertical) et revisser le module sur le module de ventilateur.
- 5 Ajuster la position du récipient d'égouttement de sorte que la partie ressortant dépasse sous les raccords hydrauliques et le refixer en place.
- 6 Revisser le raccord de gaine droite sur le module échangeur de chaleur.

### Installation de l'unité

Insérer les isolants anti-vibrations fournis dans les 4 fentes indiquées pour la pose au plafond. Fixer l'unité standard au plafond ou au mur à l'aide au moins de 4 des 8 fentes;

- Pour l'installation, nous recommandons d'utiliser des tiges filetées M8, des ancrages à vis adaptés au poids de l'unité et d'aménager le positionnement de l'unité à l'aide de 3 boulons M8 (2 au bas et 1 en haut comme le montre la figure 5) ainsi que 2 rondelles dont le diamètre est adapté pour l'insertion dans la fente et pour ensuite fixer l'unité.

Avant de serrer le contre-écrou, ajustez la fermeture de l'écrou principal de façon à ce que l'unité soit correctement inclinée, à savoir pour faciliter l'évacuation de l'eau de condensation (reportez-vous à la figure 6).

On réalise l'inclinaison correcte en basculant l'entrée vers le bas par rapport à la sortie jusqu'à obtenir une différence de niveau d'environ 10 mm d'un bout à l'autre. Réalisez les connexions hydrauliques avec l'échangeur thermique et, pour les opérations de refroidissement, avec l'évacuation de l'eau de condensation. Utilisez l'une des 2 conduites d'évacuation du récipient d'égouttement, visible sur l'extérieur des panneaux latéraux de l'unité.

- Pour connecter l'unité à la canalisation d'évacuation d'eau de condensation, utilisez un tuyau de caoutchouc flexible et fixez-le à la conduite d'évacuation choisie ( $\varnothing 3/8''$ ) à l'aide d'une pince métallique (utilisez l'évacuation qui se trouve sur le côté des fixations hydrauliques).  
Pour aider l'évacuation de l'eau de condensation, inclinez le tuyau d'évacuation vers le bas d'au moins 30 mm/m en vous assurant que tout le chemin suivi est libre et ne présente ni courbes ni blocages.

### Quelques règles à suivre

- Purgez l'air de l'échangeur thermique, avec les pompes à l'arrêt, à l'aide des vannes d'air situées à côté des fixations de l'échangeur thermique lui-même.
- La canalisation, spécialement celle de sortie, doit être isolée avec un matériau anti-condensation.
- Prévoyez un panneau d'inspection à côté de l'équipement pour les opérations de maintenance et de nettoyage.
- Installez le tableau de commande sur le mur. Choisissez une position facile d'accès pour le réglage des fonctions et la détection de la température. Essayez d'éviter les positions exposées directement aux rayons du soleil ou des positions soumises à des courants d'air chaud ou froid directs. Ne placez pas d'obstacles sur le chemin qui vous empêcheraient de lire correctement la température.

### CÂBLAGE LOCAL



Tous les câbles et éléments à prévoir sur place doivent être installés par un électricien agréé et doivent être conformes aux réglementations locales et nationales en vigueur.

Procéder au câblage électrique après avoir coupé l'alimentation. Pour les détails, référez-vous au manuel d'entretien.

Assurez-vous que l'alimentation électrique corresponde à l'alimentation nominale figurant sur la plaque d'identification de l'unité.

Chaque unité requiert un commutateur (IL) sur l'alimentation avec une distance d'au moins 3 mm entre les contacts d'ouverture et un fusible de sécurité adéquat (F).

La consommation d'énergie est mentionnée sur la plaque de données fixée sur l'unité.

Veillez à réaliser le câblage avec précaution en fonction de la combinaison unité/contrôleur et ceci, conformément au diagramme de câblage correct fourni avec chaque accessoire.

Pour établir les connexions électriques, vous devez retirer le panneau recouvrant le coffret électrique (reportez-vous à la figure 3) pour avoir accès à la barrette de raccordement.

Les câbles d'alimentation (alimentation et commande) doivent être acheminés vers la barre de raccordement par les supports de prise du câble d'alimentation sur le côté du coffret électrique.

### Schémas de câblage

**1 figure 8** FWP + contrôleur FWEC3A

**2 figure 9** FWB + contrôleur FWEC\*A + interface d'alimentation EPIA6 (FWB08~10)

**3 figure 10** FWB + contrôleur FWEC\*A + interface maître/esclave EPIMSA6

Les moteurs des unités fonctionnent à 7 vitesses.



Le fil de masse du moteur est le fil blanc (WH).  
Si le fil de masse n'est pas connecté correctement, cela pourrait endommager le moteur de manière irréparable.

### Câblage - liste des pièces (Voir figure 8, 9, 10)

BK..... Noir = vitesse maximum  
BU..... Bleu  
BN..... Brun  
GY ..... Gris  
GN ..... Vert  
YE..... Jaune  
RD ..... Rouge = vitesse minimum  
WH..... Blanc = fil de masse

- - - - ..... Câblage local  
 F ..... Fusible (non fourni)  
 IL..... Sectionneur principal (non fourni)  
 M..... Moteur  
 3/7..... 3 vitesses sur 7  
 EPIMSA6..... Interface maître/esclave pour le contrôle d'un maximum de 4 unités en parallèle  
 EPIA6 ..... Interface d'alimentation  
 EXT..... Contact auxiliaire externe  
 RHC..... Sélecteur refroidissement/chauffage à distance (centralisé)  
 VC..... Vanne d'eau froide (230 V ON-OFF)  
 VH..... Vanne d'eau chaude (230 V ON-OFF)

## TEST DE FONCTIONNEMENT

Assurez-vous que l'équipement a été installé de façon à garantir l'inclinaison requise.

Assurez-vous que l'évacuation d'eau de condensation n'est pas bouchée (par des décombres, dépôts, etc.).

Vérifiez l'étanchéité des connexions hydrauliques.

Assurez-vous que le câblage électrique est parfaitement étanche (réaliser ce contrôle HORS tension).

Assurez-vous que l'air de l'échangeur de chaleur a été purgé correctement.

Branchez l'alimentation et vérifiez le fonctionnement de l'unité.

## UTILISATION

Pour utiliser l'unité, reportez-vous aux instructions du manuel d'installation et de fonctionnement du contrôleur. Des contrôleurs dédiés sont disponibles comme accessoires.

## MAINTENANCE ET NETTOYAGE

Pour des raisons de sécurité, avant d'effectuer des opérations de maintenance ou de nettoyage, débranchez l'unité et coupez la tension en mettant le sectionneur principal sur OFF.

### Maintenance

Les opérations de maintenance pour les unités de conditionnement d'air et de chauffage à air chaud FWB-FWP se limitent au nettoyage périodique du filtre à air et de l'échangeur thermique ainsi qu'au contrôle de l'efficacité de fonctionnement de l'évacuation de l'eau de condensation.

Seul un personnel qualifié est autorisé à effectuer la maintenance.

Au cours des opérations de maintenance, accordez plus d'attention aux points suivants: le contact accidentel avec certaines pièces métalliques peut causer des blessures, pour cette raison, portez des gants de protection.

Chaque fois que les unités sont remises en service après une période prolongée d'inutilisation, assurez-vous qu'il n'y a PAS d'air dans l'échangeur thermique.

Le moteur ne nécessite aucune maintenance puisqu'il est équipé de coussinets à graissage automatique.

### Nettoyage du filtre à air

Coupez la tension vers l'unité en mettant le sectionneur principal sur OFF.

Pour nettoyer le filtre à air, procédez comme suit:

- Accédez à l'équipement au travers du panneau d'inspection et retirez le filtre à air en dévissant les boutons de fixation comme illustré à la figure 7.

- Lavez le filtre avec de l'eau tiède ou, en cas de poussières sèches, nettoyez le filtre à l'air comprimé.
- Remontez le filtre après l'avoir essuyé.

## Nettoyage de l'échangeur thermique

Nous vous conseillons de contrôler l'état de l'échangeur thermique avant le début de l'été. Vérifiez également si les ailettes ne sont pas encrassées par des impuretés.

Pour accéder à l'échangeur thermique, retirez le panneau de sortie et le réservoir d'eau de condensation. Lorsque vous avez accès à l'échangeur thermique, nettoyez à l'air comprimé ou à la vapeur à basse pression, sans endommager les ailettes de l'échangeur thermique.

Avant de le faire fonctionner en été, vérifiez régulièrement l'évacuation de l'eau de condensation.

## INSTRUCTIONS D'ÉLIMINATION

**NOTE** Une maintenance et un nettoyage adéquats et réguliers représentent une économie d'énergie et une réduction des coûts.

Le démontage de l'unité doit être effectué conformément aux réglementations locales et nationales.

## DÉPANNAGE

Si l'unité ne fonctionne pas correctement, contrôlez d'abord les points figurant dans le tableau ci-dessous avant de demander un entretien.

Si le problème ne peut être résolu, prenez contact avec votre concessionnaire ou centre d'entretien.

### Symptom 1: L'unité ne marche pas du tout

CAUSES POSSIBLES	MESURE CORRECTIVE
Panne d'électricité	Rétablir le courant
Le disjoncteur automatique s'est déclenché	Prenez contact avec le centre d'entretien
Le commutateur est en position STOP ("O")	Mettez l'unité sous tension, sélectionnez "I"

### Symptom 2: Performance de refroidissement ou de chauffage médiocre

CAUSES POSSIBLES	MESURE CORRECTIVE
Filtre à air sale ou bouché	Nettoyez le filtre à air
Obstacle à proximité de l'arrivée ou de la sortie d'air	Retirez l'obstacle
Air à l'intérieur de l'échangeur thermique	Prenez contact avec l'installateur
Les portes et fenêtres sont ouvertes	Fermez portes et fenêtres
L'unité fonctionne à faible vitesse	Sélectionnez la vitesse de ventilateur moyenne ou élevée

### Symptom 3: L'unité présente une fuite

CAUSES POSSIBLES	MESURE CORRECTIVE
L'inclinaison de l'unité n'est pas correcte	Prenez contact avec l'installateur
L'évacuation d'eau de condensation est bouchée	Prenez contact avec l'installateur



Lees deze handleiding aandachtig vooraleer de unit op te starten. Gooi ze niet weg, maar bewaar ze voor latere naslag.

Een verkeerde installatie of bevestiging van apparatuur of toebehoren kan een elektrische schok, kortsluiting, lekken, brand of andere schade aan de apparatuur veroorzaken. Gebruik alleen accessoires van Daikin die specifiek voor dit toestel zijn ontworpen en laat ze installeren door een professionele installateur.

Raadpleeg bij twijfel over de installatieprocedures of het gebruik altijd uw Daikin-verdeler voor advies en informatie.

## VOORAFGAAND AAN DE INSTALLATIE

De installatie en het onderhoud moeten worden uitgevoerd door technisch personeel dat bevoegd is voor dit type van toestel, en in overeenstemming met de geldende veiligheidsvoorschriften.

Controleer de staat van het toestel bij ontvangst, en kijk na of het tijdens het transport geen schade heeft opgelopen.

Zie de overeenkomstige technische fiches voor de montage en het gebruik van eventuele accessoires.

Identificeer het model en de versie van het toestel aan de hand van de informatie op het karton.

## GEBRUIK EN BEDRIJFSBEPERKINGEN

Daikin is niet aansprakelijk

- als het toestel werd geïnstalleerd door onbevoegd personeel,
- als het toestel verkeerd werd gebruikt,
- als het toestel onder omstandigheden is gebruikt die niet zijn toegelaten,
- als de in deze handleiding beschreven onderhoudswerkzaamheden niet zijn uitgevoerd,
- als niet-originele reserveonderdelen zijn gebruikt.

Laat het toestel in de verpakking tot alles klaar is voor de installatie (dit voorkomt dat stof binnenin het toestel terechtkomt).

De door de unit aangezogen lucht moet altijd gefilterd zijn. Gebruik altijd het bijgeleverde luchtfilter.

Als de unit in de winter niet wordt gebruikt, moet u het water uit het systeem aflaten om schade door opvriazing te voorkomen. Controleer het vriespunt als u antivriesoplossingen gebruikt.

Verander de interne bedrading of andere onderdelen van de unit niet.

Hieronder vindt u de bedrijfsbeperkingen; alles wat hierbuiten valt, valt onder verkeerd gebruik:

- thermische geleider: water/glycol
- watertemperatuur: 5°C~95°C
- maximale bedrijfsdruk: 10 bar
- luchttemperatuur: -20°C~40°C
- spanningsafwijking: ±10%

Keuze van de montageplaats:

- installeer het toestel niet in een ruimte met onvlambare gassen
- zorg ervoor dat er geen water rechtstreeks op het toestel spat;
- monteer het toestel alleen aan plafonds die het gewicht kunnen dragen. Voorzie voldoende ruimte rondom het toestel voor een juist gebruik en onderhoud van het toestel, en houd hierbij rekening met alle geïnstalleerde accessoires in optie.
- zet het verwarmingstoestel nooit recht onder een stopcontact.

## BESCHRIJVING VAN DE UITRUSTING

De airconditioning- en warmeluchtverwarmingsunits van de FWB-FWP reeks zijn ontworpen voor ruimtes waarin moet worden gewerkt met units met kanaalaansluitingen.

### Hoofdonderdelen

- Dragende structuur uit verzinkte staalplaat met een bepaalde dikte, geïsoleerd met geluiddempend/anticondenserend materiaal, zelfdovend klasse 1. De unit is uitgerust met 4 trillingsdempende isolatoren.
- Ventilatorunit met enkelvoudig, dubbel of driedubbel ventilatorwiel, centrifugaal type met dubbele aanzuigopening, met statisch en dynamisch gebalanceerde waaiers, rechtstreeks gekoppeld aan de elektrische motor.
- Schakelkast aan de kant van de hydraulische aansluitingen om de serviceruimte te beperken. Elektrische aansluiting door middel van een schroefklemmenstrook.
- Warmtewisselaar met 3, 4 of 6 rijen met hoge efficiëntie, uit koperen buis en aluminium lamellen door mechanische expansie bevestigd op de buizen. Voorzien van messing verdeelstukken en met luchtkleppen. De warmtewisselaar wordt normaal geleverd met aansluitingen aan de linker kant, maar kan 180° worden gedraaid.
- Systeem voor het opvangen en afvoeren van condensaat, tot na de hydraulische aansluitingen, waardoor eventueel condensaat van de regelkleppen kan worden opgevangen. Door de excentrische positie is aanzienlijk minder installatieruimte vereist.
- Luchtfilter van acrylmateriaal, zelfdovend klasse 1, filterklasse EUR 2. Het verwijderbare filter van het cassettype is gemonteerd op luchtaanzuiginlaat en kan onderaan worden uitgetrokken zoals een lade.
- Rechte luchtkanaalaansluitingen aan de luchtinlaat en -uitlaat.

## AFMETINGEN

- Standaardunit (Zie afbeelding 1)
  - 1 Wateruitlaat, 3/4" binnendraad gas
  - 2 Waterinlaat, 3/4" binnendraad gas
  - 3 Schakelkast
  - 4 Houders voedingskabelinvoer
  - 5 Condensaatafvoeraansluiting Ø17 mm
- Luchtfilter (Zie afbeelding 2)

## MONTAGE



De FWB-FWP airconditioning- en warmeluchtverwarmingseenheden, de hoofdschakelaar (IL) en/of de afstandsbediening moeten buiten het bereik van mensen die een bad of een douche nemen worden geïnstalleerd.

### Explosietekening van de unit (Zie afbeelding 3)

Waterlekbak  
Warmtewisselaarmodule  
Schakelkast  
Klemmenstrook  
Trillingsdempende isolator  
Elektrische motor met 7 snelheden  
Ventilatoraanrijving  
Rechte luchtkanaalaansluiting

### Configuratie van de unit

Met de volgende procedure kunt u de aansluitingen van de warmtewisselaar van kant veranderen. (Zie afbeelding 4)

Verwijder de rechte luchtkanaalaansluiting.  
Verwijder de lekbak.  
Draai de vastzetschroeven (2 aan elke kant + 3 aan de bovenkant en 2 aan het onderste deel) los en verwijder de warmtewisselaarmodule.  
Draai de warmtewisselaarmodule 180° (verticaal) en schroef de module weer vast op de ventilatormodule.  
Verander de positie van de lekbak zodat het uitstekende deel verder dan de hydraulische aansluitingen uitsteekt en bevestig de lekbak weer.  
Schoef de rechte luchtkanaalaansluiting weer vast op de warmtewisselaarmodule.

### Montage van de unit

Steek de bijgeleverde trillingsdempende isolatoren in de 4 gleuven voor plafondmontage. Bevestig de standaardunit tegen het plafond of de muur met minstens 4 van de 8 gleuven;

- Voor installatie gebruikt u best M8-schroefstangen, schroefankers die het gewicht van de unit kunnen dragen; voorzie in de positionering van de unit met 3 M8-bouten (2 in het onderste deel en 1 in het bovenste deel zoals afgebeeld in afbeelding 5) en 2 ringen met een diameter die past voor de gleuf en dan voor het bevestigen van de unit.

Voor u de borgmoer vastdraait, moet u de hoofdmoer zodanig vastdraaien dat de unit goed hangt, d.w.z. zodanig dat het condensaat goed kan worden afgevoerd (zie afbeelding 6).

De juiste helling wordt bereikt door de inlaat naar beneden te laten aflopen t.o.v. de uitlaat tot een hoogteverschil van ongeveer 10 mm tussen de twee uiteinden. Voer de hydraulische aansluitingen met de warmtewisselaar uit en, voor koeltoepassingen, met de condensaatafvoer. Gebruik één van de 2 afvoeren van de lekbak die zichtbaar zijn aan de buitenkant van de zijpanelen van de unit.

- Om de unit aan te sluiten op de condensaatafvoerleiding, gebruikt u een rubberslang die u met een metalen klem op de geselecteerde afvoerpijp (Ø3/8") bevestigt (gebruik de afvoer aan de kant van de hydraulische aansluitingen).

Om het condensaat beter af te voeren, laat u de afvoerpijp minstens 30 mm/m aflopen en zorgt u ervoor dat ze over de volledige lengte vrij is van bochten of verstoppingen.

## Enkele voorschriften

- Ontlucht de warmtewisselaar, met de pompen stilgelegd, via de luchtkleppen naast de aansluitingen van de warmtewisselaar.
- De kanalen, en vooral het uitlaatkanaal, moeten met anti-condenserend materiaal geïsoleerd zijn.
- Voorzie een inspectiepaneel naast de apparatuur voor onderhouds- en reinigingswerkzaamheden.
- Monteer het bedieningspaneel op de muur. Kies een positie die goed toegankelijk is voor het instellen van de functies en voor het aflezen van de temperatuur. Vermijd zo goed mogelijk plaatsen die rechtstreeks aan de zon of rechtstreekse koude of warme luchtstromingen zijn blootgesteld. Zet geen voorwerpen in de weg waardoor de temperatuur niet goed kan worden afgelezen.

## LOKALE BEDRADING



Een erkend elektricien moet instaan voor het uitvoeren van de lokale bedrading en monteren van de onderdelen. Dit moet overeenkomstig de lokale en nationale voorschriften gebeuren.

Schakel het toestel uit voordat u de elektrische bedrading uitvoert. Raadpleeg de overeenkomstige handleiding voor opties.

Controleer of de voeding overeenstemt met de nominale voeding aangegeven op het typeplaatje van de unit.

Voor elke unit moet een schakelaar (IL) voorzien zijn op de voeding met een afstand van minstens 3 mm tussen de opencontacten en een geschikte zekering (F).

Het stroomverbruik is aangegeven op het gegevensplaatje op de unit.

Voer de bedrading zorgvuldig uit afhankelijk van de combinatie unit/controller in overeenstemming met het juiste bedradingsschema dat bij elk accessoire wordt meegeleverd.

Om de elektrische aansluitingen tot stand te brengen moet u het paneel van de schakelkast verwijderen (zie afbeelding 3) voor toegang tot de klemmenstrook.

De voedingskabels (voeding en besturing) moeten door de voedingskabelinlaathouders aan de kant van de schakelkast naar de klemmenstrook worden geleid.

### Bedradingsschema's

- 1afbeelding 8 FWP + controller FWEC3A
- 2afbeelding 9 FWB + controller FWEC\*A + voedingsinterface EPIA6 (FWB08~10)
- 3afbeelding 10 FWB + controller FWEC\*A + master/slave-interface EPIMSA6

De motoren van de units draaien met 7 snelheden.



De witte draad (WH) is de gemeenschappelijke draad van de motor. Als de gemeenschappelijke draad niet juist is aangesloten, zal de motor onherroepelijke schade oplopen.

### Bedrading - onderdelentabel

(Zie afbeelding 8, 9, 10)

BK..... Zwart = maximale snelheid  
BU..... Blauw  
BN..... Bruin  
GY ..... Grijs  
GN ..... Groen  
YE..... Geel  
RD ..... Rood = minimale snelheid  
WH..... Wit = gemeenschappelijke draad  
- - - ..... Bedrading ter plaatse  
F ..... Zekering (lokaal aan te kopen)

IL.....	Lijnschakelaar (lokaal aan te kopen)
M.....	Motor
3/7.....	3 van 7 snelheden
EPIMSA6.....	Master/Slave-interface voor besturing van maximaal 4 FWB-units in parallel
EPIA6 .....	Voedingsinterface
EXT.....	Extern hulpcontact
RHC.....	Koel/verwarmingskeuzeschakelaar op afstand (gecentraliseerd)
VC.....	Koudwaterklep (230 V AAN-UIT)
VH.....	Warmwaterklep (230 V AAN-UIT)

## UITVOEREN VAN EEN TEST

- Controleer of het toestel met de vereiste afloop is geïnstalleerd.
- Controleer of de condensataafvoer niet verstopt is (stukken steen, e.d.).
- Controleer de dichtheid van de hydraulische aansluitingen.
- Controleer of de elektrische bedrading stevig is aangesloten (voer deze controle uit met de stroom UIT).
- Zorg ervoor dat de warmtewisselaar goed ontlucht is.
- Schakel de stroom in en controleer of het toestel werkt.

## IN GEBRUIK

Zie de instructies in de montage- en gebruiksaanwijzing van de controller voor het gebruik van de unit. Specifieke controllers zijn verkrijgbaar als accessoire.

## ONDERHOUD EN REINIGING

Om veiligheidsredenen moet u vóór onderhouds- of reinigingswerkzaamheden de unit uitschakelen en de stroom onderbreken door de lijnschakelaar op OFF te zetten.

### Onderhoud

Het onderhoud van de FWB-FWP airconditioner en warmeluchtverwarmingsunits is beperkt tot het periodiek schoonmaken van het luchtfilter en de warmtewisselaar en een controle van de werking van de condensataafvoer.

Het onderhoud mag alleen worden uitgevoerd door bevoegd personeel.

Wees heel voorzichtig bij de onderhoudswerkzaamheden: draag veiligheidshandschoenen omdat u zich zou kunnen verwonden aan sommige metalen onderdelen.

Telkens de units na een lange periode van stilstand worden opgestart, moet u controleren dat er GEEN lucht in de warmtewisselaar zit.

De motor is onderhoudsvrij aangezien hij uitgerust is met zelfsmerende lagers.

### Reinigen van het luchtfilter

Onderbreek de stroom naar de unit door de lijnschakelaar op OFF te zetten.

Ga als volgt te werk om het luchtfilter schoon te maken:

- Via het inspectiepaneel kunt u aan de apparatuur; verwijder het luchtfilter zoals afgebeeld op afbeelding 7 door de bevestigingsknoppen los te draaien.
- Was het filter met lauw water of, in het geval van droog poeder, met perslucht.
- Laat het filter drogen en monteer het opnieuw.

### Reinigen van de warmtewisselaar

Controleer de warmtewisselaar voor het begin van het zomerseizoen. Controleer tevens of de lamellen niet verstopt zijn.

Verwijder het afvoerpaneel en de condensaat tank zodat u aan de warmtewisselaar kunt. Maak de warmtewisselaar schoon met perslucht of stoom onder lage druk zonder de lamellen van de warmtewisselaar te beschadigen.

Controleer de condensatafvoer regelmatig voordat u de unit in de zomer gebruikt.

## VEREISTEN VOOR HET OPRUIJEN

### NOTE



Correct en regelmatig onderhoud en reinigen werkt energiebesparend en voorkomt dure reparaties.

Het ontmantelen van de unit moet gebeuren in overeenstemming met de relevante lokale en nationale wetgeving.

## STORINGSOPSPORING

Als de unit niet goed werkt, controleer dan eerst de punten in de tabel hierna voordat u service vraagt.

Neem contact op met uw dealer of servicecentrum als het probleem niet kan worden opgelost.

### Symptom 1: De unit doet het helemaal niet

MOGELIJKE OORZAKEN	WAT TE DOEN
Stroompanne	Repareer de stroompanne
Automatische onderbreker geactiveerd	Neem contact op met het servicecentrum
De schakelaar staat op STOP ("O")	Schakel de unit IN, zet de schakelaar op "I"

### Symptom 2: Slechte koel- of verwarmingsprestaties

MOGELIJKE OORZAKEN	WAT TE DOEN
Vuil of verstopt luchtfilter	Maak het luchtfilter schoon
Obstakel bij de luchtinlaat of -uitlaat	Verwijder het obstakel
Lucht in de warmtewisselaar	Neem contact op met de installateur
Deuren en vensters staan open	Sluit de deuren en vensters
De unit draait op lage snelheid	Selecteer middelmatige of hoge ventilatorsnelheid

### Symptom 3: De unit lekt

MOGELIJKE OORZAKEN	WAT TE DOEN
De unit is niet met de juiste helling geïnstalleerd	Neem contact op met de installateur
De condensataafvoer is verstopt	Neem contact op met de installateur





Lea detenidamente este manual antes de arrancar la unidad. No lo tire. Manténgalo en sus archivos para futuras consultas.

La instalación o colocación inadecuada del equipo o accesorios podría causar electrocución, cortocircuito, fugas, incendio u otros daños al equipo. Asegúrese de utilizar únicamente accesorios fabricados por Daikin, que están diseñados específicamente para su uso con el equipo y haga que los monte un instalador profesional.

En caso de duda sobre los procedimientos de instalación o uso del equipo solicite siempre consejo e información de su distribuidor Daikin.

## ANTES DE LA INSTALACIÓN

La instalación y el mantenimiento deberían ser realizados por personal técnico cualificado para este tipo de máquinas, conforme a la normativa de seguridad actual.

Al recibir la unidad compruebe su estado y verifique cualquier posible daño ocurrido durante el transporte.

Consulte las hojas técnicas relevantes para la instalación y el uso de posibles accesorios.

Identifique el modelo y la versión de la unidad a partir de las indicaciones que aparecen en el embalaje.

## USO Y LÍMITES OPERATIVOS

Daikin no se hace responsable

- si la unidad ha sido instalada por personal no cualificado,
- si la unidad ha sido utilizada indebidamente,
- si la unidad ha sido utilizada bajo condiciones no permitidas,
- si no se han realizado las operaciones de mantenimiento especificadas en este manual,
- si no se han utilizado piezas de recambio originales.

Mantenga la unidad dentro de su embalaje hasta el momento de la instalación, para evitar que se introduzca polvo en su interior.

El aire aspirado por la unidad debe filtrarse siempre. Utilice siempre el filtro de aire suministrado.

Si la unidad no se utiliza durante el invierno, vacíe el agua del sistema para prevenir daños ocasionados por la formación de escarcha. Si utiliza anticongelante, compruebe el punto de congelación.

No modifique el cableado interno ni otras partes de la unidad.

A continuación aparecen los límites operativos; cualquier otro uso se considera indebido:

- fluido térmico: mezcla agua/glicol
- temperatura del agua: 5°C~95°C
- máxima presión operativa: 10 bar
- temperatura del aire: -20°C~40°C
- tolerancia del voltaje: ±10%

Selección del emplazamiento:

- no instale la unidad en salas con presencia de gases inflamables
- impida las salpicaduras directas de agua en la unidad;
- instale la unidad en techos que soporten su peso. Deje suficiente espacio alrededor de la unidad para permitir una adecuada operación y mantenimiento de la misma, teniendo en cuenta todos los accesorios opcionales instalados.
- nunca coloque la unidad calefactora directamente debajo de un enchufe eléctrico.

## DESCRIPCIÓN DEL EQUIPO

La gama FWB-FWP de unidades de aire acondicionado y de calefacción por aire caliente ha sido diseñada para acondicionar las salas que requieren instalación de unidades con conductos.

### Componentes principales

- Estructura portante de chapa de acero galvanizada, de espesor y aislamiento adecuados, con aislamiento acústico y anticorrosivo, de autoextinción de clase 1. La unidad está equipada con 4 aisladores de la vibración.
- Unidad de ventilador con rotor simple, doble o triple, de tipo centrífugo y doble admisión, con rodets equilibrados estática y dinámicamente, acoplados directamente al motor eléctrico.
- Caja de conexiones situada al lado de las conexiones hidráulicas para reducir el espacio necesario para el mantenimiento. Conexiones eléctricas mediante regleta de terminales atornillados.
- Intercambiador de calor de 3, 4 ó 6 pasos y alto rendimiento, hecho con tubo de cobre y aletas de aluminio fijadas a los tubos por expansión mecánica. Están equipadas con colectores de latón y contienen válvulas de aireación. El intercambiador de calor, equipado normalmente con conexiones en su lado izquierdo, puede girarse 180°.
- Sistema de recogida y descarga de condensado, que se extiende más allá de las conexiones hidráulicas y permite la recogida eventual de la condensación en las válvulas de regulación. La posición descentrada reduce significativamente el espacio necesario para la instalación.
- Filtro de aire hecho de material acrílico, autoextinguible según clase 1, de filtrado clase EU 2. El filtro extraíble tipo casete está posicionado en la entrada de aire y puede sacarse tirando de él desde abajo, como un cajón.
- Conectores de conductos rectos tanto en la entrada como en la salida de aire.

## DIMENSIONES

- Unidad estándar (Consulte figura 1)
  - 1 Salida de agua, 3/4" hembra, rosca gas
  - 2 Entrada de agua, 3/4" hembra, rosca gas
  - 3 Caja de conexiones
  - 4 Portacables de entrada del cable de alimentación
  - 5 Conexión de drenaje del condensado, Ø17 mm
- Filtro de aire (Consulte figura 2)

## INSTALACIÓN



Las unidades FWB-FWP de aire acondicionado y calefacción de aire caliente, el interruptor automático (IL) y/o el control remoto deben instalarse fuera del alcance de personas que puedan estar tomando un baño o ducha.

### Vista de despiece de la unidad (Consulte figura 3)

- 1 Bandeja de goteo de agua
- 2 Módulo intercambiador de calor
- 3 Caja de conexiones
- 4 Regleta de conexiones
- 5 Aislador de la vibración
- 6 Motor eléctrico de 7 velocidades
- 7 Conjunto de accionamiento del ventilador
- 8 Conector de conducto recto

### Configuración de la unidad

Las conexiones del intercambiador de calor pueden cambiarse al lado opuesto mediante el procedimiento siguiente. (Consulte figura 4)

- 1 Retire el conector de conducto recto.
- 2 Retire la bandeja de goteo.
- 3 Retire el módulo intercambiador de calor sacando los tornillos que lo sujetan (2 a cada lado, 3 en la parte superior y 2 en la inferior).
- 4 Gire el intercambiador de calor 180° (sobre el eje vertical) y atornille de nuevo el módulo sobre el módulo del ventilador.
- 5 Ajuste la posición de la bandeja de goteo de forma que la parte que sobresale se extienda bajo las conexiones hidráulicas y fíjela de nuevo en posición.
- 6 Atornille de nuevo el conector de conducto recto al módulo intercambiador de calor.

### Instalación de la unidad

Introduzca los aisladores de vibración provistos en las 4 ranuras que se indican para la instalación en techo. Fije la unidad estándar al techo o a la pared usando al menos 4 de las 8 ranuras;

- Para la instalación se recomienda utilizar varilla roscada M8, pernos de anclaje adecuados al peso de la unidad y realizar el posicionamiento de la unidad usando 3 pernos M8 (2 en la parte inferior y 1 en la superior como muestra la figura 5) así como 2 arandelas del diámetro adecuado a la ranura y adecuadas para fijar posteriormente la unidad.  
Antes de apretar la contratuerca, ajuste el cierre de la tuerca principal de forma que la unidad quede con la inclinación adecuada, por ejemplo, para facilitar la descarga y fijela de condensación (consulte figura 6).  
La inclinación adecuada se consigue inclinando la entrada hacia una posición situada más abajo que la salida, hasta alcanzar una diferencia de nivel de aprox. 10 mm entre ambos extremos. Realice las conexiones hidráulicas con el intercambiador de calor y, para operaciones de refrigeración, con la descarga de agua de condensación. Utilice uno de los 2 drenajes de la bandeja de goteo, visibles en el exterior de los paneles laterales de la unidad.
- Para conectar la unidad a la tubería de descarga del agua de condensación, utilice un tubo flexible de goma y fíjelo a la tubería de descarga elegida (de Ø3/8") a través de una abrazadera metálica (utilice la tubería de descarga que está ubicada en el lado de las conexiones hidráulicas).  
Para ayudar al drenaje del agua de condensación, incline la tubería de descarga hacia abajo al menos 30 mm/m asegurándose de que todo el recorrido está despejado y libre de ángulos u obstáculos.

### Algunas normas a seguir

- Purgue el aire del intercambiador de calor, con las bombas detenidas, a través de las válvulas de aireación ubicadas junto a las conexiones del propio intercambiador de calor.
- Los conductos, especialmente el de salida, deberán estar aislados con material anticorrosión.
- Instale un panel de inspección adyacente al equipo para las operaciones de mantenimiento y limpieza.
- Instale el panel de control en la pared. Escoja una posición de fácil acceso para realizar el ajuste de las funciones y para detectar la temperatura. Procure evitar posiciones en las que el equipo esté expuesto a los rayos directos del sol o posiciones en las que el equipo esté sometido a corrientes de aire caliente o frío. No coloque obstáculos que impidan una adecuada lectura de la temperatura.

### CABLEADO DE OBRA



Todo el cableado en obra y los componentes deben ser instalados por un electricista autorizado y deben cumplir con las regulaciones locales y nacionales pertinentes.

Desconecte la alimentación eléctrica antes de instalar el cableado eléctrico. Para los detalles, consulte el manual adecuado al respecto.

Compruebe que el suministro eléctrico se corresponde con las características de suministro eléctrico nominal que aparecen en la placa de especificaciones de la unidad.

Cada unidad debe poseer un interruptor (IL) de suministro eléctrico instalado a una distancia de 3 mm como mínimo entre los contactos de apertura y un fusible de seguridad (F) adecuado.

El consumo eléctrico se muestra en la placa de especificaciones de la unidad, fijada a la misma.

Asegúrese de realizar la instalación del cableado con precaución, en función de la combinación unidad/ controlador y ello conforme al diagrama de cableado correcto suministrado con cada accesorio.

Para realizar las conexiones eléctricas debe retirar el panel que cubre la caja de conexiones (véase figura 3) para acceder a la regleta de conexiones.

Los cables de alimentación (de fuerza y de mando) deben llevarse a la regleta de conexiones a través de los portacables de entrada del cable de alimentación situados al lado de la caja de conexiones.

### Diagramas de cableado

- 1 figura 8 FWP + controlador FWEC3A
- 2 figura 9 FWB + controlador FWEC\*A + interfaz de alimentación EPIA6 (FWB08-10)
- 3 figura 10 FWB + controlador FWEC\*A + interfaz EPIMSA6 principal/ esclavo

Los motores de las unidades trabajan a 7 velocidades.



El cable común del motor es el blanco (WH).  
Si el cable común no está conectado correctamente, el motor se dañará sin remedio.

## Tabla de partes del cableado

(Consulte la figura 8, 9, 10)

BK.....	Negro = velocidad máxima
BU.....	Azul
BN.....	Marrón
GY.....	Gris
GN.....	Verde
YE.....	Amarillo
RD.....	Rojo = velocidad mínima
WH.....	Blanco = cable común
----	Cableado de obra
F.....	Fusible (suministro independiente)
IL.....	Interruptor principal (suministro independiente)
M.....	Motor
3/7.....	3 de 7 velocidades
EPIMSA6.....	Interfaz Unidad principal/Unidad esclava que permite controlar hasta 4 unidades FWB en paralelo
EPIA6.....	Interfaz de alimentación
EXT.....	Contacto auxiliar externo
RHC.....	Selector remoto refrigeración/calefacción (centralizado)
VC.....	Válvula de agua fría (230 V ON-OFF)
VH.....	Válvula de agua caliente (230 V ON-OFF)

## PRUEBA DE FUNCIONAMIENTO

Compruebe que el equipo haya sido instalado de forma que se garantice la inclinación requerida.

Compruebe que la tubería de descarga de agua de condensación no esté atascada (por depósitos de residuos, etc.).

Compruebe que las conexiones hidráulicas estén selladas.

Compruebe la total estanqueidad del cableado (realice esta comprobación con el suministro eléctrico apagado en OFF).

Asegúrese de que la purga de aire del intercambiador de calor se ha realizado correctamente.

Encienda el suministro eléctrico y compruebe el funcionamiento de la unidad.

## UTILIZADO

Para operar la unidad, consulte las instrucciones en el manual de instalación y operación del controlador. Hay controladores independientes disponibles como accesorio.

## MANTENIMIENTO Y LIMPIEZA

Por razones de seguridad, antes de realizar cualquier operación de mantenimiento o limpieza, apague la unidad y desconecte la tensión ajustando el interruptor principal en OFF.

### Mantenimiento

Las operaciones de mantenimiento de las unidades de aire acondicionado FWB-FWP de calefacción por aire caliente están limitadas a una limpieza periódica del filtro de aire y del intercambiador de calor, y a la comprobación de la eficiencia de funcionamiento de la tubería de descarga de agua de condensación.

Sólo personal técnico cualificado puede realizar los trabajos de mantenimiento.

Es de vital importancia prestar atención al realizar las operaciones de mantenimiento: pueden producirse lesiones al entrar en contacto con algunas de las piezas metálicas, por lo tanto, utilice guantes protectores de trabajo.

Cada vez que se arrancan las unidades después de un periodo largo de inactividad, asegúrese de que el intercambiador de calor NO tiene aire en su interior.

El motor no necesita mantenimiento, ya que está equipado con cojinetes autolubricantes.

## Limpieza del filtro del aire

Desconecte la tensión de la unidad ajustando el interruptor principal en OFF.

Para limpiar el filtro de aire siga los siguientes pasos:

- Acceda al equipo a través del panel de inspección y extraiga el filtro de aire como se muestra en la figura 7 desatornillando los pomos de fijación.
- Lave el filtro con agua tibia o, si se trata de polvo seco, con aire comprimido.
- Vuelva a montar el filtro después de haberlo secado.

## Limpieza del intercambiador de calor

Se recomienda comprobar el estado del intercambiador de calor antes del comienzo de la estación de verano. Asimismo, compruebe si las aletas no están atascadas con residuos.

Para acceder al intercambiador de calor, retire el panel de suministro y el tanque de agua de condensación. Después de acceder al intercambiador de calor, límpielo con aire comprimido o vapor a baja presión, evitando dañar las aletas del intercambiador de calor.

Antes de operar la unidad en verano, compruebe periódicamente las descargas de agua de condensación.

## REQUISITOS PARA LA ELIMINACIÓN

### NOTE



El mantenimiento y limpieza adecuada y periódicamente equivale a la conservación de la energía y el ahorro de costes.

El desmontaje de la unidad debe realizarse de acuerdo con la normativa relevante local y nacional.

## SOLUCIÓN DE PROBLEMAS

Si la unidad no funciona correctamente compruebe primero los puntos que aparecen en la siguiente tabla, antes de solicitar asistencia técnica.

Si no puede solucionar el problema póngase en contacto con su distribuidor o centro de asistencia técnica.

### Symptom 1: La unidad no funciona

CAUSAS POSIBLES	ACCIÓN CORRECTORA
Fallo del suministro eléctrico	Encienda el suministro eléctrico
Se ha fundido el interruptor automático	Póngase en contacto con el centro de asistencia técnica
El interruptor está en posición de STOP ("O")	Ajuste el interruptor en posición "I" de encendido

### Symptom 2: No refrigera o calienta como debiera

CAUSAS POSIBLES	ACCIÓN CORRECTORA
El filtro de aire está sucio o atascado	Limpie el filtro del aire
Obstáculo centra de la entrada o salida de aire	Retire el obstáculo
Hay aire dentro del intercambiador de calor	Póngase en contacto con el instalador
Puertas y ventanas están abiertas	Cierre puertas y ventanas
La unidad funciona a velocidad baja	Seleccione velocidad del ventilador intermedia o alta

### Symptom 3: La unidad gotea

CAUSAS POSIBLES	ACCIÓN CORRECTORA
La unidad no está instalada con la inclinación correcta	Póngase en contacto con el instalador
La tubería de descarga del agua de condensación está atascada	Póngase en contacto con el instalador



Prima di mettere in funzione l'unità leggere attentamente questo manuale. Non gettarlo via e riporlo in un luogo sicuro in modo che sia disponibile per qualsiasi necessità futura.

L'installazione o il montaggio impropri dell'unità o degli accessori potrebbero dar luogo a folgorazioni, cortocircuiti, perdite oppure danni ad altre parti dell'unità. Accertarsi di utilizzare solo accessori prodotti da Daikin, che sono progettati specificamente per essere utilizzati con l'unità e devono essere installati da professionisti.

Contattare l'installatore Daikin per avere consigli e informazioni in caso di dubbi sulle procedure di montaggio o d'uso.

## PRIMA DELL'INSTALLAZIONE

L'installazione e la manutenzione dovranno essere effettuate da tecnici professionisti specializzati, in rispetto alle attuali normative sulla sicurezza.

Al momento del ricevimento dell'unità controllarne lo stato, accertarsi che non si sia verificato alcun danno durante il trasporto.

Consultare le relative schede tecniche in caso di installazione o utilizzo di accessori.

Identificare il modello e la versione dell'unità dalle indicazioni riportate sul cartone dell'imballaggio.

## LIMITI PER L'UTILIZZO E IL FUNZIONAMENTO

Daikin non potrà essere ritenuta responsabile se

- l'unità è stata installata da personale non qualificato;
- l'unità è stata utilizzata in modo improprio;
- l'unità è stata utilizzata in condizioni non consentite;
- non sono stati eseguiti gli interventi di manutenzione specificati nel presente manuale;
- non sono stati utilizzati ricambi originali.

Per evitare depositi di polvere al suo interno, lasciare l'unità nel proprio imballaggio fino al momento dell'effettiva installazione.

L'aria aspirata dall'unità deve sempre essere filtrata. Utilizzare sempre il filtro dell'aria in dotazione.

Se l'unità non viene utilizzata durante l'inverno, eliminare l'acqua presente nel sistema per evitare danni causati dalla formazione del ghiaccio. Se si utilizzano soluzioni antigelo, controllare il punto di congelamento.

Non apportare modifiche a collegamenti elettrici interni o ad altri componenti dell'unità.

Qui di seguito sono riportati i limiti operativi dell'unità, mentre tutti gli altri usi sono considerati impropri:

- termovettore: acqua/glicole
- temperatura dell'acqua: 5°C~95°C
- pressione operativa massima: 10 bar
- temperatura dell'aria: -20°C~40°C
- tolleranza della tensione: ±10%

Scelta della posizione d'installazione:

- non installare l'unità in ambienti in cui sono presenti gas infiammabili;
- non indirizzare il getto dell'acqua direttamente sull'unità;
- installare l'unità su soffitti in grado di sostenerne il peso; nell'aria circostante all'unità, lasciare uno spazio sufficiente per operare l'unità e svolgere i necessari interventi di manutenzione, considerando tutti gli accessori opzionali installati;
- non posizionare l'unità di riscaldamento direttamente sotto una spina/presa elettrica.

## DESCRIZIONE DELL'UNITÀ

La serie FWB-FWP di apparecchiature per il condizionamento e il riscaldamento dell'aria è stata ampliata per gli ambienti da condizionare che richiedono l'installazione di unità canalizzate.

### Componenti principali

- Struttura portante realizzata in lamiera d'acciaio zincato di adeguato spessore, debitamente isolata con materiale acusticamente isolante/anticondensa, autoestinguente di classe 1. Completa di pannelli d'ispezione.
- Ventilatore con ruota della ventola singola, doppia o tripla, ingresso doppio tipo centrifugo, con giranti bilanciati staticamente e dinamicamente, collegato direttamente al motore elettrico.
- Quadro elettrico posizionato a lato dei collegamenti idraulici per ridurre lo spazio per assistenza. Collegamento elettrico con morsettiera a vite.
- Scambiatore di calore a 3, 4 o 6 file ad alto rendimento, realizzato in tubolare di rame con alette in alluminio fissate ai tubi tramite espansione meccanica. Dotato di collettori in rame e valvole d'aria. Lo scambiatore di calore viene solitamente fornito con gli attacchi a sinistra, ma è possibile ruotarlo di 180°.
- Sistema per la raccolta e lo scarico della condensa, che si protende oltre i collegamenti idraulici e consente la raccolta della condensa prodotta dalle valvole di regolazione. La posizione decentrata riduce considerevolmente lo spazio di installazione necessario.
- Filtro dell'aria realizzato in materiale acrilico, autoestinguente di classe 1 con classe filtrante EU 2. Il filtro rimovibile tipo cassetta è posizionato sulla griglia di aspirazione dell'aria e può essere estratto dal di sotto come un cassetto.
- Raccordi a tubo diritti sia nell'ingresso che nell'uscita dell'aria.

## DIMENSIONI

- Unità standard (Vedere figura 1)
  - 1 Uscita acqua, 3/4" gas femmina
  - 2 Ingresso acqua, 3/4" gas femmina
  - 3 Quadro elettrico
  - 4 Supporti per ingresso cavo di alimentazione
  - 5 Raccordo di scarico condensa Ø17 mm
- Filtro dell'aria (Vedere figura 2)

## INSTALLAZIONE



Gli apparecchi di condizionamento e riscaldamento dell'aria FWB-FWP, l'interruttore di protezione (IL) e/o il telecomando devono essere posizionati lontano dalla portata delle persone che devono fare il bagno o la doccia.

### Vista esplosa dell'unità (Vedere figura 3)

- 1 Gocciolatoio dell'acqua
- 2 Modulo scambiatore di calore
- 3 Quadro elettrico
- 4 Morsettiere
- 5 Isolatore antivibrazioni
- 6 Motore elettrico a 7 velocità
- 7 Gruppo comando ventola
- 8 Raccordo a tubo dritto

### Configurazione dell'unità

Mediante la seguente procedura è possibile commutare dal lato opposto i collegamenti dello scambiatore di calore. (Vedere figura 4)

- 1 Rimuovere il raccordo a tubo dritto.
- 2 Rimuovere il gocciolatoio.
- 3 Rimuovere il modulo dello scambiatore di calore svitando le viti di fissaggio (2 su ogni lato + 3 sul lato superiore e 2 nella parte inferiore).
- 4 Ruotare il modulo dello scambiatore di calore di 180° (asse verticale) e riavvitare il modulo sul modulo della ventola.
- 5 Regolare la posizione del gocciolatoio in modo che la parte sporgente si protenda al di sotto dei collegamenti idraulici e fissarlo nuovamente in posizione.
- 6 Riavvitare il raccordo a tubo dritto sul modulo dello scambiatore di calore.

### Installazione dell'apparecchio

Inserire gli isolatori antivibrazione di fornitura nelle 4 fessure predisposte per l'installazione a soffitto. Fissare l'unità standard al soffitto o alla parete utilizzando almeno 4 delle 8 fessure;

- Per l'installazione si consiglia di utilizzare le barre filettate M8, le viti di ancoraggio adatte al peso dell'unità e di provvedere al posizionamento dell'unità utilizzando 3 bulloni M8 (2 nella parte inferiore e 1 nella parte superiore come mostrato in figura 5) e 2 rosette il cui diametro sia adatto alla fessura per il fissaggio dell'unità.

Prima di serrare il controdado, regolare la chiusura del dado principale in modo che l'unità sia inclinata correttamente, ad esempio per facilitare lo scarico della condensa (consultare figura 6).

L'inclinazione corretta si ottiene inclinando l'ingresso verso il basso rispetto all'uscita, fino ad ottenere una differenza di livello di circa 10 mm tra un'estremità e l'altra. Eseguire i collegamenti idraulici con lo scambiatore di calore e per i funzionamenti di raffreddamento con lo scarico della condensa. Usare uno dei 2 scarichi del gocciolatoio, posti nella parte esterna dei pannelli laterali dell'unità.

- Per collegare l'unità alla linea di scarico della condensa, utilizzare un tubo flessibile di gomma e fissarlo al tubo di scarico prescelto (Ø3/8") tramite una fascetta metallica (usare lo scarico posto sul lato degli attacchi idraulici).

Per facilitare il drenaggio della condensa, inclinare il tubo di scarico verso il basso di almeno 30 mm/m facendo attenzione che per tutto il percorso non sia piegato o ostruito da qualcosa.

### Regole da osservare

- A pompe disattivate, spurgare l'aria proveniente dallo scambiatore di calore mediante le valvole d'aria posizionate vicino agli attacchi dello scambiatore di calore stesso.
- I canali, in particolare quello in uscita, devono essere isolati con materiale anticondensa.
- Sistemare un pannello d'ispezione vicino all'apparecchio per le operazioni di manutenzione e di pulizia.
- Installare il pannello di controllo alla parete. Scegliere una posizione di facile accesso per poter eseguire le impostazioni delle funzioni e per il rilevamento della temperatura. Se possibile, evitare posizioni che siano direttamente esposte ai raggi del sole o posizioni soggette a correnti di aria calda o fredda diretta. Non mettere alcun tipo di oggetto che ostacoli la corretta lettura della temperatura.

### COLLEGAMENTI ELETTRICI ESEGUITI SUL POSTO



Tutti i collegamenti elettrici e i componenti non di fornitura devono essere eseguiti esclusivamente da un elettricista qualificato ed in conformità alle specifiche della normativa nazionale e locale vigente in materia.

Eseguire i collegamenti elettrici dopo aver scollegato l'alimentazione. Per le varie opzioni, consultare il relativo manuale.

Verificare che l'alimentazione corrisponda all'alimentazione nominale riportata sulla targhetta informativa dell'apparecchio.

Ogni apparecchio necessita di un interruttore (IL) sull'alimentazione con una distanza di almeno 3 mm tra i contatti di apertura e di un fusibile di sicurezza adatto (F).

Il consumo di corrente è indicato sui dati riportati nella targhetta posta sull'apparecchio.

Accertarsi di eseguire i collegamenti elettrici in funzione della combinazione unità/controller e in conformità allo schema elettrico in dotazione con ogni accessorio.

Per eseguire i collegamenti elettrici è necessario rimuovere il pannello che copre il quadro elettrico (vedere figura 3) e accedere quindi alla morsettiere.

I cavi di alimentazione (alimentazione e controllo) devono essere diramati alla morsettiere attraverso i supporti di ingresso del cavo di alimentazione posti a lato del quadro elettrico.

### Schemi elettrici

- 1 figura 8 FWP + controller FWEC3A
- 2 figura 9 FWB + controller FWEC\*A + interfaccia di alimentazione EPIA6 (FWB08-10)
- 3 figura 10 FWB + controller FWEC\*A + interfaccia "master/slave" EPIMS A6

I motori delle unità funzionano a 7 velocità.



Il filo comune del motore è quello bianco (WH). Se il filo comune non è collegato correttamente, il motore può essere danneggiato in modo irreparabile.

### Tabella componenti elettrici (Vedere figura 8, 9, 10)

BK.....	Nero = velocità massima
BU.....	Blu
BN.....	Marrone
GY.....	Grigio
GN.....	Verde
YE.....	Giallo
RD.....	Rosso = velocità minima
WH.....	Bianco = filo comune
- - -	Collegamenti da effettuarsi in loco

- F ..... Fusibile (non di fornitura)
- IL..... Interruttore di linea (non di fornitura)
- M..... Motore
- 3/7..... 3 delle 7 velocità
- EPIMS6..... Interfaccia "master/slave" per il controllo fino a 4 unità FWB in parallelo
- EPIA6 ..... Interfaccia di alimentazione
- EXT..... Contatto ausiliario esterno
- RHC..... Selettore di raffreddamento/riscaldamento a distanza centralizzato
- VC..... Valvola dell'acqua fredda (230 V ON-OFF)
- VH..... Valvola dell'acqua calda (230 V ON-OFF)

## PROVA DI FUNZIONAMENTO

Verificare che l'apparecchio sia stato installato in modo da assicurare l'inclinazione necessaria.

Controllare che lo scarico della condensa non sia ostruito (da depositi di piccoli detriti, ecc.)

Controllare la tenuta dei collegamenti idraulici.

Verificare che i collegamenti elettrici siano ben saldi (eseguire tale controllo con la tensione su OFF).

Accertarsi che lo spurgo dello scambiatore di calore sia stato eseguito correttamente.

Accendere l'interruttore principale e verificare il funzionamento dell'apparecchio.

## Uso

Per informazioni sull'uso dell'apparecchio, consultare le istruzioni riportate nel manuale d'installazione e di funzionamento dell'unità di comando. Le unità di comando dedicate sono disponibili come accessori.

## MANUTENZIONE E PULIZIA

Per motivi di sicurezza, prima di eseguire qualsiasi intervento di manutenzione o di pulizia, spegnere l'unità e togliere la tensione, portando l'interruttore di linea su OFF.

### Manutenzione

Le operazioni di manutenzione delle apparecchiature per il condizionamento e il riscaldamento dell'aria di FWB-FWP sono limitate alla pulizia periodica del filtro dell'aria e dello scambiatore di calore, nonché al controllo del corretto funzionamento dello scarico della condensa.

Solo il personale specializzato può eseguire i lavori di manutenzione.

Durante tutti gli interventi di manutenzione, prestare la massima attenzione: il contatto accidentale con uno dei componenti metallici può provocare lesioni, quindi si consiglia di indossare un paio di guanti da lavoro.

Ogni volta che si rimettono in funzione unità che sono state ferme per un lungo periodo, verificare che NON vi sia aria nello scambiatore di calore.

Il motore non necessita di manutenzione perché è dotato di cuscinetti autolubrificanti.

### Pulizia del filtro dell'aria

Togliere la tensione dall'unità portando l'interruttore di linea su OFF.

Per la pulizia del filtro dell'aria, procedere nel seguente modo:

- Accedere all'apparecchiatura tramite il pannello d'ispezione e rimuovere il filtro dell'aria come mostrato nella figura 7, svitando le manopole di fissaggio.
- Lavare il filtro con dell'acqua tiepida o in caso di polveri secche con aria compressa.

- Riasssemblare il filtro dopo averlo asciugato bene.

### Pulizia dello scambiatore di calore

Si consiglia di controllare lo stato dello scambiatore di calore prima che inizi la stagione estiva. Controllare anche che le alette non siano intasate dalle impurità.

Per accedere allo scambiatore di calore, rimuovere il pannello di uscita e il serbatoio della condensa. Dopo aver raggiunto lo scambiatore di calore, pulire con aria compressa o con vapore a bassa pressione senza danneggiare le alette.

Prima di accenderlo d'estate, controllare che la condensa sia regolarmente scaricata.

## SPECIFICHE DI SMALTIMENTO



Una manutenzione e una pulizia adeguata e regolare consentono un maggior risparmio energetico e economico.

Lo smaltimento dell'apparecchio deve essere eseguito in conformità alle normative locali e nazionali vigenti in materia.

## DIAGNOSI DELLE ANOMALIE

Se l'apparecchio non funziona correttamente, controllare innanzitutto i punti riportati nella seguente tabella prima di richieste l'assistenza.

Se il problema persiste, contattare il rivenditore di fiducia o il centro assistenza.

### Symptom 1: L'apparecchio non funziona per nulla

PROBABILE CAUSA	AZIONE CORRETTIVA
Interruzione dell'alimentazione	Ripristinare l'alimentazione
È scattato il magnetotermico automatico	Contattare il centro assistenza
L'interruttore è in posizione STOP ("O")	Portare l'unità su ON, selezionare "I"

### Symptom 2: Raffreddamento o riscaldamento scarso

PROBABILE CAUSA	AZIONE CORRETTIVA
Filtro dell'aria sporco o intasato	Pulire il filtro dell'aria
Ostacolo vicino all'ingresso o all'uscita dell'aria	Rimuovere l'ostacolo
Aria presente nello scambiatore di calore	Contattare l'installatore
Sono aperte porte o finestre	Chiudere porte e finestre
L'apparecchio funziona a bassa velocità	Selezionare la velocità del ventola media o alta

### Symptom 3: L'apparecchio perde

PROBABILE CAUSA	AZIONE CORRETTIVA
L'unità non è installata con la corretta inclinazione	Contattare l'installatore
Lo scarico della condensa è intasato	Contattare l'installatore



Πριν θέσετε σε λειτουργία τη μονάδα διαβάστε προσεκτικά το εγχειρίδιο αυτό. Μην το πετάξετε και φυλάξτε το σε ασφαλές μέρος έτσι ώστε να είναι διαθέσιμο για οποιαδήποτε μελλοντική αναφορά.

Η ακατάλληλη εγκατάσταση ή το μοντάρισμα της μονάδας ή των εξαρτημάτων μπορεί να προκαλέσει ηλεκτροπληξία, βραχυκύκλωμα, απώλειες ή ζημιές σε άλλα μέρη της μονάδας. Βεβαιωθείτε ότι χρησιμοποιείτε μόνο εξαρτήματα Daikin, τα οποία έχουν σχεδιαστεί ειδικά για να χρησιμοποιηθούν με τη μονάδα και τα οποία θα πρέπει να εγκαθίστανται από επαγγελματίες.

Επικοινωνήστε με τον εγκαταστάτη Daikin για συμβουλές και πληροφορίες σε περίπτωση αμφιβολιών σχετικά με τις διαδικασίες μονταρίσματος ή χρήσης.

## ΠΡΙΝ ΑΠΟ ΤΗΝ ΕΓΚΑΤΑΣΤΑΣΗ

Η εγκατάσταση και η συντήρηση θα πρέπει να γίνεται από καταρτισμένους επαγγελματίες τεχνικούς, σε συμμόρφωση με τους ισχύοντες κανονισμούς ασφαλείας.

Κατά την παραλαβή ελέγξτε την κατάσταση της μονάδας προκειμένου να βεβαιωθείτε ότι δεν έχει υποστεί καμιά ζημιά κατά την μεταφορά.

Ανατρέξτε στις σχετικές τεχνικές κάρτες σε περίπτωση εγκατάστασης ή χρήσης των εξαρτημάτων.

Προσδιορίστε το μοντέλο και την έκδοση της μονάδας από τις οδηγίες που αναφέρονται στη χάρτινη συσκευασία.

## ΠΕΡΙΟΡΙΣΜΟΙ ΟΣΩΝ ΑΦΟΡΑ ΤΗ ΧΡΗΣΗ ΚΑΙ ΤΗ ΛΕΙΤΟΥΡΓΙΑ

Η Daikin δεν θεωρείται υπεύθυνη αν

- η μονάδα έχει εγκατασταθεί από μη καταρτισμένο προσωπικό,
- η μονάδα έχει χρησιμοποιηθεί εσφαλμένα,
- η μονάδα έχει χρησιμοποιηθεί υπό συνθήκες που δεν επιτρέπονται,
- δεν έχουν εκτελεστεί οι εργασίες συντήρησης που προσδιορίζονται στο παρόν εγχειρίδιο,
- δεν έχουν χρησιμοποιηθεί τα γνήσια ανταλλακτικά.

Αφήστε τη μονάδα μέσα στη συσκευασία της μέχρι την τελική εγκατάσταση προκειμένου να αποφευχθεί η απόθεση σκόνης στο εσωτερικό της.

Ο αέρας αναρρόφησης από τη μονάδα θα πρέπει να είναι πάντα φιλτραρισμένος. Χρησιμοποιείτε πάντα το φίλτρο αέρα που παρέχεται.

Αν δεν χρησιμοποιείται η μονάδα κατά τη διάρκεια της χειμερινής περιόδου, αφαιρέστε το νερό που υπάρχει στο σύστημα ούτως ώστε να αποφευχθούν ζημιές λόγω του σχηματισμού πάγου. Αν γίνεται χρήση αντιψυκτικών διαλυμάτων ελέγχετε το σημείο της ψύξης.

Μην επιφέρετε αλλαγές στις εσωτερικές ηλεκτρικές συνδέσεις ή στα άλλα εξαρτήματα της μονάδας.

Στη συνέχεια αναφέρονται τα όρια λειτουργίας της μονάδας καθώς και όλες οι άλλες χρήσεις που θεωρούνται ακατάλληλες:

- τερματικό εγκαταστάσεων θέρμανσης και ψύξης: νερό/γλυκόλη
- θερμοκρασία του νερού: 5°C~95°C
- μέγιστη πίεση λειτουργίας: 10 bar
- θερμοκρασία του αέρα: -20°C~40°C
- ανοχή τάσης: ±10%

Επιλογή της θέσης εγκατάστασης:

- μην τοποθετείτε τη μονάδα σε χώρους όπου υπάρχουν εύφλεκτα αέρια,
- μην κατευθύνετε τη ρίψη του νερού απευθείας στη μονάδα,
- τοποθετήστε τη μονάδα σε οροφές που μπορούν να υποβαστάξουν το βάρος. Στην περιοχή γύρω από τη μονάδα αφήστε αρκετό χώρο για τις εργασίες επί της μονάδας και την εκτέλεση των αναγκαίων επεμβάσεων συντήρησης λαμβάνοντας υπόψη όλα τα προαιρετικά εξαρτήματα που είναι εγκατεστημένα,
- μην τοποθετείτε τη μονάδα θέρμανσης απευθείας κάτω από βύσμα/ηλεκτρική πρίζα.

## ΠΕΡΙΓΡΑΦΗ ΤΗΣ ΜΟΝΑΔΑΣ

Η σειρά FWB-FWP των εξοπλισμών κλιματισμού και θέρμανσης έχει επεκταθεί στους χώρους που πρόκειται να κλιματιστούν και που απαιτούν την εγκατάσταση μονάδων με συστήματα σωληνώσεων.

### Βασικά συστατικά μέρη

- Φέρον πλαίσιο που έχει κατασκευαστεί από λαμαρίνα κασιτερωμένου χάλυβα κατάλληλου πάχους, δεόντως μονωμένη με αντισυμπυκνωτικό/ηχητική μόνωσης υλικό, αυτοπυρόσβεσης κατηγορίας 1. Εξοπλισμένη με πίνακες επιθεώρησης.
- Ανεμιστήρας μονού, διπλού ή τριπλού τροχού φυστήρα, διπλής είσοδου φυγοκεντρικού τύπου, με τροφέα στατικής και δυναμικής ισορρόπησης που συνδέεται απευθείας με τον ηλεκτρικό κινητήρα.
- Ηλεκτρικός πίνακας τοποθετημένος στο πλάι των υδραυλικών συνδέσεων για τη μείωση του χώρου του σέρβις. Ηλεκτρική σύνδεση με βιδωτή πλακέτα ακροδεκτών.
- Εναλλάκτης θερμότητας σε 3, 4 ή 6 σειρές υψηλής απόδοσης, σωληνοειδούς χαλκού με πτερύγια αλουμινίου στερεωμένα στους σωλήνες μέσω μηχανικής εκτόνωσης. Εξοπλισμένος με συλλέκτες χαλκού και βαλβίδες αέρα. Ο εναλλάκτης θερμότητας παρέχεται συνήθως με τις συνδέσεις στα αριστερά, αλλά μπορεί να περιστραφεί κατά 180°.
- Σύστημα για τη συλλογή και την εκκένωση της συμπύκνωσης, το οποίο εκτείνεται πέρα από τις υδραυλικές συνδέσεις και επιτρέπει τη συλλογή της συμπύκνωσης που παράγεται από τις βαλβίδες ρύθμισης. Η αποκεντρωμένη θέση μειώνει αισθητά τον απαιτούμενο χώρο της εγκατάστασης.
- Φίλτρο αέρα κατασκευασμένο από ακρυλικό υλικό, αυτοπυρόσβεσης κατηγορίας 1 με κατηγορία φίλτρου EU 2. Το αφαιρούμενο φίλτρο τύπου κασέτα τοποθετείται στο πλέγμα αναρρόφησης του αέρα και μπορεί να αφαιρεθεί από κάτω σαν συρτάρι.
- Κάθετα ρακόρ σωλήνα τόσο στην είσοδο όσο και στην έξοδο του αέρα.

### ΔΙΑΣΤΑΣΕΙΣ

- Στάνταρντ μονάδα (Δείτε εικόνα 1)
  - 1 Έξοδος αέρα, 3/4" αερίου θηλυκό
  - 2 Είσοδος αέρα, 3/4" αερίου θηλυκό
  - 3 Ηλεκτρικός πίνακας
  - 4 Υποστηρίγματα για την είσοδο του τροφοδοτικού καλωδίου
  - 5 Ρακόρ εκκένωσης συμπύκνωσης Ø17 mm
- Φίλτρο αέρα (Δείτε εικόνα 2)

## ΕΓΚΑΤΑΣΤΑΣΗ



Οι συσκευές κλιματισμού και θέρμανσης FWP-FWP, ο διακόπτης προστασίας (IL) ή/και το τηλεχειριστήριο πρέπει να τοποθετούνται μακριά από τους ανθρώπους πρέπει να κάνουν μπάνιο ή ντους.

### Σχέδιο συνόλου της μονάδας (Δείτε εικόνα 3)

- 1 Σταλαγμός του νερού
- 2 Μονάδα εναλλάκτη θερμότητας
- 3 Ηλεκτρικός πίνακας
- 4 Πλακέτα ακροδεκτών
- 5 Μονωτήρας προστασίας από κραδασμούς
- 6 Ηλεκτρικός κινητήρας 7 ταχυτήτων
- 7 Σύστημα ελέγχου φυσήτρια
- 8 Ρακόρ κάθετου σωλήνα

### Διαμόρφωση της μονάδας

Μέσω της ακόλουθης διαδικασίας μπορείτε να αναστρέψετε από την αντίθετη πλευρά τις συνδέσεις του εναλλάκτη θερμότητας. (Δείτε εικόνα 4)

- 1 Αφαιρέστε το ρακόρ κάθετου σωλήνα.
- 2 Αφαιρέστε το σταλαγμό.
- 3 Αφαιρέστε τη μονάδα του εναλλάκτη θερμότητας ξεβιδώνοντας τις βίδες στερέωσης (2 σε κάθε πλευρά + 3 στην επάνω πλευρά και 2 στο κάτω μέρος).
- 4 Περιστρέψτε τη μονάδα του εναλλάκτη θερμότητας κατά 180° (κάθετος άξονας) και ξαναβιδώστε τη μονάδα στη μονάδα του φυσήτρια.
- 5 Ρυθμίστε τη θέση του σταλαγμού έτσι ώστε το προεξέχον μέρος να εκτείνεται κάτω από τις υδραυλικές συνδέσεις και στερεώστε το ξανά στη θέση του.
- 6 Βιδώστε ξανά το ρακόρ του κάθετου σωλήνα στη μονάδα του εναλλάκτη θερμότητας.

### Εγκατάσταση της συσκευής

Τοποθετήστε τους μονωτήρες προστασίας από κραδασμούς στις 4 σχισμές που προορίζονται για την εγκατάσταση στην οροφή. Στερεώστε τη στάνταρντ μονάδα στην οροφή ή στον τοίχο χρησιμοποιώντας τουλάχιστον 4 από τις 8 σχισμές,

- Για την εγκατάσταση σας συνιστούμε να χρησιμοποιήσετε τις σπειροειδείς ράβδους M8, τις βίδες αγκίστρωσης κατάλληλες για το βάρος της μονάδας και να φροντίσετε για την εγκατάσταση της μονάδας χρησιμοποιώντας 3 κοχλίες M8 (2 στο κάτω μέρος και 1 στο επάνω μέρος όπως φαίνεται στην εικόνα 5) και 2 ροζέτες διαμέτρου ανάλογης των σχισμών για τη στερέωση της μονάδας.

Πριν σφίξετε το κόντρα παξιμάδι, ρυθμίστε το κλείσιμο του κύριου παξιμαδιού έτσι ώστε η μονάδα να είναι κεκλιμένη σωστά για να διευκολύνεται, για παράδειγμα, η εκκένωση της συμπύκνωσης (ανατρέξτε στην εικόνα 6).

Η σωστή κλίση επιτυγχάνεται γέρνοντας την είσοδο προς τα κάτω σε σχέση με την έξοδο έως ότου υπάρξει μια διαφορά επιπέδου 10 mm περίπου μεταξύ του ενός άκρου και του άλλου. Εκτελέστε τις υδραυλικές συνδέσεις με τον εναλλάκτη θερμότητας και τις λειτουργίες της ψύξης με την εκκένωση της συμπύκνωσης. Χρησιμοποιήστε μία από τις 2 εκκενώσεις σταλαγμού που βρίσκονται στο εξωτερικό μέρος των πλάγιων τοιχωμάτων της μονάδας.

- Για τη σύνδεση της μονάδας στη γραμμή εκκένωσης της συμπύκνωσης, χρησιμοποιήστε έναν ελαστικό εύκαμπτο σωλήνα εκκένωσης και στερεώστε τον στον προεπιλεγμένο σωλήνα εκκένωσης (Ø3/8") μέσω ενός μεταλλικού κολλάρου (χρησιμοποιήστε την εκκένωση που βρίσκεται στην πλευρά των υδραυλικών συνδέσεων).

Για να διευκολύνετε την αποστράγγιση της συμπύκνωσης, στρέψτε το σωλήνα της εκκένωσης προς τα κάτω για τουλάχιστον 30 mm/m προσέχοντας ούτως ώστε σε όλη τη διαδρομή να μην έχει διπλωθεί ή αποκλειστεί από κάτι.

### Κανόνες που θα πρέπει να τηρούνται

- Με απενεργοποιημένες αντλίες, καθαρίστε τον αέρα που προέρχεται από τον εναλλάκτη θερμότητας μέσω των βαλβίδων αέρα που βρίσκονται κοντά στις συνδέσεις του ίδιου του εναλλάκτη θερμότητας.
- Τα κανάλια, συγκεκριμένα αυτό της εξόδου, πρέπει να είναι μονωμένα με αντισυμπυκνωτικό υλικό.
- Τοποθετήστε έναν πίνακα επιθεώρησης κοντά στη συσκευή για τις εργασίες συντήρησης και καθαρισμού.
- Εγκαταστήστε τον πίνακα ελέγχου στα τοιχώματα. Επιλέξτε μια θέση εύκολης πρόσβασης για να μπορείτε να εκτελέσετε τις ρυθμίσεις των λειτουργιών και να ανιχνεύσετε τη θερμοκρασία. Αν μπορείτε αποφύγετε θέσεις που εκτίθενται άμεσα στις ηλιακές ακτίνες ή θέσεις που υπόκεινται άμεσα σε ρεύματα ζεστού ή κρύου αέρα. Μην τοποθετείτε κανένα είδος αντικειμένου που εμποδίζει τη σωστή ανάγνωση της θερμοκρασίας.

### ΗΛΕΚΤΡΙΚΕΣ ΣΥΝΔΕΣΕΙΣ ΠΟΥ ΕΚΤΕΛΟΥΝΤΑΙ ΕΠΙ ΤΟΠΟΥ



Όλες οι ηλεκτρικές συνδέσεις και τα συστατικά μέρη που δεν παρέχονται πρέπει να εκτελούνται αποκλειστικά από έναν εξειδικευμένο ηλεκτρολόγο και σύμφωνα με τις προδιαγραφές του εθνικού και τοπικού ισχύοντος κανονισμού.

Εκτελέστε τις ηλεκτρικές συνδέσεις αφού έχετε αποσυνδέσει το ρεύμα. Για τις διάφορες επιλογές ανατρέξτε στο σχετικό εγχειρίδιο.

Βεβαιωθείτε ότι η τροφοδοσία ανταποκρίνεται στην ονομαστική τροφοδοσία που αναφέρεται στον πίνακα πληροφοριών της συσκευής.

Κάθε συσκευή απαιτεί ένα διακόπτη (IL) επί της τροφοδοσίας με απόσταση τουλάχιστον 3 mm μεταξύ των επαφών ανοίγματος και ένα κατάλληλο εύτηκτο πώμα προστασίας υπερθέρμανσης (F).

Η κατανάλωση ρεύματος υποδεικνύεται στα δεδομένα που υπάρχουν στον πίνακα που βρίσκεται στη συσκευή.

Βεβαιωθείτε ότι εκτελείτε τις ηλεκτρικές συνδέσεις με βάση το συνδυασμό μονάδα/συσκευή ελέγχου και σύμφωνα με το ηλεκτρικό σχήμα που παρέχεται με κάθε εξάρτημα.

Για να εκτελέσετε τις ηλεκτρικές συνδέσεις θα πρέπει να αφαιρέσετε το φύλλο που καλύπτει τον ηλεκτρικό πίνακα (δείτε εικόνα 3) και να εισέλθετε επομένως στην πλακέτα ακροδεκτών.

Τα καλώδια ρεύματος (τροφοδοσίας και ελέγχου) πρέπει να είναι διακλαδισμένα στην πλακέτα ακροδεκτών μέσω των υποστηρίγματος εισόδου του τροφοδοτικού καλωδίου που βρίσκονται στην πλευρά του ηλεκτρικού πίνακα.

### Ηλεκτρικά σχήματα

- 1 εικόνα 8** FWP + συσκευή ελέγχου FWEC3A  
**2 εικόνα 9** FWP + συσκευή ελέγχου FWEC\* A + διεπαφή τροφοδοσίας EPIA6 (FWB08~10)  
**3 εικόνα 10** FWP + συσκευή ελέγχου FWEC\* A + διεπαφή "master/slave" EPIMS A6

Οι κινητήρες των μονάδων λειτουργούν με 7 ταχύτητες.



Το κοινό καλώδιο του κινητήρα είναι το λευκό (WH). Αν το κοινό καλώδιο δεν έχει συνδεθεί σωστά, ο κινητήρας μπορεί να καταστραφεί ανεπανόρθωτα.

Πίνακας των ηλεκτρικών συστατικών μερών (Δείτε εικόνα 8, 9, 10)

- BK..... Μαύρο = μέγιστη ταχύτητα  
BU..... Μπλε  
BN ..... Καφέ  
GY..... Γκρι  
GN ..... Πράσινο



YE..... Κίτρινο  
 RD ..... Κόκκινο = ελάχιστη ταχύτητα  
 WH ..... Λευκό = κοινός αγωγός  
 ----..... Συνδέσεις που θα πρέπει να πραγματοποιηθούν τοπικά  
 F ..... Ασφάλεια (δεν παρέχεται)  
 IL..... Διακόπτης της γραμμής (δεν παρέχεται)  
 M ..... Κινητήρας  
 3/7..... 3 από τις 7 ταχύτητες  
 EPIMSA6..... Διεπαφή "master/slave" για τον έλεγχο μέχρι και 4 μονάδων FWB παράλληλα  
 EPIA6..... Διεπαφή ρεύματος  
 EXT..... Εξωτερική βοηθητική επαφή  
 RHC..... Κεντρικός επιλογέας ψύξης/θέρμανσης εξ αποστάσεως  
 VC..... Βαλβίδα του κρύου νερού (230 V ON-OFF)  
 VH..... Βαλβίδα του ζεστού νερού (230 V ON-OFF)

## ΔΟΚΙΜΗ ΛΕΙΤΟΥΡΓΙΑΣ

Βεβαιωθείτε ότι η συσκευή έχει εγκατασταθεί έτσι ώστε να εξασφαλίζεται η αναγκαία κλίση.

Βεβαιωθείτε ότι η εκκένωση της συμπύκνωσης δεν έχει φράξει (από εναποθέσεις σκουπιδιών, κλπ.)

Ελέγξτε τη στεγανότητα των υδραυλικών συνδέσεων.

Βεβαιωθείτε ότι οι ηλεκτρικές συνδέσεις έχουν σφίξει καλά (εκτελέστε τον έλεγχο αυτόν με την τάση σε OFF).

Βεβαιωθείτε ότι η φάση καθαρισμού του εναλλάκτη θερμότητας έχει εκτελεστεί σωστά.

Ενεργοποιήστε τον κύριο διακόπτη και ελέγξτε τη λειτουργία της συσκευής.

## ΧΡΗΣΗ

Για πληροφορίες σχετικά με τη χρήση της συσκευής, ανατρέξτε στις οδηγίες που υπάρχουν στο εγχειρίδιο εγκατάστασης και λειτουργίας της μονάδας ελέγχου. Οι σταθερές μονάδες ελέγχου είναι διαθέσιμες ως εξαρτήματα.

## ΣΥΝΤΗΡΗΣΗ ΚΑΙ ΚΑΘΑΡΙΣΜΟΣ

Για λόγους ασφαλείας, πριν από την εκτέλεση οποιασδήποτε εργασίας συντήρησης ή καθαρισμού, απενεργοποιήστε τη μονάδα και αφαιρέστε την τάση μεταφέροντας το διακόπτη της γραμμής στο OFF.

### Συντήρησηση

Οι εργασίες συντήρησης των εξοπλισμών κλιματισμού και θέρμανσης του FWB-FWP περιορίζονται στον περιοδικό καθαρισμό του φίλτρου αέρα και του εναλλάκτη θερμότητας, καθώς και στον έλεγχο της σωστής λειτουργίας της εκκένωσης της συμπύκνωσης.

Μόνο το εξειδικευμένο προσωπικό μπορεί να εκτελέσει τις εργασίες συντήρησης.

Κατά τη διάρκεια όλων των επεμβάσεων συντήρησης προσέξτε ιδιαίτερα: η συμπτωματική επαφή με ένα από τα μεταλλικά συστατικά μέρη μπορεί να προκαλέσει τραυματισμό, επομένως σας συνιστούμε να φοράτε ένα ζευγάρι γάντια εργασίας.

Κάθε φορά που θέτονται ξανά σε λειτουργία οι μονάδες που έμειναν σταματημένες για μεγάλη χρονική περίοδο, βεβαιωθείτε ότι ΔΕΝ υπάρχει αέρας στον εναλλάκτη θερμότητας

Ο κινητήρας δεν χρειάζεται συντήρηση γιατί είναι εξοπλισμένος με κουζινέτα αυτολίπανσης.

### Καθαρισμός του φίλτρου αέρα

Αφαιρέστε την τάση από τη μονάδα μεταφέροντας το διακόπτη της γραμμής σε OFF.

Για τον καθαρισμό του φίλτρου αέρα, προχωρήστε ως εξής:

- Εισέλθετε στον εξοπλισμό μέσω του πίνακα επιθεώρησης και αφαιρέστε το φίλτρο αέρα όπως φαίνεται στην εικόνα 7, ξεβιδώνοντας τις λαβές στερέωσης.
- Πλύνετε το φίλτρο με χλιαρό νερό ή σε περίπτωση ξηρής σκόνης με πεπιεσμένο αέρα.
- Τοποθετήστε και πάλι το φίλτρο αφού το στεγνώσετε καλά.

### Πλύσιμο του εναλλάκτη θερμότητας

Σας συνιστούμε να ελέγξετε την κατάσταση του εναλλάκτη θερμότητας πριν αρχίσει η θερινή περίοδος. Επίσης βεβαιωθείτε ότι τα πτερύγια δεν έχουν φράξει από τις προσμειξίες.

Για να εισέλθετε στον εναλλάκτη θερμότητας, αφαιρέστε το φύλλο εξόδου και τη δεξαμενή της συμπύκνωσης. Αφού προσεγγίσετε τον εναλλάκτη θερμότητας, καθαρίστε με πεπιεσμένο αέρα ή με ατμό σε χαμηλή πίεση χωρίς να καταστρέψετε τα πτερύγια.

Πριν τον ανάψετε το καλοκαίρι, βεβαιωθείτε ότι η συμπύκνωση εκκενώνεται τακτικά.

## ΚΑΘΟΡΙΣΜΟΣ ΑΠΑΙΤΗΣΕΩΝ ΔΙΑΘΕΣΗΣ

<b>NOTE</b>	Η κατάλληλη και τακτική συντήρηση και καθαρισμός επιτρέπουν μεγαλύτερη εξοικονόμηση ενέργειας και οικονομία.
-------------	--

Η διάθεση της συσκευής θα πρέπει να εκτελείται σύμφωνα με τους τοπικούς και εθνικούς ισχύοντες κανονισμούς.

## ΔΙΑΓΝΩΣΗ ΤΩΝ ΑΝΩΜΑΛΙΩΝ

Αν η συσκευή δεν λειτουργεί σωστά, ελέγξτε πριν απ' όλα τα σημεία που υπάρχουν στον παρακάτω πίνακα πριν να ζητήσετε τεχνική υποστήριξη.

Αν το πρόβλημα παραμένει επικοινωνήστε με τον αντιπρόσωπο εμπιστοσύνης ή το κέντρο τεχνικής υποστήριξης.

### Symptom 1: Η συσκευή δεν λειτουργεί καθόλου

ΠΙΘΑΝΗ ΑΙΤΙΑ	ΔΙΟΡΘΩΤΙΚΗ ΕΝΕΡΓΕΙΑ
Διακοπή της τροφοδοσίας	Αποκαταστήστε την τροφοδοσία
Χτύπησε ο αυτόματος μαγνητοθερμικός διακόπτης	Επικοινωνήστε με το κέντρο τεχνικής υποστήριξης
Ο διακόπτης είναι στη θέση STOP ("O")	Μεταφέρετε τη μονάδα σε ON, επιλέξτε "I"

### Symptom 2: Μειωμένη Ψύξη ή θέρμανση

ΠΙΘΑΝΗ ΑΙΤΙΑ	ΔΙΟΡΘΩΤΙΚΗ ΕΝΕΡΓΕΙΑ
Βρώμικο ή φραγμένο φίλτρο αέρα	Καθαρίστε το φίλτρο του αέρα
Εμπόδιο κοντά στην είσοδο ή στην έξοδο του αέρα	Αφαιρέστε το εμπόδιο
Υπάρχει αέρας στον εναλλάκτη θερμότητας	Επικοινωνήστε με τον εγκαταστάτη
Υπάρχουν ανοιχτές πόρτες ή παράθυρα	Κλείστε πόρτες και παράθυρα
Η συσκευή λειτουργεί σε χαμηλή ταχύτητα	Επιλέξτε την μεσαία ή υψηλή ταχύτητα του ψυστήρα

### Symptom 3: Η συσκευή χάνει

ΠΙΘΑΝΗ ΑΙΤΙΑ	ΔΙΟΡΘΩΤΙΚΗ ΕΝΕΡΓΕΙΑ
Η μονάδα δεν έχει εγκατασταθεί με τη σωστή κλίση	Επικοινωνήστε με τον εγκαταστάτη
Έχει φράξει η εκκένωση της συμπύκνωσης	Επικοινωνήστε με τον εγκαταστάτη



Leia este manual atentamente antes de ligar a unidade. Não o deite fora. Arquive-o, para o poder consultar posteriormente.

A instalação ou fixação inadequadas do equipamento ou dos acessórios pode provocar choques eléctricos, curto-circuitos, fugas, incêndio ou outros danos no equipamento. Assegure-se de que utiliza apenas acessórios fabricados pela Daikin, especificamente concebidos para serem utilizados com o equipamento e assegure-se de que são instalados por um profissional.

Se tiver dúvidas sobre os procedimentos de instalação ou utilização, contacte sempre o seu revendedor Daikin para obter esclarecimentos e informações.

## ANTES DE INSTALAR

A instalação e a manutenção devem ser efectuadas por pessoal técnico qualificado para este tipo de equipamentos, segundo as normas de segurança em vigor.

Quando receber a unidade, verifique o estado em que esta se encontra, pois pode ter-se danificado durante o transporte.

Para instalar e utilizar algum acessório, consulte a ficha técnica respectiva.

Obtenha o modelo e a versão da unidade, através das indicações constantes da embalagem em cartão.

## UTILIZAÇÃO E LIMITES DE FUNCIONAMENTO

A Daikin não se responsabiliza:

- se a unidade for instalada por pessoal não-qualificado;
- se a unidade for utilizada de forma incorrecta;
- se a unidade tiver sido utilizada em condições não permitidas;
- se as operações de manutenção, especificadas neste manual, não tiverem sido efectuadas;
- se a substituição de peças não utilizar peças sobressalentes originais.

Mantenha a unidade embalada até ao momento de instalação, para evitar a acumulação de pó no interior.

O ar aspirado pela unidade deve ser sempre filtrado. Utilize sempre o filtro de ar que é fornecido com a unidade.

Se a unidade não for utilizada durante o Inverno, drene a água do sistema, para evitar danos provocados pela formação de gelo. Se utilizar anti-congelante, verifique qual é a temperatura de congelação.

Não altere as ligações eléctricas internas, nem outras partes da unidade.

Apresentam-se de seguida os limites de funcionamento. A utilização fora destas gamas é inadequada.

- fluido térmico: água/glicol
- temperatura da água: 5°C~95°C
- pressão máxima de funcionamento: 10 bar
- temperatura do ar: -20°C~40°C
- tolerância de tensão: ±10%

Seleção do local:

- não instale a unidade em salas que contenham gases inflamáveis;
- não permita que a unidade receba salpicos;
- instale a unidade em tectos que lhe suportem o peso; deixe espaço livre suficiente em redor da unidade, para permitir funcionamento e manutenção adequados (tenha em conta todos os acessórios opcionais que instalou);
- nunca coloque a unidade de aquecimento junto de tomadas eléctricas.

## DESCRIÇÃO DO EQUIPAMENTO

A gama FWB-FWP de unidades de ar condicionado e de termo-ventilação foi concebida para divisões onde é necessária a instalação de unidades com conduta.

### Componentes principais

- Estrutura de suporte de carga feita em folha de aço galvanizado, da espessura adequada, com os devidos isolamento sonoro, material anti-condensação e auto-extinguível na classe 1. A unidade vem equipada com 4 elementos antivibratórios.
- Unidade ventilo-convectora com ventoinha simples, dupla ou tripla e entrada dupla do tipo centrífugo; possui impulsores com equilíbrio estático ou dinâmico, emparelhados directamente com o motor eléctrico.
- Caixa de distribuição colocada ao lado das ligações hidráulicas, para diminuir o espaço sob manutenção. Ligações eléctricas através de uma placa de bornes.
- Permutador de calor de alta eficiência, de 3, 4 ou 6 fileiras, em tubo de cobre e aletas de alumínio, presas aos tubos por expansão mecânica. Estão equipados com colectores de latão e contêm válvulas de ar. O permutador de calor, que normalmente é fornecido com extras para esquadros, pode ser rodado 180°.
- Sistema para colecta e descarga de condensado, que se estende para além das ligações hidráulicas, possibilitando a colecta de condensado das válvulas reguladoras. A posição excêntrica permite reduzir consideravelmente o espaço necessário para a instalação.
- Filtro de ar feito de material acrílico, auto-extinguível na classe 1, com filtração de classe EU 2. O filtro é uma cassete amovível que se encontra na entrada de admissão de ar, podendo ser puxado por baixo, como uma gaveta.
- Conectores rectos de conduta tanto na admissão como na saída de ar.

## DIMENSÕES

- Unidade padrão (Consulte a figura 1)
  - 1 Saída de água, conector fêmea de 3/4"
  - 2 Entrada de água, conector fêmea de 3/4"
  - 3 Caixa de distribuição
  - 4 Fixadores de entrada do cabo de alimentação
  - 5 Conexão do dreno de condensado, Ø17 mm
- Filtro de ar (Consulte a figura 2)

## INSTALAÇÃO



As unidades de ar condicionado e termo-ventilação FWB-FWP, o interruptor geral (IL) e/ou o controlo remoto têm de ser instalados fora do alcance de pessoas que estejam a tomar banho ou um duche.

### Dissecação da unidade (Consulte a figura 3)

- 1 Tabuleiro de colecta de água
- 2 Módulo permutador de calor
- 3 Caixa de distribuição
- 4 Placa de bornes
- 5 Elemento antivibratório
- 6 Motor eléctrico de 7 velocidades
- 7 Módulo motriz da ventoinha
- 8 Conector recto de conduta

### Configuração da unidade

As ligações do permutador de calor podem ser mudadas para o lado oposto, através do seguinte procedimento. (Consulte a figura 4)

- 1 Retire o conector recto de conduta.
- 2 Retire o tabuleiro de colecta.
- 3 Retire o módulo permutador de calor, desaparafusando os parafusos de suporte (2 de cada lado + 3 em cima e 2 em baixo).
- 4 Rode o módulo permutador de calor 180° (eixo vertical) e volte a aparafusá-lo ao módulo da ventoinha.
- 5 Ajuste a posição do tabuleiro de colecta, para que a parte protuberante se estenda sob as ligações hidráulicas. Depois, volte a fixá-lo.
- 6 Volte a aparafusar o conector recto de conduta ao módulo permutador de calor.

### Instalação da unidade

Introduza os elementos antivibratórios que foram fornecidos, nas 4 ranhuras indicadas para efeitos de montagem no tecto. Fixe a unidade-padrão ao tecto ou à parede, utilizado pelo menos 4 das 8 ranhuras disponíveis.

- Para efeitos de instalação, aconselha-se a utilização de varões roscados M8, parafusos helicoidais (adequados ao peso da unidade e para preparação do posicionamento da unidade, utilizando 3 parafusos M8 – 2 por baixo e 1 por cima, como se indica na figura 5) e 2 anilhas com diâmetro adequado à introdução na ranhura e fixação da unidade.

Antes de apertar a porca de travamento, ajuste o aperto da porca principal, para que a unidade se incline correctamente, ou seja, para facilitar a descarga de condensado (consulte a figura 6).

A inclinação correcta é alcançada virando a entrada para baixo, relativamente à saída, até que se obtenha uma diferença de nível de cerca de 10 mm, entre ambas as pontas. Efectue as ligações hidráulicas ao permutador de calor (e, para refrigeração, à descarga de condensado). Utilize um dos 2 drenos do tabuleiro de colecta, visíveis no exterior dos painéis laterais da unidade.

- Para ligar a unidade à linha de descarga de condensado, utilize um tubo de borracha flexível e fixe-o ao tubo de descarga escolhido (Ø3/8") através de um grampo metálico (utilize a descarga que se encontra do lado das ligações hidráulicas).

Para apoiar a drenagem do condensado, incline o tubo de descarga para baixo, pelo menos 30 mm/m, certificando-se de que todo o percurso deste se encontra desobstruído, sem curvas nem bloqueios.

### Algumas regras a seguir

- Purgue o ar do permutador de calor, com as bombas paradas, utilizando as válvulas de ar que se encontram ao lado das ligações do próprio permutador.
- As condutas devem ser isoladas (especialmente a de saída), com material anti-condensação.
- Instale um painel de acesso, junto ao equipamento, para as operações de limpeza e manutenção.
- Instale o painel de controlo na parede. Escolha uma posição de fácil acesso, para regulação do funcionamento e detecção da temperatura. Procure evitar posições com exposição directa aos raios solares, bem como posições sujeitas a correntes de ar quente ou frio. Não coloque obstáculos em redor do painel, para que a medição da temperatura seja a correcta.

### LIGAÇÕES ELÉCTRICAS LOCAIS



Toda a cablagem e componentes locais devem ser instalados por um electricista qualificado, devendo satisfazer os regulamentos locais e nacionais pertinentes.

Efectue as ligações eléctricas depois de desligar a alimentação. Para ver as opções, consulte o manual adequado.

Verifique se a fonte de alimentação corresponde à potência nominal referida na placa de especificações da unidade.

Cada unidade tem de ter um interruptor (IL) na fonte de alimentação, com uma distância de pelo menos 3 mm entre os contactos abertos, além de um fusível de segurança adequado (F).

O consumo energético consta da placa de especificações, que está fixada na unidade.

Certifique-se de que as ligações eléctricas são executadas cuidadosamente, com base na combinação unidade/controlador, seguindo os esquemas eléctricos correctos, que acompanham os acessórios.

Para efectuar as ligações eléctricas, é necessário retirar o painel que protege a caixa de distribuição (consulte a figura 3) para aceder à placa de bornes.

Os cabos de alimentação (fonte de alimentação e controlo) devem ser encaminhados até à placa de bornes através dos fixadores da entrada de cabos de alimentação, ao lado da caixa de distribuição.

### Esquemas eléctricos

**1 figura 8** FWB + controlador FWEC3A

**2 figura 9** FWB + controlador FWEC\*A + interface de potência EPIA6 (FWB08-10)

**3 figura 10** FWB + controlador FWEC\*A + interface principal/secundária EPIMSA6

Os motores das unidades têm 7 velocidades de funcionamento.



O fio comum do motor é o branco (WH).

Se o fio comum não for correctamente ligado, o motor ficará irremediavelmente danificado.

### Tabela de componentes electrónicos

(Consulte a figura 8, 9, 10)

BK.....	Preto = velocidade máxima
BU.....	Azul
BN.....	Castanho
GY.....	Cinzento
GN.....	Verde
YE.....	Amarelo
RD.....	Encarnado = velocidade mínima
WH.....	Branco = fio comum
----	Ligações eléctricas locais
F.....	Fusível (fornecimento local)
IL.....	Interruptor geral (fornecimento local)

M.....	Motor
3/7.....	3 de 7 velocidades
EPIMSA6.....	Interface principal/secundária, para controlo de até 4 unidades FWB em paralelo
EPIA6.....	Interface de alimentação
EXT.....	Contacto externo auxiliar
RHC.....	Comutador remoto centralizado entre refrigeração e aquecimento
VC.....	Válvula de água fria (230 V, de abrir e fechar)
VH.....	Válvula de água quente (230 V, de abrir e fechar)

## TESTE DE FUNCIONAMENTO

Verifique se o equipamento instalado apresenta a inclinação necessária.

Verifique se a descarga de condensado está obstruída (por depósitos de lixo, etc.).

Verifique o estado do vedante, nas conexões hidráulicas.

Verifique se a cablagem eléctrica está perfeitamente estanque (esta verificação deve ser efectuada com a corrente desligada).

Certifique-se de que a purga de ar do permutador de calor foi efectuada de forma correcta.

Ligue a fonte de alimentação e verifique a unidade em funcionamento.

## UTILIZAÇÃO

Para utilizar a unidade, consulte as instruções no manual de instalação e funcionamento do controlador. Estão disponíveis controladores dedicados, como acessórios.

## MANUTENÇÃO E LIMPEZA

Por questões de segurança, deve desligar a unidade antes de efectuar operações de manutenção ou de limpeza. Para tal, coloque o interruptor geral na posição "0" (desligado).

### Manutenção

As operações de manutenção às unidades de ar condicionado e termo-ventilação FWB-FWP limitam-se à limpeza periódica dos filtros de ar e do permutador de calor, e à verificação do correcto funcionamento da descarga de condensado.

A manutenção só pode ser efectuada por pessoal qualificado.

Dê a máxima atenção às operações de manutenção: o contacto accidental com algumas peças metálicas pode causar ferimentos, pelo que devem ser utilizadas luvas de trabalho, como medida de segurança.

Sempre que se ligarem as unidades, após um longo período de inactividade, certifique-se de que NÃO entrou ar para o permutador de calor.

O motor não necessita de manutenção, pois está equipado com rolamentos auto-lubrificantes.

### Limpeza do filtro do ar

Corte a alimentação de corrente à unidade, desligando o interruptor geral.

Para limpar o filtro de ar, proceda da seguinte forma:

- Aceda ao equipamento através do painel de acesso e retire o filtro, como se mostra na figura 7, desaparafusando os manípulos de fixação.
- Lave o filtro com água morna; ou, caso haja pó seco, com ar comprimido.
- Volte a montar o filtro, depois deste secar.

### Limpeza do permutador de calor

É aconselhável verificar o estado do permutador de calor, antes do início do Verão. Verifique também se as aletas não estão cheias de impurezas.

Para aceder ao permutador de calor, retire o painel de saída e o tanque de condensado. Depois de aceder ao permutador de calor, limpe-o com ar comprimido ou vapor a baixa pressão, sem danificar as aletas.

Antes de o utilizar no Verão, verifique regularmente as descargas de condensado.

## REQUISITOS PARA A ELIMINAÇÃO

### NOTE



A manutenção e limpeza adequadas, regulares, resultam em poupança de energia e custos menores.

A desmontagem da unidade deve ser efectuada segundo os regulamentos locais e legislação nacional aplicáveis.

## DETECÇÃO DE PROBLEMAS

Se a unidade não funcionar correctamente, comece por verificar os pontos constantes da tabela que se segue, antes de contactar a assistência técnica.

Se não conseguir resolver o problema, contacte o seu representante ou centro de assistência técnica.

### Symptom 1: A unidade está completamente inoperacional

CAUSAS POSSÍVEIS	AÇÕES CORRECTIVAS
Falha na alimentação eléctrica	Forneça energia eléctrica à unidade
O disjuntor automático disparou	Contacte o centro de assistência técnica
O interruptor está na posição "0" (desligado)	Ligue a unidade, na posição "I"

### Symptom 2: Fraco desempenho de aquecimento ou de refrigeração

CAUSAS POSSÍVEIS	AÇÕES CORRECTIVAS
Filtro de ar sujo ou entupido	Limpe o filtro de ar
Está um obstáculo junto à entrada ou à saída do ar	Retire o obstáculo
Há ar dentro do permutador de calor	Contacte o instalador
Há portas ou janelas abertas	Mantenha as portas e as janelas fechadas
A unidade está a trabalhar a velocidade reduzida	Selecione a velocidade média ou elevada para a ventoinha

### Symptom 3: A unidade tem fugas

CAUSAS POSSÍVEIS	AÇÕES CORRECTIVAS
A unidade não está instalada com a inclinação correcta	Contacte o instalador
A descarga de condensado está obstruída	Contacte o instalador



Перед началом работы с оборудованием внимательно прочтите данное руководство. Не выбрасывайте руководство, а храните его в надежном месте, чтобы оно было всегда доступно при необходимости обратиться к нему в будущем.

Неправильная установка или монтаж доводчика, а также дополнительного оборудования к нему может вызвать электрические удары, короткие замыкания, течи или повредить другие детали доводчика. Убедитесь, что используемое дополнительное оборудование произведено компанией "Daikin", так как оно спроектировано специально для использования с вентиляторным доводчиком; дополнительное оборудование должно быть установлено специально подготовленным персоналом.

Свяжитесь со специалистом по монтажу компании "Daikin" для получения консультации и дополнительной информации, если у вас появились сомнения в ходе монтажа или эксплуатации.

## ПЕРЕД НАЧАЛОМ УСТАНОВКИ

Установка и техническое обслуживание должны проводиться специально подготовленными техническими специалистами с соблюдением действующих норм по технике безопасности.

В момент получения оборудования проверьте его состояние, убедившись в отсутствии каких-либо повреждений, появившихся в ходе транспортировки.

Ознакомьтесь с соответствующими техническими картами в случае установки или использования дополнительного оборудования.

Определите модель и версию вентиляторного доводчика по информации, нанесенной на картонную упаковку.

## ОГРАНИЧЕНИЯ ПО ИСПОЛЬЗОВАНИЮ И ФУНКЦИОНИРОВАНИЮ

Компания Daikin не несет ответственности в случае, если:

- оборудование было установлено неквалифицированным персоналом;
- оборудование использовалось не по назначению;
- оборудование использовалось в неразрешенных условиях эксплуатации;
- не проводились мероприятия по техническому обслуживанию, указанные в данном руководстве;
- не использовались оригинальные запасные части.

Чтобы не допустить скопления пыли внутри вентиляторного доводчика, храните оборудование в его упаковке вплоть до момента непосредственной установки.

Воздух, который втягивается вентиляторным доводчиком, всегда должен проходить фильтрацию. Всегда используйте воздушный фильтр, который идет в комплекте.

Если вентиляторный доводчик не используется в зимнее время, удалите оставшуюся в системе воду во избежание повреждений, которые могут быть вызваны образованием льда. При использовании антифризов проверяйте точку замерзания.

Не изменяйте внутренние электрические соединения и другие элементы вентиляторного доводчика.

Далее приводятся эксплуатационные пределы оборудования; любое другое использование считается использованием не по назначению:

- рабочая жидкость: вода/гликоль
- температура воды: 5°C~95°C
- максимальное рабочее давление: 10 barg
- температура воздуха: -20°C~40°C
- допустимое отклонение напряжения: ±10%

Выбор места установки:

- не устанавливайте вентиляторный доводчик в помещениях, где присутствуют воспламеняющиеся газы;
- не направляйте струю воды непосредственно на вентиляторный доводчик;
- устанавливайте вентиляторный доводчик на потолке, который в состоянии выдержать его вес; оставьте вокруг вентиляторного доводчика свободное пространство, достаточное для проведения необходимых мероприятий по техническому обслуживанию, принимая во внимание размещение всего дополнительного оборудования;
- не размещайте нагревательный блок непосредственно под электрическими разъемами/розетками.

## ОПИСАНИЕ ОБОРУДОВАНИЯ:

К серии FWB-FWP, в которой представлено оборудование для кондиционирования и нагрева воздуха, была добавлена система кондиционирования для помещений, где требуется установка оборудования канального типа.

### Основные компоненты:

- Несущая конструкция выполнена из листовой оцинкованной стали соответствующей толщины и должным образом изолирована при помощи звукоизоляционного и не пропускающих конденсат материала, самогасящегося по классу 1. Оснащена панелями с инспекционными отверстиями.
- Вентилятор с одинарным, двойным или тройным лопастным колесом, с двойным входным каналом типа "центрифуга", со статически или динамически сбалансированными импеллерами, непосредственно подсоединенный к электрическому двигателю.
- Электрический щит, размещенный со стороны гидравлических соединений для уменьшения пространства, необходимого для техобслуживания. Электрическое соединение через клеммную коробку с винтовыми зажимами.
- 3, 4 или 6-рядный высокопроизводительный теплообменник, изготовленный из медных трубок с алюминиевыми ребрами, закрепленных на трубках путем механического расширения. Оснащен медными коллекторами и воздушными клапанами. Обычно теплообменник поставляется с левым креплением, однако существует возможность его поворота на 180°.
- Система сбора и вывода конденсата, действие которой распространяется за пределы гидравлических соединений и которая позволяет собирать конденсат, вырабатываемый регулируемыми клапанами. Децентрализованное размещение заметно сокращает пространство, необходимое для установки.
- Воздушный фильтр, выполненный из акрилового материала, самогасящийся по классу 1, класс фильтрации EU 2. Съемный кассетный фильтр размещен на воздухозаборной решетке, из-под которой можно извлечь кассету.
- Прямые трубные соединения как на входе, так и на выходе воздуха.

## РАЗМЕРЫ

- Стандартный вентиляторный доводчик (См. рисунок 1)
  - 1 Выход воды, газовое соединение 3/4" тип "мама"
  - 2 Вход воды, газовое соединение 3/4" тип "мама"
  - 3 Электрический щит
  - 4 Держатели для ввода токоподводящего кабеля
  - 5 Соединение для вывода конденсата Ø17 мм
- Воздушный фильтр (См. рисунок 2)

## УСТАНОВКА



Оборудование для кондиционирования и нагрева воздуха FWB-FWP, защитный выключатель (IL) и/или пульт дистанционного управления должны располагаться на достаточном расстоянии от санузлов и душевых комнат.

### Взрывной чертеж вентиляторного доводчика (См. рисунок 3)

- 1 Сточный желобок для отвода воды
- 2 Теплообменный модуль
- 3 Электрический щит
- 4 Клеммная коробка
- 5 Гаситель вибрации
- 6 7-скоростной электрический двигатель
- 7 Блок управления вентилятором
- 8 Прямое трубное соединение

### Конфигурация вентиляторного доводчика

Посредством описанных ниже действий можно перенести соединения теплообменника на противоположную сторону. (См. рисунок 4)

- 1 Отсоедините прямое трубное соединение.
- 2 Снимите сточный желобок.
- 3 Извлеките теплообменный модуль, открутив крепежные винты (по 2 на каждой стороне + 3 на верхней стороне и 2 на нижней стороне).
- 4 Поверните теплообменный модуль на 180° (по вертикальной оси) и вновь закрепите его на вентиляторном блоке.
- 5 Отрегулируйте положение сточного желобка таким образом, чтобы его выступающая часть располагалась под гидравлическими соединениями, и закрепите его в данном положении.
- 6 Вновь подсоедините прямые трубные соединения к теплообменному модулю.

### Установка оборудования

Поместите входящие в поставку гасители вибрации в 4 прорези, предназначенные для потолочной установки. Закрепите стандартную модель вентиляторного доводчика на потолке или на стене, используя по крайней мере 4 из 8 прорезей;

- Для установки рекомендуется использовать стержни с резьбой M8, анкерные болты, соответствующие весу вентиляторного доводчика, а также при позиционировании оборудования следует использовать 3 болта M8 (2 в нижней части и 1 в верхней части, как показано на рисунке 5) и 2 шайбы, диаметр которых соответствует размеру прорезей, служащих для крепления вентиляторного доводчика.

Перед тем, как затянуть контргайку, отрегулируйте положение основной гайки таким образом, чтобы вентиляторный доводчик располагался под правильным углом, например, для облегчения вывода конденсата (см. рисунок 6).

Правильный угол достигается путем опускания входа по отношению к выходу, чтобы разница уровня между двумя крайними точками составляла около 10 мм. Выполните гидравлические подсоединения к теплообменнику и, для работы в режиме охлаждения, к выводу конденсата. Используйте один из 2 выводов к сточному желобку, расположенных на внешней стороне боковых панелей вентиляторного доводчика.

- Для подсоединения вентиляторного доводчика к линии отвода конденсата используйте гибкий резиновый шланг; подсоедините его к заранее выбранной сливной трубе (Ø3/8") при помощи металлического хомута (используйте слив, расположенный на стороне с гидравлическими соединениями).

Чтобы облегчить отвод конденсата, наклоните сливной шланг по крайней мере на 30 мм/м, проверив, что на всем пути следования конденсата отсутствуют перегибы шланга или какие-либо препятствия.

### Необходимо соблюдать следующие правила

- При выключенных насосах выпустите воздух из теплообменника, используя воздушные клапаны, которые размещены вблизи места подсоединения самого теплообменника.
- Каналы, особенно выходной канал, должны иметь изоляцию из материала, препятствующего образованию конденсата.
- Установите панель с инспекционным отверстием вблизи вентиляторного доводчика для его чистки и технического обслуживания.
- Установите на стене панель управления. Выберите легкодоступное место, чтобы иметь возможность изменять установленные значения и считывать показания температуры. По возможности старайтесь не размещать оборудование под воздействием прямых солнечных лучей или в местах прохождения прямых потоков теплого или холодного воздуха. Не размещайте никаких предметов, которые могут препятствовать правильному считыванию температуры.

### ЭЛЕКТРИЧЕСКИЕ СОЕДИНЕНИЯ, ВЫПОЛНЯЕМЫЕ НА МЕСТЕ УСТАНОВКИ



Все электрические соединения, а также подключение компонентов, не входящих в поставку, должны выполняться исключительно квалифицированными электриками в соответствии с действующими национальными и региональными нормативами.

Выполняйте электрические соединения после отключения питания. Для подключения дополнительного оборудования обращайтесь к соответствующему руководству.

Убедитесь, что питание соответствует номинальному питанию, значение которого указано на табличке с паспортными данными оборудования.

На питание каждого вентиляторного доводчика необходимо установить прерыватель (IL) с расстоянием по крайней мере 3 мм между размыкающими контактами, а также подходящий предохранитель (F).

Потребление тока указано на табличке с паспортными данными, закрепленной на оборудовании.

Убедитесь, что электрические соединения выполнены согласно комбинации вентиляторный доводчик/контроллер и в соответствии с электрической схемой, которая поставляется с каждым элементом дополнительного оборудования.

Чтобы выполнить электрические соединения необходимо снять панель, которая закрывает электрический щит (см. рисунок 3), и, таким образом, получить доступ к клеммной коробке.

Токоподводящие провода (питание и управление) должны быть распределены по клеммной коробке, используя держатели проводов, расположенные на входе со стороны электрического щита.

### Электрические схемы

- 1 рисунок 8 FWP + контроллер FWEC3A  
2 рисунок 9 FWB + контроллер FWEC\*A + силовой интерфейс EPIA6 (FWB08~10)  
3 рисунок 10 FWB + контроллер FWEC\*A + интерфейс "главный/подчиненный" EPIMSA6

Двигатели вентиляторного доводчика имеют 7 скоростей.



Белый провод (WH) является общим у данного двигателя. При неправильном подключении общего провода двигатель может быть непоправимо поврежден.

### Таблица электрических компонентов (См. рисунок 8, 9, 10)

VK.....Черный = максимальная скорость  
BU.....Синий

BN .....	Коричневый
GY .....	Серый
GN .....	Зеленый
YE .....	Желтый
RD .....	Красный = минимальная скорость
WH .....	Белый = общий провод
---	Соединения, которые выполняются на месте установки
F .....	Предохранитель (не входит в поставку)
IL .....	Линейный выключатель (не входит в поставку)
M .....	Двигатель
3/7 .....	3 из 7 скоростей
EPMSA6 .....	Интерфейс "главный/подчиненный" для управления максимум 4-мя параллельно подключенными модулями FWB
EPIA6 .....	Силовой интерфейс
EXT .....	Дополнительный внешний контакт
RHC .....	Централизованный дистанционный переключатель режимов охлаждения/обогрева
VC .....	Клапан для холодной воды (230 В ВКЛ-ВЫКЛ)
VH .....	Клапан для горячей воды (230 В ВКЛ-ВЫКЛ)

## Эксплуатационные испытания

Убедитесь, что оборудование установлено таким образом, что обеспечивается необходимый угол наклона.

Проверьте, что ничего не препятствует отводу конденсата (остатки мелкого мусора и т.д.).

Проверьте, хорошо ли затянуты гидравлические соединения.

Убедитесь в прочности электрических соединений (выполняйте данную проверку при отключенном напряжении).

Удостоверьтесь, что удаление воздуха из теплообменника было выполнено должным образом.

Включите основной выключатель и проверьте функционирование оборудования.

## Использование

Для получения информации по использованию оборудования обратитесь к инструкциям, которые изложена в руководстве по установке и функционированию блока управления. Соответствующие блоки управления поставляются как дополнительное оборудование.

## Техническое обслуживание и чистка

В целях обеспечения безопасности перед выполнением любой операции по техническому обслуживанию или чистке оборудования выключите вентиляторный доводчик, переведя линейный выключатель в положение OFF (ВЫКЛ).

### Техническое обслуживание

Техническое обслуживание оборудования FWB-FWP для кондиционирования и нагрева воздуха ограничивается периодической чисткой воздушного фильтра и теплообменника, а также контролем за правильным отводом конденсата.

Техническое обслуживание должно проводиться только специально подготовленным персоналом.

Будьте предельно внимательны при проведении любых операций по техническому обслуживанию: случайное соприкосновение с одним из металлических компонентов может вызвать повреждения, поэтому рекомендуется проводить работы в защитных перчатках.

Всякий раз, когда вентиляторный доводчик запускается после длительного периода бездействия, необходимо убедиться в ОТСУТСТВИИ воздуха в теплообменнике.

Проводить техническое обслуживание двигателя не требуется, так как он оснащен самосмазывающимися подшипниками.

## Чистка воздушного фильтра

Отключите напряжение от вентиляторного доводчика, переведя линейный выключатель в положение OFF (ВЫКЛ).

Для очистки воздушного фильтра действуйте следующим образом:

- Извлеките воздушный фильтр через инспекционное отверстие, как показано на рисунке 7, открутив крепежные рукоятки.
- Промойте фильтр теплой водой или (при наличии сухого мусора) продуйте его сжатым воздухом.
- После того, как фильтр будет высушен, установите его на место.

## Чистка теплообменника

Рекомендуется проверить состояние теплообменника перед началом летнего сезона. Проверьте также, что ребра теплообменника не закупорены.

Для доступа к внутренней части теплообменника снимите выходную панель и конденсатный бак. Открыв доступ к внутренней части теплообменника, очистите его при помощи сжатого воздуха или паром низкого давления, не повреждая ребер.

Перед включением теплообменника в летнее время проверьте, что конденсат должным образом отведен.

## ТРЕБОВАНИЯ К ПЕРЕРАБОТКЕ

<b>NOTE</b>	Правильное и регулярное проведение чистки и технического обслуживания позволяют в большей мере снизить энерго- и экономические затраты.
-------------	---

Переработка данного оборудования должна выполняться в соответствии с действующими национальными и региональными нормативами, применимыми к данному случаю.

## ДИАГНОСТИКА НЕИСПРАВНОСТЕЙ

Если оборудование не функционирует должным образом, перед обращением за технической поддержкой выполните по пунктам проверку в соответствии с таблицей ниже.

Если проблема не устраняется, свяжитесь с продавцом оборудования или с центром технической поддержки.

### Symptom 1: Оборудование не функционирует

Возможная причина	Меры по устранению неисправности
Прекращение подачи питания	Возобновите подачу питания
Сработал автоматический магнитотермический расцепитель	Свяжитесь с центром технической поддержки
Выключатель находится в положении СТОП ("O")	Переведите оборудование в положение ВКЛ, выберите "I"

### Symptom 2: Недостаточное охлаждение или нагрев

Возможная причина	Меры по устранению неисправности
Воздушный фильтр загрязнен или закупорен	Очистите воздушный фильтр
Препятствие на входе или на выходе воздуха	Устраните препятствие
В теплообменнике присутствует воздух	Свяжитесь с установщиком оборудования
Открыты двери и окна	Закройте двери и окна
Оборудование функционирует на низкой скорости	Выберите среднюю или высокую скорость вращения вентилятора

### Symptom 3: Оборудование дает течи

Возможная причина	Меры по устранению неисправности
Вентиляторный доводчик не установлен по нужным углом	Свяжитесь с установщиком оборудования
Отвод конденсата закупорен	Свяжитесь с установщиком



Cihazı çalıştırmadan önce kılavuzu dikkatle okuyunuz. Herhangi bir durumda gerekli olduğunda hazırda bulundurup güvenli bir yerde saklayınız ve atmayınız.

Cihazın veya aksesuarların yanlış kurulum ve montajı elektrik çarpmasına, kısa devreye, su sızıntısına ya da cihazın diğer parçalarına zarar verebilir. Özellikle cihazla birlikte kullanılması için sadece Daikin tarafından üretilen aksesuarları kullandığınızdan ve kurulumun profesyoneller tarafından yapıldığından emin olun.

Montaj ve kullanım işlemlerinde merak edilen konular üzerine öneri ve bilgi almak için Daikin teknisyenleri ile irtibata geçin.

## KURULUMDAN ÖNCE

Kurulum ve bakım sadece profesyonel yetkili servis elemanları tarafından güvenlik kurallarına uyularak gerçekleştirilmelidir.

Kit elinize ulaştığında, kiti kontrol edip ulaşım esnasında herhangi bir hasar görüp görmediğini kontrol ediniz.

Aksesuar kurulum ya da kullanımı için ilgili teknik dökümanlara başvurunuz.

Ambalaj kutusu üzerinde belirtilen işaretlerden yararlanarak ünite versiyonunu ve modelini tespit ediniz.

## KULLANIM VE İŞLEYİŞ HAKKINDA KISITLAMALAR

Şu durumlardan Daikin sorumlu değildir:

- ünitenin yetkin olmayan bir eleman tarafından kurulması durumunda,
- ünitenin hatalı kullanımı durumunda;
- ünitenin uygun olmayan şartlar altında kullanılması durumunda;
- kılavuzda yer alan gerekli bakım işlemleri yapılmadığı durumlarda;
- orijinal yedek parçaların kullanılmadığı durumlarda.

İçinde oluşabilecek toz birikintilerini önlemek için, kurulumun yapılacağı ana kadar üniteyi kendi ambalajının içinde muhafaza ediniz.

Üniteye alınan hava her zaman filtreden geçmelidir. Verilen hava filtresini her zaman kullanınız.

Eğer ünite kışın kullanılmazsa, buzlanmadan oluşan hasarları önlemek için sistemdeki suyu çıkarınız. Eğer buzlanmayı önleyici çözümler kullanılırsa, buzlanma noktasını kontrol ediniz.

İç elektrik bağlantılarında ya da ünitenin diğer parçaları üzerinde değişiklikler yapmayınız.

Aşağıda ünitenin işleyişine dair kısıtlamalar sıralanmıştır, diğer tüm kullanım biçimleri ise uygunsuz olarak kabul edilir:

- ısı transfer akışkanı: su/glikol
- Su sıcaklığı: 5°C~95°C
- Maksimum çalışma basıncı: 10 bar
- Hava sıcaklığı: -20°C~40°C
- gerilim toleransı: ±10%

Kurulum pozisyonu seçimi:

- yanıcı gazların olduğu bölgelerde ünite kurulumunu yapmayınız.
- Ünite üzerine direk olarak su gelmesine izin vermeyiniz.
- ünitenin ağırlığını taşıyabilecek tavan ve duvar üzerine üniteyi kurunuz. Ünite çevresinde ünitenin çalışması ve gerekli bakım işlemlerinin yapılması için kurulumu yapılan tüm aksesuarları da göz önünde bulundurarak yeterli bir alan bırakınız.
- sıcaklık ünitesini direk olarak elektrik prizinin/fişinin altına yerleştirmeyiniz.

## ÜNİTE TANIMI

FWD-FWP serisi klima ve hava ısıtma cihazları; kanallı tip ünite kurulumu gerektiren havalandırılmanın yapılacağı odalar için geliştirildi.

### Temel parçalar

- 1.sınıf oto-söndürme sistemli, akustik yalıtkan/anti- yoğuşmalı materyalle uygun bir şekilde izole edilen, uygun kalınlıkta galvanize demir sac ile oluşturulan taşıyıcı sistem. Kontrol panelleri ile donanımlı
- Statik ve dinamik olarak dengeli çarkları olan çift giriş merkezkaç tipi tek, çift veya 3 dişli havalandırma fanı, direk olarak elektrik motoruna bağlıdır.
- Teknik destek durumunda alanı daraltmak için hidrolik bağlantıların olduğu tarafta konumlanan elektrik panosu. Vidalı terminal bloklu elektrik bağlantısı.
- Yüksek verimlilikte 3,4 ya da 6 ipli ısı dönüştürücüsü; mekanik genişleme aracılığıyla borulara sabitlenen alüminyum kanatlı, bakırdan yapılmış silindirik gövdeden gerçekleştirilmiştir. Hava valfı ve bakır kolektör donanımlı ısı dönüştürücüsü genellikle sol taraftaki bağlantılarla sağlanmıştır fakat dönüştürücüyü 180° döndürmek mümkündür.
- Ayar valfları dolayısıyla oluşan yoğuşma suyunun toplanmasına olanak veren ve hidrolik bağlantıların ötesine uzanan yoğuşma suyu tahliyesi ve toplama sistemleri Merkez dışı pozisyon; gerekli kurulum alanını önemli ölçüde küçültür.
- Akriik malzemeden yapılmış, EU 2. süzgeçleme sınıfı, 1. sınıf oto-söndürme sistemli hava filtresi. Kaset tipi çıkarılabilir filtre hava emiş ızgarası üzerine konulmuştur ve çekmece gibi aşağıdan çekilebilir.
- Hem hava girişinde hem hava çıkışında düz boru bağlantıları.

## BOYUTLAR

- Standart ünite (bakınız şekil 1)
  - 1 Su çıkışı, 3/4" dişi gaz bağlantısı
  - 2 Su girişi, 3/4" dişi gaz bağlantısı
  - 3 Elektrik panosu
  - 4 Enerji besleme kablo girişi desteği
  - 5 Ø17 mm yoğuşma suyu tahliye bağlantısı
- Hava filtresi (Bakınız şekil 2)



## KURULUM



Klima ve hava ısıtma cihazları FWB-FWP, koruma şalteri(IL) ve/veya uzaktan kumanda; duş alması gereken ya da lavaboyu kullanacak kişilerden uzak bir yerde konumlandırılmalıdır.

### Ünite parça şeması (bakınız şekil 3)

- 1 Damlalık
- 2 Isı dönüştürücü modülü
- 3 Elektrik panosu
- 4 Klips bloğu
- 5 Anti-vibrasyon izolatör
- 6 7 hızlı elektrik motoru
- 7 Fan kumanda sistemi
- 8 Düz boru bağlantısı

### Ünite konfigürasyonu

Aşağıdaki işlem sayesinde ısı dönüştürücünün bağlantılarını karşı tarafına koyarak değiştirmek mümkündür. (Bakınız şekil 4)

- 1 Düz boru bağlantısını kaldırınız.
- 2 Damlalığı kaldırınız.
- 3 Isı dönüştürücü modülünü sabitleme vidalarını sökerek (her iki tarafından 2 + üst tarafından 3 ve 2 tane ise alt kısmından) kaldırınız.
- 4 Isı dönüştürücü modülünü 180° döndürün (dikey eksen) ve fan modülünün üzerindeki modülü yeniden vidalayınız.
- 5 Damlalığın pozisyonunu çıkıntılı kısmın hidrolik bağlantılarının altına gelecek şekilde ayarlayınız ve tekrar pozisyonunu sabitleyiniz.
- 6 Isı dönüştürücü modülünün üzerine tekrar düz boru bağlantılarını vidalayınız.

### Cihaz kurulumu

Tedarik edilen antivibrasyon izolatörleri, tavana kurulum için önceden hazırlanan 4 yuvanın içine yerleştiriniz. Standart üniteyi, 8 yuvanın en az 4'ünü kullanarak tavana ya da duvara sabitleyiniz;

- Kurulum için M8 dişli çubuklar, ünitenin ağırlığına uygun ankraj vidaları ve 3 adet M8 civata (şekil'te gösterdiği gibi 2 adet alt kısmında ve 1 adet üst kısımda) kullanarak ünitenin pozisyonunu ayarlamak ve ünitenin sabitlenmesi için, çapı yuvaya uygun olabilecek 2 adet pul civata kullanımı önerilir. Kilit somununu sıkmadan önce, ünitenin eğiminin doğru bir şekilde sağlanması için, örneğin yoğuşma suyu tahliyesinin kolaylaştırılması için ana somunun kapanma ayarını yapınız (şekil 6'ya bakınız). Doğru bir eğim, çıkışa nazaran; girişin aşağıya doğru eğiminin bir ucuyla diğer ucu arasında yaklaşık 10 mm'lik bir seviye farkı elde edene kadar yapılmasıyla elde edilir. Hidrolik bağlantıları ısı dönüştürücü ile, soğutma işlemini de yoğuşma suyu tahliyesi ile yapınız. Ünitenin yan panellerinin dış kısmına konulan damlalık tahliyelerinin 2'sinden birini kullanınız.
- Üniteyi yoğuşma suyu tahliye hattına bağlamak için, esnek bir kauçuk boru kullanınız ve bu kauçuk boruyu metal hortum kelepçesi aracılığıyla (hidrolik bağlantılarının olduğu tarafa konulan tahliyeyi kullanın) seçili tahliye borusuna (Ø3/8") sabitleyiniz. Yoğuşma suyu drenajını kolaylaştırmak için, tahliye borusunun, tüm bu gidişat süresince herhangi bir şey tarafından tıkanmadığına ya da bükülmediğine dikkat ederek, boruyu 30 mm aşağıya doğru eğiniz.

## Uygulanacak kurallar

- Pompa kapalıyken, ısı dönüştürücü bağlantılarına yakın konumlandırılmış hava valfleri aracılığıyla ısı dönüştürücüden gelen havayı temizleyiniz.
- Özellikle çıkış kanalları, bir anti-yoğuşma malzemesi ile izole edilmelidir.
- Bakım ve temizlik işlemleri için cihaza yakın kontrol paneli ayarlayınız.
- Kontrol panelini duvara monte ediniz. Sıcaklık ölçümü ve işletim ayarlarını yapabilmek için kolay ulaşılabilir bir konum seçiniz. Direk olarak güneş ışınlarına ya da sıcak ve soğuk hava dalgalarına maruz kalınacak konumlardan mümkünse sakınınız. Sıcaklığın doğru bir şekilde okunmasını engelleyen herhangi bir obje koymayınız.

## YERİNDE YAPILAN ELEKTRİK BAĞLANTILARI



Tüm elektrik bağlantıları ve kitle olmayan parçalar yalnızca yetkili bir elektrikçi tarafından ve yürürlükte olan ulusal ve yerel kanunlara uygun olarak yapılmalıdır.

Güç kaynağı akımını kestikten sonra elektrik bağlantılarını yapınız. Farklı seçenekler için, ilgili kılavuza başvurunuz.

Güç kaynağının cihazın bilgi levhasında gösterilen nominal akıma denk geldiğini kontrol ediniz.

Her ünitenin besleme hattında; uygun bir emniyet sigortası ile açma kontakları arasında en az 3 mm'lik mesafeden oluşan bir elektrik düğmesi(IL) olması gerekir.

Elektrik tüketimi cihaz üzerindeki bilgi levhasında gösterilen verilerle belirtilmiştir.

Elektrik bağlantılarını ünite/kontrolör kombinasyonunu baz alarak yaptığınızdan ve her aksesuarla birlikte temin edilen elektrik şemasına uyarak yaptığınızdan emin olunuz.

Elektrik bağlantılarını yapmak için elektrik panosunu (bakınız şekil 5) kapatan paneli kaldırmaz ve böylece klips bloğuna ulaşmanız gerekir.

Güç kaynağı kabloları (enerji beslemesi ve kontrol); elektrik panosu tarafına konulan besleme kablosu girişinin desteği ile klips bloğu üzerinde kollara ayrılmalıdır.

### Elektrik şemaları

- 1Şekil 8 FWP + kontrolör FWEC3A  
2Şekil 9 FWB + controller FWEC\*A + EPIA6 (FWB08-10)  
3Şekil 10 FWB + kontrolör FWEC\*A + "master/slave" arayüzü EPIMSA6

Ünite motorları 7 hızla çalışır.



Ortak motor teli beyaz olandır(WH). Eğer ortak tel doğru bir şekilde bağlanmazsa, motor onarılamayacak seviyede zarar görebilir.

### Elektrik bileşenleri tablosu (bakınız şekil 8, 9, 10)

BK.....	Siyah(maksimum hız)
BU=Mavi	
BN.....	Kahverengi
GY .....	Gri
GN .....	Yeşil
YE.....	Sarı
RD .....	Kırmızı (minimum hız)
WH.....	Beyaz = ortak tel
- - - .....	Asıl yerinde yapılacak bağlantılar
F .....	Sigorta (kit'e dahil olmayan)
IL.....	Şebeke düğmesi (kit'e dahil olmayan)

M.....	Motor
3/7.....	7 hızda 3
Parelel 4 FWB üniteye kadar uzanan kontrol için EPIMSA6 “master/ slave” arayüzü	
EPIA6 .....	Enerji besleme arayüzü
EXT.....	Dış yardımcı kontak
RHC.....	Uzaktan merkezi soğutma/ısıtma anahtarı
VC.....	Soğuk su valfi (230 V ON-OFF)
VH.....	Sıcak su valfi (230 V ON-OFF)

## İŞLEYİŞ DENEMESİ

Cihazın gereken eğimi ile kesin olarak kurulduğundan emin olup kontrol ediniz.

Yoğuşma suyu tahliyesinin (küçük artık tortuları, birikintisi vs. yüzünden) tıkanıp tıkanmadığını kontrol ediniz.

Hidrolik bağlantılarda sızma olup olmadığını kontrol ediniz.

Elektrik bağlantılarının iyi bir şekilde sabitlendiğini kontrol edin (bu kontrol işlemini voltaj OFF durumundayken yapınız).

Isı dönüştürücüsünün temizliğinin doğru bir şekilde yapıldığından emin olunuz.

Ana düğmeyi açınız ve cihazın çalışır olduğunu kontrol ediniz.

## KULLANIM

Cihazın kullanımı üzerine bilgi almak için, kurulum kılavuzuna ve kumanda ünitesinin işleyiş talimatlarına bakınız. Özel kumanda üniteleri aksesuar olarak bulunur.

## BAKIM VE TEMİZLİK

Güvenliğin sağlanması sebebiyle, herhangi bir bakım veya temizlik işlemini yapmadan önce şebeke düğmesini OFF'a getirerek üniteyi kapatınız ve gücü kesiniz.

### Bakım

FWB-FWP Hava ısıtma ve klima cihazlarının bakım işlemleri, hava filtresi ve ısı dönüştürücünün periyodik temizliği ve ayrıca yoğuşma suyu tahliyesinin doğru işleyiş kontrolü ile sınırlıdır.

Yalnızca yetkili personel bakım işlemlerini yapabilir.

Bakım işlemleri esnasında özenle dikkat ediniz: Metal parçalarından herhangi biri ile kazara temas, lezyonlara yol açabilir. Bu nedenle, bir çift iş eldiveni kullanılması önerilir.

Uzun bir süre kapalı kaldıktan sonra tekrar çalıştırılan ünitelerin ısı dönüştürücüsünde havanın olmadığını kontrolden geçirin.

Motor, otomatik yağlayıcılar ile donatıldığı için bakım gerektirmez.

### Hava filtresi temizliği

Şebeke düğmesini OFF durumuna getirerek üniteye gerilimi kesiniz.

Hava filtresinin temizliği için aşağıda belirtilen şekilde ilerleyiniz:

- Kontrol paneli aracılığı ile cihaza giriş yapınız ve sabitleme kollarını sökerek şekil 7'de gösterildiği gibi hava filtresini kaldırınız.
- Filtreyi ılık suyla ve kuru tozlanma oluşması durumunda basınçlı hava ile yıkayınız.
- Filtreyi iyice kuruttuktan sonra parçalarını yeniden birleştirip takınız.

### Isı dönüştürücü temizliği

Yaz mevsimine girmeden önce ısı dönüştürücü durumunu kontrol etmeniz önerilir. Ayrıca, kanatların kirlilik dolayısıyla tıkalı olup olmadığını kontrol ediniz.

Isı dönüştürücüye ulaşmak için, çıkış panelini ve yoğuşma haznesini çıkarınız. Isı dönüştürücüsüne ulaştıktan sonra, düşük basınçta basınçlı hava ya da buhar ile kanatlara zarar vermeden temizliği yapınız.

Yaz aylarında açmadan önce, yoğuşmanın düzenli olarak boşaltıldığını kontrol edin.

## ATMA İŞLEMİ ŞARTLARI

<b>NOTE</b>	Yeterli ve düzenli olan temizlik ve bakım işlemleri ekonomik açıdan katkı ve önemli ölçüde enerji tasarrufu sağlar.
-------------	---

Cihaz atma işlemi bu alandaki yerel ve ulusal düzenlemelere uygun olarak yapılmalıdır.

## ARIZA TEŞHİSİ

Eğer cihaz doğru bir şekilde çalışmıyor ise; teknik desteğe başvurmadan önce, aşağıdaki tabloda verilen maddeleri kontrol ediniz.

Eğer problem devam ederse, bayinize ya da yetkili servis merkezine ulaşınız.

### Symptom 1: Cihaz hiçbir şekilde çalışmıyor.

MUHEMEL SEBEP	DÜZELTİCİ ÖNLEM
Güç Kesintisi	Gücü yeniden çalıştırma
Otomatik manyeto-termik attı.	Yetkili servis merkezine başvurunuz.
Elektrik düğmesi STOP (“O”) pozisyonunda.	Üniteyi ON konumuna getiriniz, “I” seçiniz.

### Symptom 2: Yetersiz ısıtma ve soğutma

MUHEMEL SEBEP	DÜZELTİCİ ÖNLEM
Hava filtresi kirlili ya da tıkalı	Hava filtresini temizleyiniz.
Girişe ya da hava çıkışına yakın engel	Engeli kaldırınız.
Isı dönüştürücüsünde bulunan hava	Yetkili teknisyene başvurunuz.
Kapı veya pencereler açık	Kapı ve pencereleri kapatınız.
Cihaz düşük hızda çalışır	Orta ya da yüksek fan hızını seçiniz

### Symptom 3: Cihaz su akıtıyor

MUHEMEL SEBEP	DÜZELTİCİ ÖNLEM
Ünitenin kurulumu doğru bir eğimde yapılmadı	Yetkili teknisyene başvurunuz.
Yoğuşma suyu tahliyesi tıkalı	Yetkili teknisyene başvurunuz.



# FWEC3A

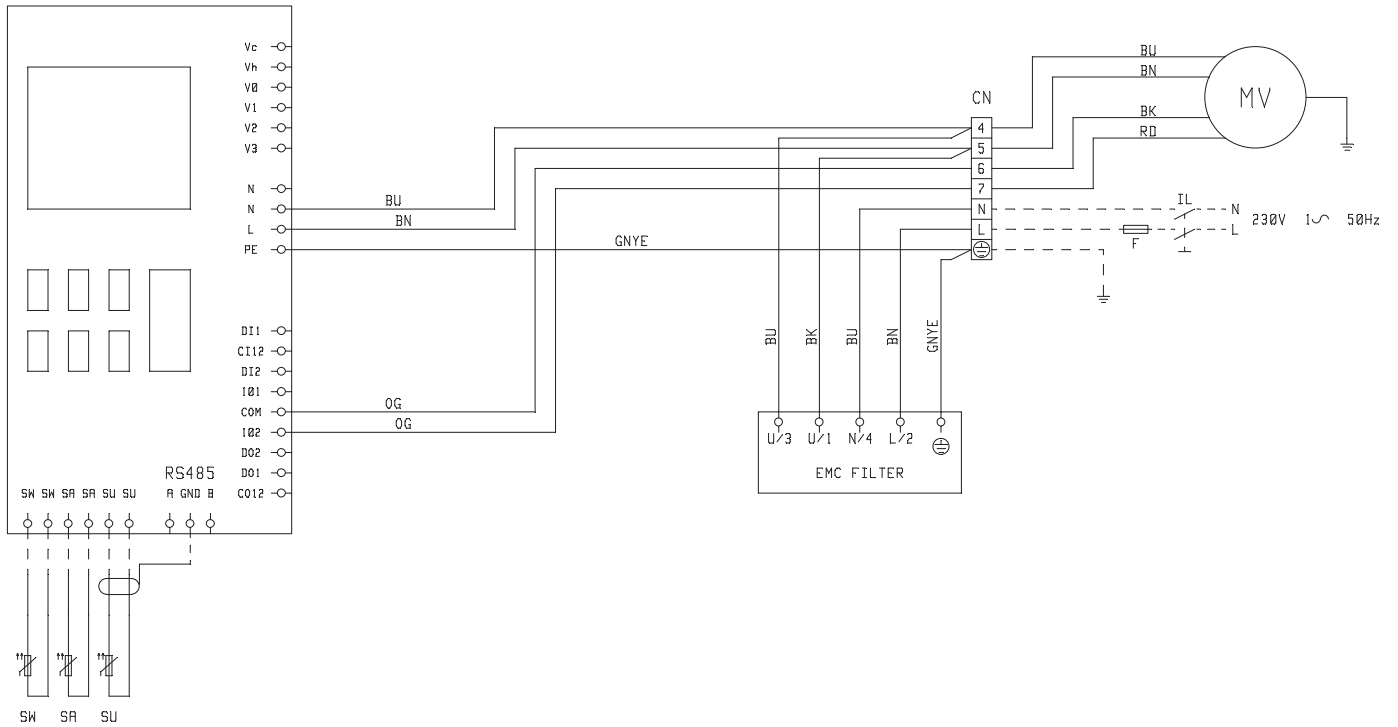

# FWEC1A

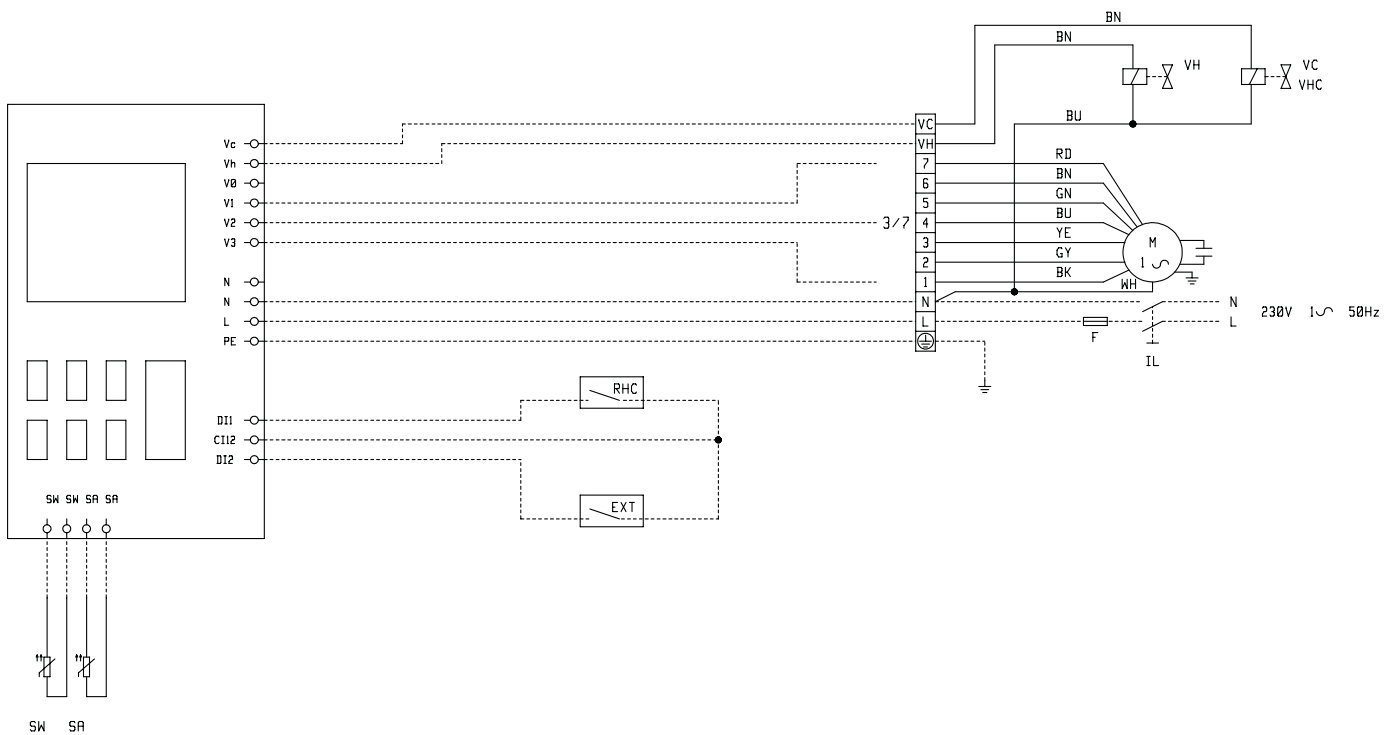

# FWEC1A

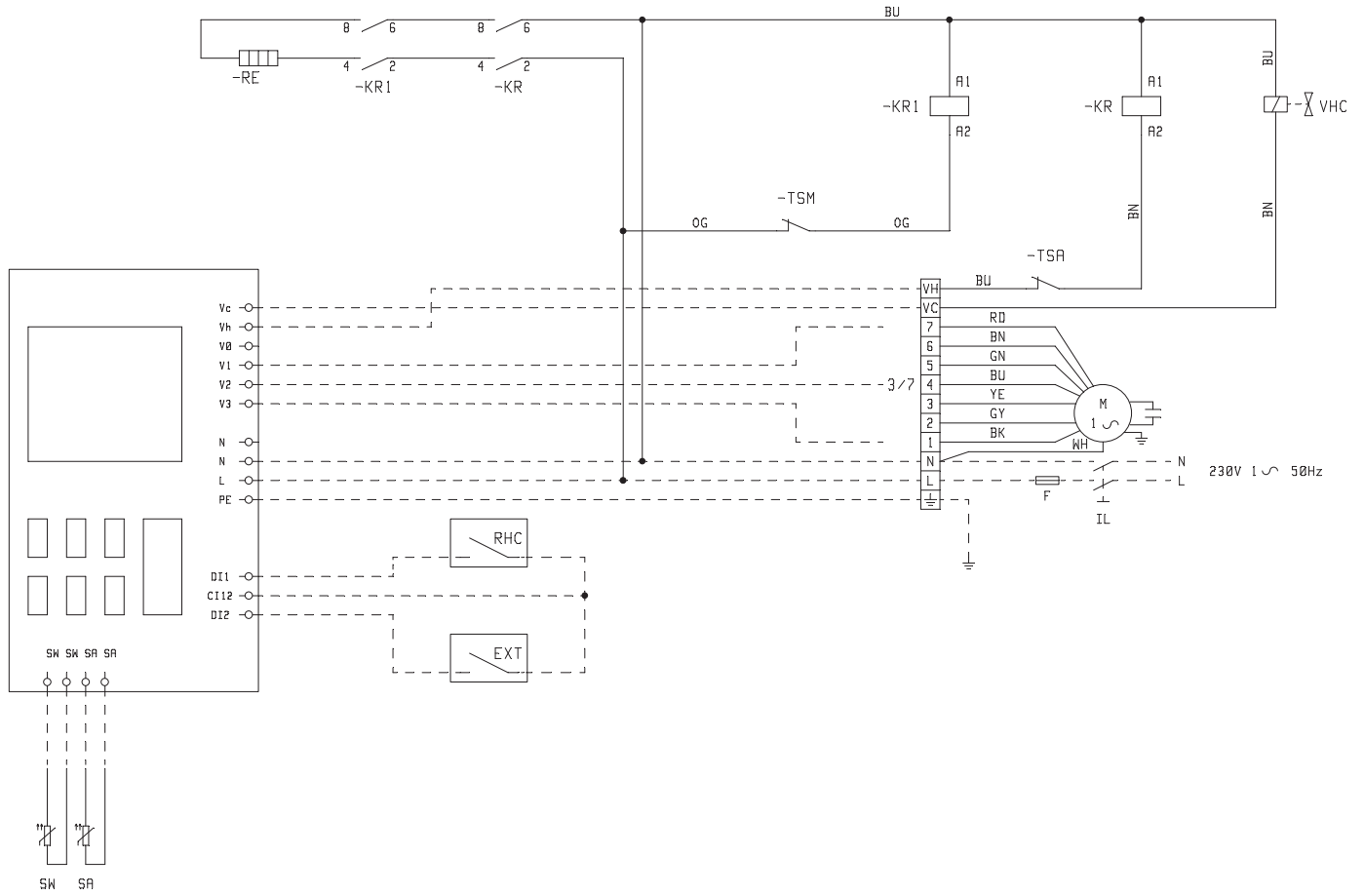

9

# FWEC1A

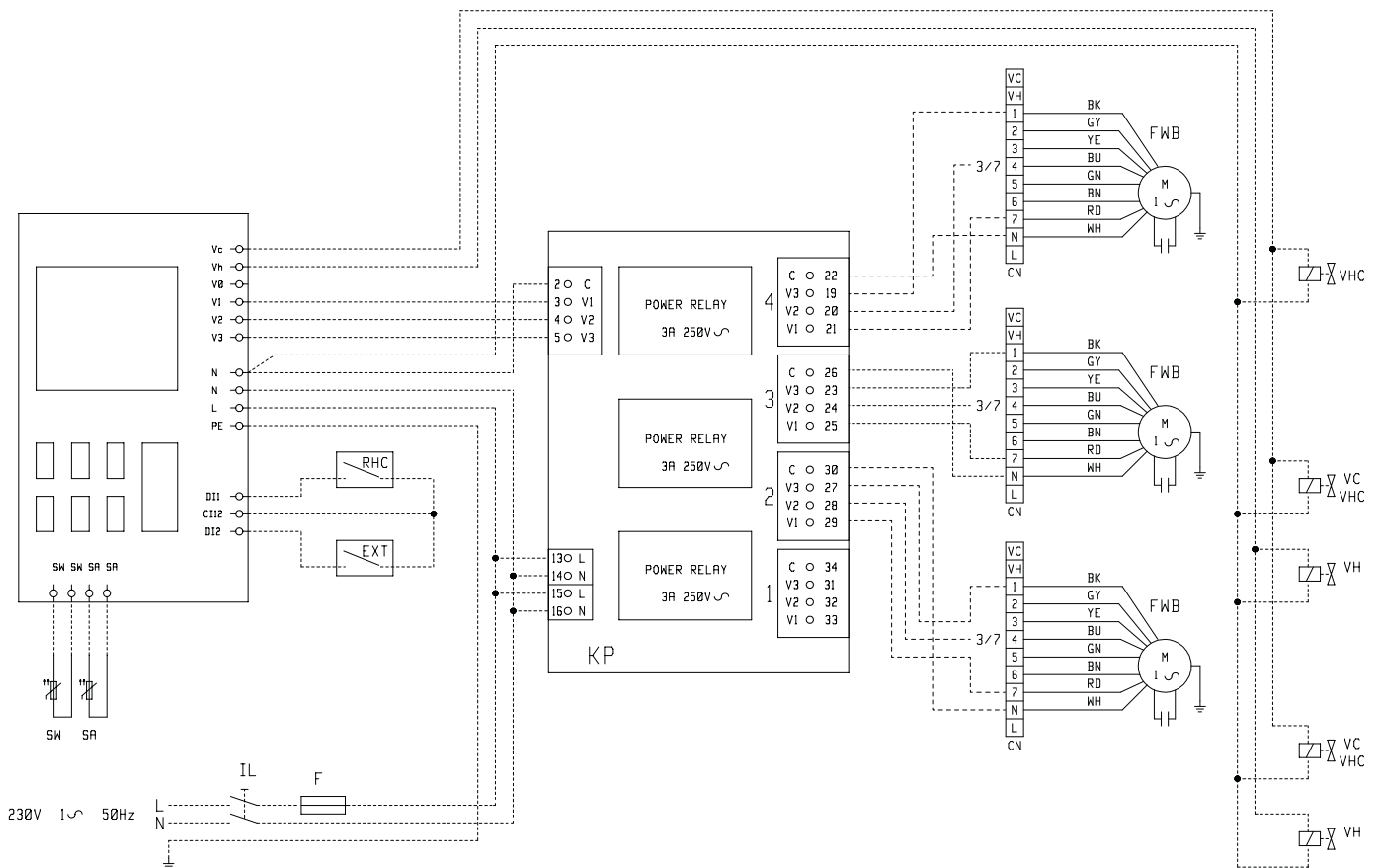

9

# FWEC2A - FWEC3A

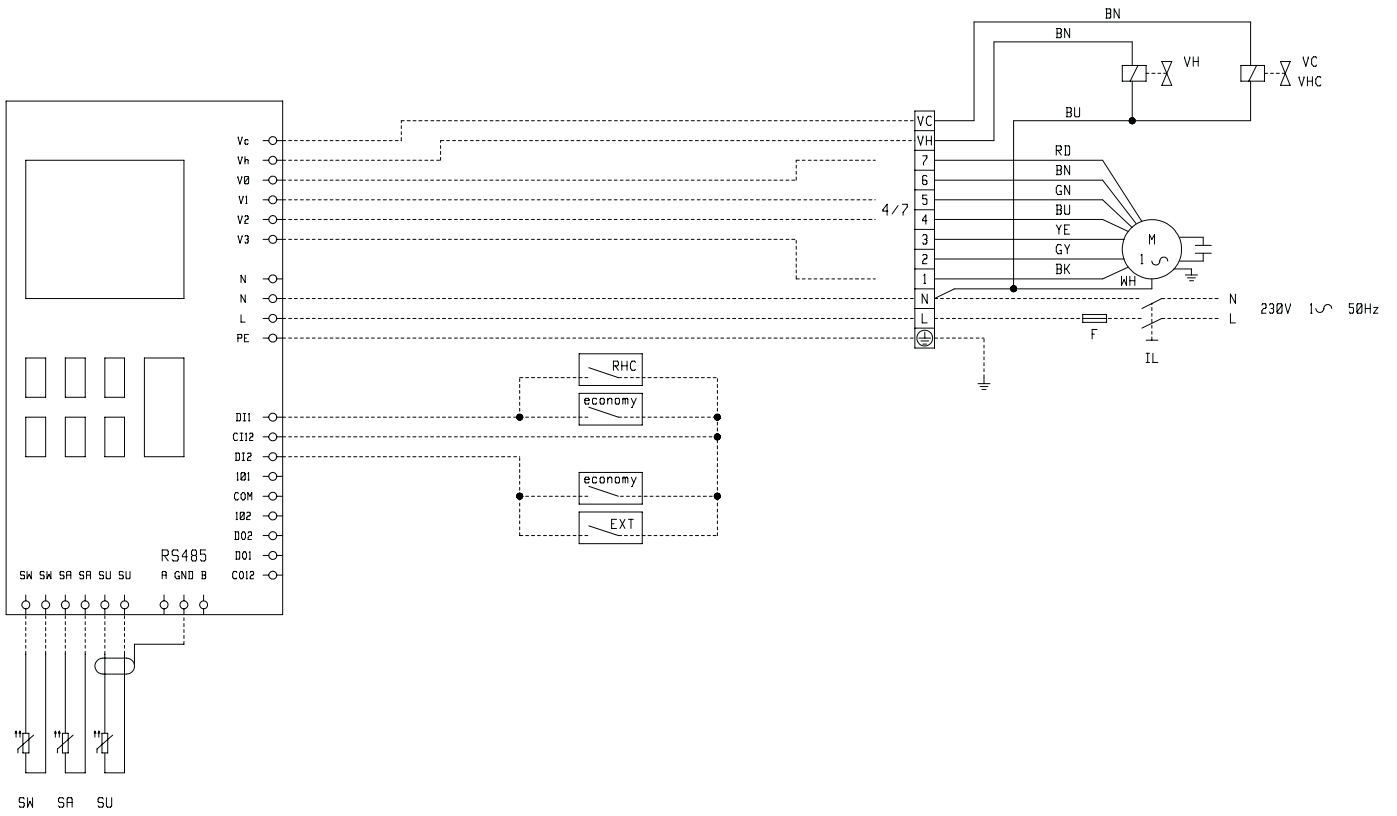

# FWEC2A - FWEC3A

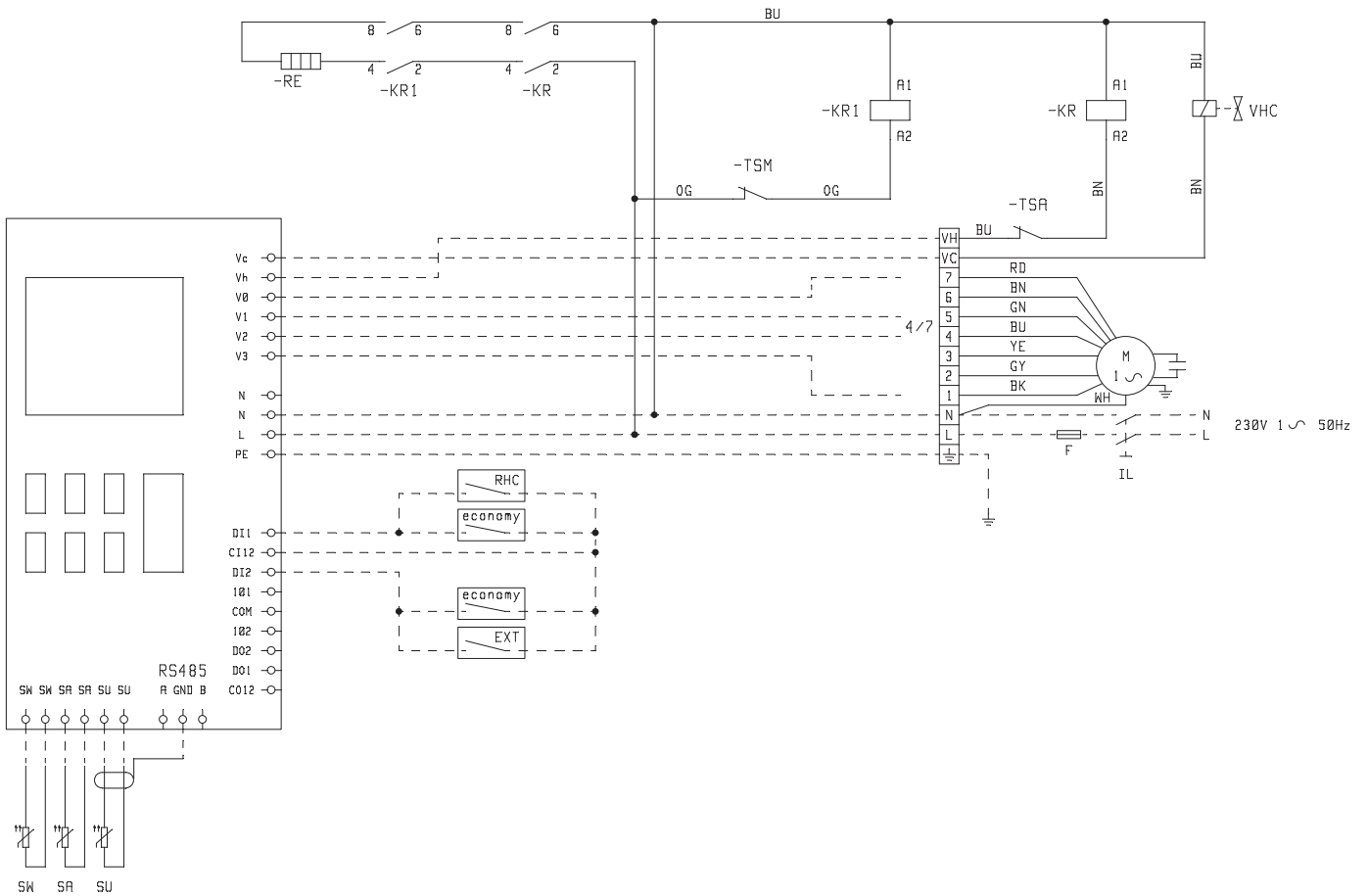

# FWEC2A - FWEC3A

